

Hustler® X-ONE® Betjeningsvejledning

**SMOOTHTRAK™
STEERING**

DA



HUSTLER®

ENGINEERING PERFORMANCE™

200 South Ridge Road
Hesston, Kansas
67062

Version af vejledningen

Denne vejledning er en oversættelse af de originale instruktioner (på engelsk).

Autoriseret repræsentant for Hustler® Turf Equipment

Southern Machinery LTD
Downings South, Prosperous NAAS
Co. Kildare IRL ---
Tlf.: +353 45 86 0031
www.southernmachinery.ie
Email: gtutty@eircom.net

Excel Industries, Inc.

Producent af Hustler® Turf Equipment

200 South Ridge Road
Hesston, Kansas 67062
Telephone: (620) 327-4911
FAX: (620) 327-2828

Indholdsfortegnelse

Generelle oplysninger	1-1
Til den nye ejer	1-1
Sådan anvendes denne betjeningsvejledning	1-1
Registrering af garantien	1-1
Model- og serienummer	1-1
Reservedele og service	1-2
Produktlitteratur	1-2
Sikkerhedsforskrifter	2-1
Sikker vedligeholdelsespraksis	2-1
Forholdsregler ved udførelsen af vedligeholdelse	2-4
Sikkerheds- og instruktionsmærkater	2-6
Betjening	3-1
Sikker Betjeningspraksis	3-1
Kontrolpanel	3-1
Betjeningsanordninger	3-1
Startlåssystem	3-2
Start af Motoren	3-3
Standsning af Motoren	3-3
Flytning af Plæneklipperen Ved Motorstop	3-3
Styrtøjle	3-4
Plæneklipperens Drift	3-6
Justering af skjoldets klippehøjde	3-11
Hjul mod afkapning af underlag	3-11
Vedligeholdelse og justeringer	4-1
Sikker vedligeholdelsespraksis	4-1
Vedligeholdelse – introduktion	4-1
Momentværdier	4-1
Dæk	4-1
Flex Forks-indkøring	4-1
Smøring	4-2
Elektrisk system	4-2
Hydrauliksystem	4-2
Brændstofs system	4-3
Brændstoffiltersystem	4-4
Motorolie og filter	4-5
Motorens luftfilter	4-5

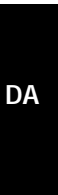

Generel motorvedligeholdelse 4-7
Remme..... 4-7
Plæneklipperens knive 4-7
Indstilling af sædet..... 4-9
Justering af styrekontrolgrebene 4-9

Fejlfinding 5-1

Opbevaring..... 6-1

Tekniske specifikationer 7-1

GENERELLE OPLYSNINGER

Denne betjeningsvejledning gælder for følgende Hustler® udstyrsserier:

Hustler® X-ONE®

Til den nye ejer

Hustler® X-ONE® plæneklippere er udviklet til at blive anvendt som havetraktorer. De må kun anvendes til plæneklipping.

Ejere og operatører af Hustler®-plæneklippere **skal læse** denne betjeningsvejledning omhyggeligt. Den indeholder oplysninger om betjening og vedligeholdelse, der kan hjælpe dig med at få mange års pålidelig drift.

Betjeningsvejledningen til motoren, der følger med pakken til ejeren, indeholder oplysninger om motoren, som ikke gentages i nærværende betjeningsvejledning.

Ejers ansvar omfatter, men er ikke begrænset til at sikre, at operatører og mekanikere:

- læser og forstår betjeningsvejledning til motoren, før de forsøger at betjene eller reparere motoren.
- læser og forstår motorens betjeningsvejledning og alle mærkater, før de betjener maskinen.
- er kvalificerede og fysisk raske personer, der er ordentligt oplært i dette udstyrs betjening og vedligeholdelse. Før de må betjene eller vedligeholde denne maskine, skal de være bekendt med sikker betjening af denne samt styring og mærkater.
- vide, at de både er ansvarlige for deres egen sikkerhed og sikkerheden for andre personer, der opholder sig i nærheden. **Husk**, at operatøren er ansvarlig for uheld og farer, der opstår for andre personer eller deres ejendom.

VIGTIGT: Ejeren/operatøren kan forebygge uheld. Du er ansvarlig for ulykker eller skader på dig selv, andre personer eller ejendom.

Lad aldrig børn eller uøvede personer betjene eller vedligeholde udstyret. Vær opmærksom på, at lokale forskrifter kan angive en mindstealder for operatøren.

Se den relevante betjeningsvejledning til din enhed for mere detaljerede oplysninger om vedligeholdelse og justering. Se afsnittet Produktliteratur i denne vejledning for oplysninger om, hvordan du kan få denne vejledning.

Sådan anvendes denne betjeningsvejledning

VIGTIGT: Enhver vedligeholdelse, som kræver fjernelse af sikkerhedsskærme, **skal** udføres af en uddannet servicetekniker.

Denne vejledning indeholder generelle oplysninger om betjening samt grundlæggende oplysninger om justering og vedligeholdelse. Da driftsforholdene kan variere meget, er det ikke muligt at omtale hvert enkelt forhold for sig. Gennem undervisning og på baggrund af erfaring bør operatører dog ikke finde det vanskeligt at udvikle sikre betjeningsfærdigheder, der egner sig til de fleste driftsforhold.

De instrukser, der benyttes i denne vejledning, for eksempel HØJRE eller VENSTRE, henviser til retningerne, når man sidder på plænetraktoren og vender fremad, medmindre andet er oplyst.

De fotografier og illustrationer, der anvendes, var aktuelle, da betjeningsvejledningen blev trykt, men efterfølgende produktionsændringer kan påvirke, at din plæneklipper afviger en smule herfra. Hustler® Turf Equipment, Inc. forbeholder sig ret til at ændre maskinen og dens konstruktion efter behov, uden varsel. Hvis der er foretaget ændringer på din maskine, som ikke afspejles i denne betjeningsvejledning, skal du kontakte din Hustler®-forhandler for at få aktuelle oplysninger.

Registrering af garantien

For at aktivere din garantidækning **skal** plæneklipperen registreres af din forhandler hos Hustler® Turf Equipment, Inc. inden for ti **(10) dage** efter købsdatoen. Vi anbefaler, at du kontakter din forhandler for at kontrollere, at din plæneklipper er registreret.

VIGTIGT: Plæneklipperen samt hvert eneste redskab, der har en plade med et model- og serienummer, skal registreres hos Excel Industries, Inc., fabrikant af Hustler® Turf Equipment, Inc ("fabrikant").

VIGTIGT: Enhver uautoriseret ændring eller modifikation eller brug af redskaber, der ikke er godkendt, annullerer garantien og fritager fabrikanten for ethvert erstatningsansvar, der opstår i forbindelse med efterfølgende brug af udstyret. Prøv ikke at anvende eller betjene redskaber, der ikke er godkendt af Hustler® Turf Equipment, Inc.

VIGTIGT: Denne garanti dækker ikke skader, der skyldes uautoriserede reservedele. Producenten har ingen erstatningspligt ved defekter eller skader, der skyldes sådanne "uautoriserede" reservedele eller eftersyn.

Model- og serienummer

Plæneklipperens model- og serienumre findes på identifikationspladen, der sidder på stellet direkte under og til venstre for operatørplatformen.

Disse numre skal bruges i forbindelse med registrering af enheden hos Hustler® Turf Equipment. De sikrer endvidere, at du får de korrekte reservedele, når det bliver nødvendigt at udskifte noget.

Herunder vises et eksempel på en identifikationsplade, og hvordan den læses.

HUSTLER 

Hesston, KS 67062 USA

Model # 930529CE **B**

Serial # 11019999 **C**

Mass 574 KG Power 14.7 KW @ 2950 RPM

D **E** **F**

A. AR 2011	E. Motoreffekt
B. Måned - Januar	F. Indstilling for motoromdrejningstal
C. Serienummer	
D. Maskinens vægt uden operatør	

Figur 1-1

Reserve dele og service

Brug kun originale reservedele til Hustler® eller reservedele, der har samme ydelsesniveau, og som kan fås hos din lokale Hustler®. For at modtage hurtig og effektiv betjening skal du altid oplyse følgende, når du bestiller reservedele:

1. Korrekt beskrivelse af reservedelen.
2. Korrekt varenummer.
3. Korrekt modelnummer.
4. Korrekt serienummer.

Al reparation og service, der er dækket af garanti, skal håndteres via en autoriseret Hustler®-forhandler.

Produktlitteratur

Hvis du ønsker at se eller udskrive en kopi af nærværende vejledning, findes den online på www.hustlerturf.com.

Kontakt din lokale Hustler®-forhandler, hvis du får brug for en ny betjeningsvejledning til motoren.

SIKKERHEDSFORSKRIFTER



Dette advarselssymbol benyttes til at gøre opmærksom på en meddelelse, der har til formål at give operatører og andre personer en rimelig grad af **PERSONLIG SIKKERHED** under almindelig betjening og serviceeftersyn af udstyret.

 FARE	– angiver øjeblikkelige farer, som VIL føre til alvorlig personskade eller død.
---	--

 ADVARSEL	– angiver en fare eller usikker praksis, der KAN føre til alvorlig personskade eller død.
---	--

Der benyttes to andre ord til at gøre opmærksom på oplysninger i denne betjeningsvejledning:

- A. **VIGTIGT** – henleder opmærksomheden på særlige mekaniske oplysninger.
- B. **BEMÆRK** – angiver generel information, som det er værd at lægge særligt mærke til.

Ejerens ansvar omfatter, men er ikke begrænset til,

- at sørge for, at operatørerne og mekanikerne læser og forstår denne vejledning og alle mærkater før betjening af maskinen.
- at sørge for, at operatørerne og mekanikerne er bekendt med sikker betjening af denne maskine samt styringer og mærkater, før de får lov til at betjene eller vedligeholde maskinen.
- at sikre, at operatørerne og mekanikerne ved, at de både er ansvarlige for deres egen sikkerhed og sikkerheden for andre personer, der opholder sig i nærheden.
Husk, at operatøren er ansvarlig for uheld og farer, der opstår for andre personer eller deres ejendom.

Forkert anvendelse, justering eller vedligeholdelse gennem operatøren, mekanikeren eller ejeren kan medføre personskade. Overhold disse sikkerhedsanvisninger for at nedsætte risikoen for personskader. Vær særligt opmærksom på advarselssymbolet "▲" og de efterfølgende anvisninger. **Hvis disse anvisninger ikke overholdes, kan det medføre personskade eller død.**

Forkert brug af udstyret kan føre til alvorlige personskader. Personale, som betjener og vedligeholder maskinen, skal være oplært i korrekt brug af den. De skal læse denne betjeningsvejledning grundigt og i dens helhed, før de forsøger at klargøre, betjene, justere eller vedligeholde udstyret.

Sikker vedligeholdelsespraksis

Denne maskine kan afskære hænder og fødder samt udslynge genstande. Følg altid alle sikkerhedsanvisninger for at undgå alvorlig personskade eller død.

- ▲ Lad aldrig andre personer betjene denne plæneklipper, hvis de ikke har fået passende vejledning, og lad aldrig børn betjene plæneklipperen. Lad kun ansvarlige voksne, som er bekendt med disse vejledninger, betjene plæneklipperen.

Sikker betjening

- ▲ Vurdér terrænet for at afgøre, hvilket tilbehør og hvilke redskaber der er nødvendige for at kunne udføre arbejdet sikkert og korrekt. Anvend kun tilbehør og redskaber, der er godkendt af producenten.
 - Brug ikke uautoriserede redskaber, og undlad at modificere plæneklipperen.
 - Følg producentens anbefalinger til hjulvægte eller modvægte.
 - Hvis der er monteret eventuelle redskaber eller ekstra vægt på enhedens bagende, kan hurtig bevægelse af styrekontrolgrebene i den ene eller anden retning få plæneklipperen til at reagere på en måde, der kan medføre alvorlig personskade.
- ▲ Brug ikke et græsfang på en plæneklipper, der er udrustet med Flex Forks®.
- ▲ Vær altid opmærksom og efterse det område, hvor græsset skal klippes, for farer såsom sten, metalgenstande eller andet affald, som kan blive kastet ud fra eller viklet ind i plæneklipperens knive. Fjern disse genstande, før græsset klippes. Vær opmærksom på huller eller dybe lavninger.
- ▲ Betjen altid plæneklipperen i dagslys eller med tilstrækkelig arbejdsbelysning.
- ▲ Brug aldrig plæneklipperen, når der er risiko for lynnedslag.

Personlig sikkerhed

- ▲ Bær **altid** lange bukser og sikkerhedssko med skridsikre såler, når du betjener denne plæneklipper.
 - Bær ikke sandaler, tennissko, gummisko, shorts eller løstsiddende tøj, da disse kan blive viklet ind i bevægelige dele.
 - Brug ikke et håndklæde som pandebånd eller halstørklæde, og hæng ikke et håndklæde fra taljen.

- Langt hår eller smykker kan blive viklet ind i bevægelige dele.
- ▲ Bær altid passende høreværn som for eksempel ørepropper. Længere tids udsættelse for ubehagelig eller kraftig støj kan forårsage nedsat hørelse eller høretab.
- Brug ikke radio- eller musikhovedtelefoner, mens du betjener denne plæneklipper. Sikker betjening kræver din fulde opmærksomhed.
- ▲ Bær **altsid**sikkerhedsbriller eller beskyttelsesbriller med sideafskærmninger, når du betjener plæneklipperen.
- ▲ Betjen ikke plæneklipperen, mens du er træt, syg, påvirket af alkohol eller medicin, hvis du er gravid eller under 18 år.
- ▲ Dårlig holdning eller betjening af plæneklipperen i lang tid kan føre til træthed eller kvæstelser, så kontrollen over plæneklipperen mistes. Stop plæneklipperen nu og da, og gå ned fra sædet for at strække ud og slappe af.
- ▲ Vær altid opmærksom på unormale vibrationer fra plæneklipperen. Længere tids udsættelse for kraftige vibrationer fra plæneklipperen kan føre til ubehag, ryglidelser i ryggens nedre del, neurologiske, osteoartikulære og vaskulære lidelser og/eller skader på rygsøjlen.
- ▲ Der er dokumentation for, at operatører på 60 år eller derover er involveret i en stor procentdel af de skader, der er relateret til kørsel af plæneklippere. Disse operatører bør overveje, hvorvidt de er i stand til at betjene plæneklipperen tilstrækkeligt sikkert til at beskytte sig selv og andre mod alvorlig personskade.

Betjening

- ▲ Fastgør altid styrtbøjlen i den hævede position, og spænd sikkerhedsselen, før plæneklipperen startes.
- ▲ Efterlad aldrig en kørende plæneklipper uden opsyn. Før du forlader førersædet uanset årsag, også for at tømme græsfanget eller rense slisken, skal du:
 - Altid stoppe på et jævnt underlag.
 - Deaktivere skjoldkoblingen.
 - Placere styrekontrolgrebene i parkeringsbremseposition.
 - Standse motoren.
 - Tage nøglen ud.
 - Vente, til motoren og alle bevægelige dele er stoppet helt.
- ▲ Efterse altid plæneklipperen for skader, når du har ramt et fremmedlegeme. Hvis du konstaterer skader, skal plæneklipperen øjeblikkeligt repareres.
- ▲ Sid altid ned under betjening af plæneklipperen. Start kun motoren fra førersædet.
- ▲ Sluk knivene, når plæneklipperen ikke klipper.
- ▲ Behold altid sikkerhedsafskærmninger og -skjolde på plads, bortset fra når der udføres eftersyn.
- Anvend aldrig maskinen, mens gulvpladedækslet over remskiven er fjernet.
- ▲ Betjen aldrig klippeskjoldet med en beskadiget, modificeret, fjernet eller løftet udblæsningssliske, undtagen ved brug af hele græsfanget eller kværnsystemet.
- ▲ Hold dig altid på afstand af plæneklipperens knive og redskaber under drift.
 - Sæt aldrig hænder eller fødder ind under nogen del af plæneklipperen, mens den er i drift.
- ▲ Stands motoren, før du fjerner græsfanget eller renser udblæsningsslisken. Fjern aldrig græs fra udblæsningsslisken, mens motoren kører. Stop motoren, og sørg for, at knivene er standset, inden rengøring foretages. Brug en pind til at fjerne tilstoppet græs fra udblæsningsområdet. **Brug aldrig hænderne!**
- ▲ Følg daglige og ugentlige kontrollister og sørg for, at slanger er forsvarligt fastgjort, og at bolte er fastspændt.
 - Benyt aldrig en dårligt vedligeholdt plæneklipper.
- ▲ Fjern brandfarlige materialer fra plæneklipperen. **Brand forhindres ved at holde motorrummet, toppen af klippeskjoldet, udstødningsområdet, batteriet, brændstoftledning, brændstoftank og førerområdet rent for affald, afklippet græs og andet materiale. Tør altid spildt brændstof og olie op.**
- ▲ Undgå brand ved at holde motoren og udstødningsrøderne fri for græsstrå og andet affald. **Bak ikke plæneklipperen ind i brandfarlige materialer.**
 - Lad plæneklipperen og især motoren køle af i et område med god udluftning, inden den opbevares i en bygning eller et andet indelukket rum.
- ▲ Der må ikke ændres ved motorens reguleringsindstilling, og motorens tilladte hastighed må ikke overskrides. Betjening af motoren ved for høj hastighed kan øge faren for personskade.
- ▲ Hurtig bevægelse af styrekontrolgrebene i den ene eller anden retning kan medføre, at maskinen reagerer på en måde, som kan forårsage alvorlig personskade.
 - Tryk aldrig pludselig fremad på styrekontrolgrebene, mens plæneklipperen kører baglæns, da plæneklipperen vil kunne tippe bagover.
 - Træk aldrig pludseligt bagud i styrekontrolgrebene, mens plæneklipperen kører forlæns.
- ▲ Vær altid opmærksom på, hvad der befinder sig bag ved plæneklipperen, før du bakker. Slå aldrig græs baglæns. Se altid nedad og bagud, før og mens du bakker.
 - Hvis du er nødt til at slå græs baglæns, skal du trykke langsomt fremad på styrekontrolgrebene og undgå pludselige bevægelser.
- ▲ Sænk farten, før du drejer.

- ▲ Forsøg aldrig manøvrering ved høj hastighed, især ikke på steder, hvor der befinder sig mange mennesker eller køretøjer.
- ▲ Bevar altid en sikker afstand til mennesker og dyr under græsklipning. Stands altid plæneklipperen, hvis der kommer nogen ind på området.
- ▲ Transportér aldrig passagerer.
- ▲ Ret aldrig udkastet materiale mod omkringstående. Undgå at udkaste materiale mod en mur eller en forhindring. Materialet kan blive slynget tilbage mod operatøren. Kobl altid knivene fra, og vent, indtil de standser, før du krydser grusindkørsler, -stier eller -veje.
- ▲ Overhold altid trafikregler, mens du kører plæneklipperen fra et sted til et andet. Hold øje med trafikken, mens du arbejder i nærheden af eller krydser veje.
 - Vær ekstra forsigtig, når du nærmer dig blinde hjørner, buske, træer eller andre genstande, der kan blokere for udsynet.
- ▲ Bugsér ikke maskinen. Flyt den med håndkraft, eller brug et håndsvig til at laste den på en anhænger. Når plæneklipperen transporteres på et andet køretøj, skal den vende fremad, og den skal være fastspændt.
- ▲ Spæn enheden fast til transportenheden med mindst to remme, kæder eller reb. Brug aldrig stænger eller forbindelsesled til fastspænding, da det kan beskadige enheden.

Brug af Rampe

- ▲ Vær forsigtig, når du lægger en plæneklipper på eller af en anhænger eller lastbil med en rampe.
- ▲ Anvend kun en enkelt rampe i den fulde bredde. Anvend ikke individuelle ramper til hver side af anordningen. En rampe i den fulde bredde giver plæneklipperens stel et underlag, hvis anordningen begynder at vippe bagover. Dette nedsætter også risikoen for, at et hjul falder af og forårsager, at plæneklipperen tipper.
- ▲ Sørg for ikke at overskride en 15 graders vinkel mellem rampen og jorden, eller mellem rampen og anhængerens eller lastbilens.
- ▲ Undgå pludselig acceleration under ophold på en rampe.

Betjening på Skråninger

Skråninger er væsentlige årsager til, at føreren mister herredømmet, eller at maskinen vælter, og sådanne ulykker kan medføre alvorlige personskader eller død. Der kræves ekstra forsigtighed på alle skråninger. Hvis du ikke kan bakke op ad skråningen, eller hvis du ikke følger dig tryk ved det, så lad være at slå græs på den. **PÅMINDELSE:** Betjen kun maskinen på skråninger med en hældning på 15 grader eller mindre.

- ▲ Vær yderst forsigtig, når du betjener plæneklipperen på skråninger.
 - Vær yderst forsigtig, når du ændrer retning på en skråning. Sænk farten.

- Undlad at betjene plæneklipperen, hvor den kan skride eller tippe.
- Vend maskinen langsomt.
- Udfør vendinger på skråningens mest jævne område.
- For at maksimere trækraften er det bedre at dreje plæneklipperens forende op ad bakke frem for ned ad bakke. **Hvis drivhjulene mister traktion, mister du styringen, og det kan medføre alvorlig personskade eller død.**
- Drej langsomt og gradvist, hvis det bliver nødvendigt at dreje ned ad bakke, hvis det er muligt.
- ▲ Undlad at fjerne eller ændre på stabilisatorhjulene.
- ▲ Hold øje med huller, hjulspor, ujævnheder, sten eller skjulte genstande. Ujævnt terræn kan få plæneklipperen til at vælte. Højt græs kan skjule forhindringer.
- ▲ Fjern forhindringer som sten, grene osv.
- ▲ Udfør alle bevægelser på skråninger langsomt og gradvist. Foretag ikke pludselige ændringer af hastighed eller retning.
- ▲ Undgå at starte og standse på en skråning. Hvis dækene mister trækraft, skal du udkoble knivene og køre langsomt lige ned ad bakken.
- ▲ Kør i sikker afstand (mindst 3 m) fra bratte afsatser, støttemure, grøfter, volde, vand og andre typer farer for at undgå, at et hjul skrider ud over kanten, og for at undgå, at underlaget skrider.
- ▲ Anvend en håndskubbet plæneklipper eller en håndholdt græstrimmer på skråninger og i nærheden af bratte afsatser, støttemure, grøfter, volde og vand for at undgå, at plæneklipperen vælter, hvilket kan medføre alvorlig skade eller dødsfald.
- ▲ Klip ikke på vådt græs. Glatte forhold kan reducere trækraften og forårsage udskridning og mistet herredømme.
- ▲ Undlad bugsering på skråninger. Vægten af bugseret udstyr kan forårsage mistet traktion og herredømme.
- ▲ Forsøg ikke at stabilisere plæneklipperen ved at sætte en fod på jorden.
- ▲ Hvis plæneklipperens dæk mister trækraft ved betjening på skråninger, skal du udkoble knivene, placere styrekontrolgrebene i parkeringsbremseposition, slukke for motoren og søge hjælp.
- ▲ Undlad altid at starte, standse, dreje eller ændre retning pludseligt, især når du manøvrerer på skråninger. Styretøjet er konstrueret, så det er følsomt og reagerer hurtigt. Hurtig bevægelse af styrekontrolgrebene i den ene eller anden retning kan medføre, at maskinen reagerer på en måde, som kan forårsage alvorlig personskade.
- ▲ Stands aldrig pludseligt, mens du bakker ned ad en skråning. Dette kan få plæneklipperen til at reagere på en måde, der kan medføre alvorlig personskade.

- ▲ Hustler® -plæneklipperen er i stand til at arbejde vandret (køre på tværs) på moderat stejle skrånninger. Når du betjener plæneklipperen på skrånninger på op til 15 grader, skal du være opmærksom på eventuelle forhold, der kan få dens drivhjul til at miste trækraft, hvilket kan bevirke, at man kan miste herredømmet over plæneklipperen. En operatør bør ikke arbejde på en skrånning, før han er helt bekendt med udstyret.

Betjen aldrig maskinen på skrånninger med større hældning end 15 grader.

Se *Hældningsvejledningen*, når du fastlægger hældningen på den skrånning, hvor græsset skal klippes.

Det anbefales stærkt, at operatøren kører plæneklipperen væk fra skrånningen med stor forsigtighed, hvis der er tegn på, at man mister traktion. Vent, indtil den tilstand, der forårsagede problemet, er afhjulpet, før du igen forsøger at betjene plæneklipperen på skrånningen.

Terrænforholdene kan påvirke traktionen, hvilket kan føre til, at man eventuelt mister herredømmet over plæneklipperen. Tilstande, man bør være opmærksom på:

1. Vådt terræn
2. Lavninger i jorden, dvs. huller, hjulspor eller bortskylninger
3. Jordbunker
4. Jordtypen, dvs. sand, løs jord, grus, ler
5. Græstype,- tæthed og -højde
6. Ekstremt tørt græs
7. Dæktryk

Eventuelle redskaber, der er monteret på plæneklipperen, påvirker også, hvor let den er at manøvrere på en skrånning. Vær opmærksom på, at hvert redskabs karakteristika er forskellige.

I forbindelse med sikker græsklipning på skrånninger skal man også være opmærksom på, hvad der befinder sig ved skrånningens fod. Man skal være yderst forsigtig, når der er farer ved skrånningens fod. Eksempler på dette er:

1. Vand, dvs. en sø eller flod
2. Klipper, støttemure
3. Gader, veje
4. Bygninger
5. Sten

Dette er blot et par eksempler på situationer, hvor man skal være forsigtig, når man betjener plæneklipperen på en skrånning. Der er så mange andre muligheder, at de ikke alle kan nævnes her. Husk blot altid at være yderst forsigtig, når du arbejder på en skrånning.

- ▲ Styrtpøjlen kan minimere risikoen for personskade eller død grundet væltning. Sikkerhedsselen skal være spændt ved betjening af en plæneklipper, der er udstyret med en styrtpøjle i hævet og låst position. Både låsepinde og hårnåle skal være monteret. Hvis

man ikke benytter sikkerhedsselen med styrtpøjle, kan der ske alvorlig personskade i tilfælde af væltning.

Børn

Der kan ske tragiske ulykker, hvis operatøren ikke er klar over børns tilstedeværelse. Børn bliver ofte tiltrukket af plæneklipperen og klippeaktiviteten. Gå aldrig ud fra, at børn bliver på det sted, hvor du sidst så dem.

- ▲ Efterlad aldrig plæneklipperen uden opsyn med tændingsnøglen i kosntakten, især hvis der er børn til stede.
- ▲ Børn eller omkringstående kan komme til skade, hvis de flytter eller forsøger at betjene plæneklipperen, når den er uden opsyn. Deaktivér altid skjoldkoblingen, anbring styrekontrolgrebene i parkeringsbremsepositionen, stands motoren, og tag tændingsnøglen ud, når du forlader førersædet.
- ▲ Hold børn væk fra klippeområdet, og lad dem være under en anden ansvarlig voksens årvågne opsyn.
- ▲ Vær opmærksom, og sluk plæneklipperen, hvis der kommer børn ind på området.
- ▲ Se dig tilbage og se ned efter små børn, før og mens du bakker.
- ▲ Tag aldrig børn med som passagerer – heller ikke, selvom knivene ikke roterer. Børn kan falde af og komme alvorligt til skade eller forstyrre sikker betjening af plæneklipperen. Børn, der tidligere har fået lov at køre med, kan pludselig dukke op i klippeområdet for at få en tur til og blive kørt over eller påkørt ved baglæns kørsel.
- ▲ Lad aldrig børn betjene plæneklipperen.
- ▲ Giv aldrig børn eller andre adgang til eller på bugseret udstyr.
- ▲ Vær ekstra forsigtig når du nærmer dig blinde hjørner, buske, træer, enden af et hegn eller andre genstande, der kan blokere for udsynet.

Forholdsregler ved udførelsen af vedligeholdelse

- ▲ Medmindre det er et specifikt krav, må motoren **IKKE** køre under vedligeholdelse, eller når der foretages justeringer på plæneklipperen.
 - Parkér plæneklipperen på et jævnt underlag.
 - Deaktivér skjoldkoblingen.
 - Placér styrekontrolgrebene i parkeringsbremseposition.
 - Sænk skjoldet.
 - Stands motoren.
 - Tag nøglen ud.
 - Frakobl det negative batterikabel.
 - Vent, til alle bevægelser er stoppet før justering, rengøring eller reparation.
 - Reparationer og vedligeholdelse, der kræver, at motoren kører, må kun udføres af behørigt uddannet vedligeholdelsespersonale.

- Brug kun motoren på steder med tilstrækkelig udluftning for at forhindre kulilteforgiftning.
- Læs og overhold alle sikkerhedsadvarsler i denne betjeningsvejledning.
- ▲ Før der udføres arbejde på eller under klippeskjoldet, skal det sikres, at motoren ikke kan startes ved et uheld.
- ▲ Med undtagelse af når remmene udskiftes eller kontrolleres, skal remskærmene **altid** sidde på klippeskjoldet med henblik på såvel sikkerhed som renlighed.
- ▲ Brug en pind eller et lignende instrument til at gøre rent under plæneklipperen, og sørg for, at ingen kropsdeler, især arme og hænder kommer ind under plæneklipperen.
- ▲ Benyt altid passende øjenbeskyttelse ved:
 - eftersyn af hydrauliksystemet.
 - eftersyn af batteriet.
 - slibning af plæneklipperens knive og fjernelse af ophobet materiale.
- ▲ Forsøg aldrig at foretage justeringer eller reparationer på plæneklipperens drivsystem, klippeskjold eller nogen af dens redskaber, mens plæneklipperens motor kører, eller skjoldkoblingen er indkoblet. Reparationer og vedligeholdelse, der kræver, at motoren kører, må kun udføres af behørigt uddannet vedligeholdelsespersonale.
- ▲ Arbejd aldrig under maskinen eller et redskab, medmindre den er understøttet på sikker vis med donkrafte.
 - Sørg for, at maskinen er sikker, når den løftes og anbringes på donkraftene.
 - Donkraftene må ikke forårsage bevægelse af maskinen, når motoren er tilsluttet, og drivhjulene roterer.
 - **Anvend kun certificerede donkrafte.** Anvend kun passende donkrafte med et vægtforhold på mindst 907 kg til at klodse enheden op.
 - Anvend kun par.
 - Følg anvisningerne, der følger med donkraftene.
- ▲ Vær forsigtig, når du frigør fjederspænding fra en af styreremmen eller arbejder med en af komponenterne til løft af skjoldet.
- ▲ Berør ikke maskindele, der er varme.
- ▲ Sørg for, at møtrikker og bolte er spændt, især bolte til montering af knivene. Hold udstyret i god stand.
- ▲ Pil aldrig ved sikkerhedsanordningerne. Efterse regelmæssigt, at de fungerer korrekt.
- ▲ Græsfangets komponenter udsættes for slid, beskadigelse og forringelser, hvilket kan blotlægge bevægelige dele eller muliggøre udslyngning af genstande. Efterse komponenterne hyppigt, og udskift dem med producentens anbefalede dele, når det er nødvendigt.

- ▲ Vær forsigtig ved arbejde under klippeskjoldet, da plæneklipperens knive er ekstremt skarpe. Pak kniven(e) ind, eller bær handsker, og vær ekstra forsigtig, når du servicerer dem.
- ▲ Brug kun originale reservedele til Hustler® eller reservedele, der har samme ydelsesniveau, og som kan fås hos din lokale Hustler®.
 - Plæneklipperen overholder eventuelt ikke de relevante sikkerhedsstandarder, hvis der anvendes brugte reservedele, tilbehørsdele eller redskaber.

Forholdsregler ved vedligeholdelse af plæneklipperens knive

- ▲ Forsøg aldrig at rette en bøjet kniv ud ved at opvarme den eller at svejse en revnet eller knækket kniv, da kniven kan gå i stykker og medføre alvorlig personskade. Udskift slidte eller beskadigede knive.
- ▲ Arbejd aldrig med knivene, når motoren kører, eller knappen til skjoldkoblingen er aktiveret (slået til).
- ▲ Bær altid passende øjenbeskyttelse, når du sliber plæneklipperens knive.
- ▲ Plæneklipperens knive er skarpe og kan skære. Pak kniven(e) ind, eller bær handsker, og vær ekstra forsigtig, når du servicerer dem.

Forholdsregler ved vedligeholdelse af batteriet

- ▲ Batterienheder, stik og tilhørende dele kan indeholde bly og blyholdige stoffer, kemikalier, som ifølge den californiske stats kendskab kan forårsage cancer og reproduktive skader. Vask hænder efter håndtering.
- ▲ Oplad batterier i et godt ventileret område, væk fra gnister og åben ild. Frakobl opladeren før tilslutning eller frakobling fra batteriet. Anvend beskyttelsesbeklædning og isolerede værktøjer.
- ▲ Undgå, at hud og beklædning kommer i kontakt med batterisyre.
 - Benyt altid passende øjenbeskyttelse, når batteriet efterses. Syre kan forårsage alvorlige skader på huden og øjnene. Hvis der skulle opstå kontakt, skal området skylles grundigt med rent vand, og der skal straks søges lægehjælp. Syre vil også beskadige beklædning.
 - Undlad at indtage batteriets elektrolyt.
 - Undgå åben ild i nærheden af batteriet ved opladning.
 - Batteriet udvikler brint. Denne luftart er både giftig og antændelig og kan forårsage en eksplosion, hvis den udsættes for gnister eller åben ild. **Frakobl** altid det negative (sorte) batterikabel før frakobling af det positive (røde) kabel. **Tilslut** altid det positive (røde) batterikabel før tilslutning af det negative (sorte) kabel.
 - Overfyld ikke batteriet.

- Elektrolyt kan flyde over og beskadige maling, ledninger eller konstruktionen. Brug vand og sæbe til rengøring af batteriet. Sørg for, at vand og sæbe ikke trænger ind i batteriet. Rengør batteripolerne med en opløsning på fire dele vand og en del natriumbikarbonat, hvis de rustet.
- ▲ Kortslutninger forårsaget af batteripoler eller metalværktøjer, der berører metalkomponenter, kan forårsage gnister. Gnister kan forårsage en batterigas-eksplosion, hvilket kan medføre personskaade.
 - Sørg for, at batteripolerne ikke berører metaldele på plæneklipperen ved udtagelse eller isætning af batteriet.
 - Sørg for, at metalværktøjer ikke kortsletter mellem batteriterminalerne og plæneklipperens metaldele.
- ▲ Ukorrekt dirigering af batterikabler kan forårsage beskadigelse af plæneklipperen og batterikabler. Dette kan forårsage gnister, som kan forårsage en batterigas-eksplosion, hvilket kan medføre personskaade.
 - **Frakobl** altid det negative (sorte) batterikabel før frakobling af det positive (røde) kabel.
 - **Tilslut** altid det positive (røde) batterikabel før tilslutning af det negative (sorte) kabel.

Forholdsregler for håndtering af brændstof

- ▲ Vær ekstra forsigtig ved håndtering af benzin og dieselbrændstof for at undgå personskaade eller materiel skade. Benzin (eller dieselbrændstof) er letantændeligt, og dampene er eksplosive.
 - En brand eller en eksplosion fra benzin (eller dieselbrændstof) kan forbrænde dig og andre, og beskadige materiel.
- ▲ Vær opmærksom på normale forholdsregler for håndtering af benzin (eller dieselbrændstof):
 - Undlad at ryge under påfyldning. Sluk alle cigaretter, cigarer, piber og andre antændelige kilder.
 - Fjern ikke brændstofdækslet, eller fyld ikke tanken, mens motoren kører, eller mens motoren er varm. Tør spildt benzin (eller dieselbrændstof) op.
 - Hvis du spilder benzin (eller dieselbrændstof), må du ikke forsøge at starte motoren, men skal flytte maskinen væk fra spildstedet. Foretag dig ikke noget, der kan antænde benzinen (eller dieselbrændstoffet), før dampene er spredt.
 - Hold benzin (eller dieselbrændstof) væk fra åben ild eller gnister, og opbevar ikke maskinen i nærheden af åben ild, gnister eller vågeblus som f.eks. på en vandvarmer eller andre anordninger.

- Tank op udendørs. Kom aldrig brændstof (diesel) på enheden eller tøm tanken inden døre, eller mens den er i en lukket anhænger eller aflukket rum.
- Forsøg aldrig at starte motoren, hvis du bemærker en kraftig lugt af dampe fra benzin (eller dieselbrændstof). Find og afhjælp årsagen.
- Opbevar benzin (eller dieselbrændstof) i en godkendt beholder, og hold disse uden for børns rækkevidde. Køb aldrig benzin (eller dieselbrændstof) til mere end 30 dages forbrug.
- Påfyld ikke beholdere med brændstof indeni et køretøj, eller på en lastvogn eller i en lastvognskabine med tæpper eller plastikbeklædninger. Anbring altid beholdere til benzin (eller dieselbrændstof) på jorden væk fra dit køretøj før påfyldning.
- Hvis muligt, skal maskinen fjernes fra lastvognen eller traileren og påfyldes med hjulene på jorden. Hvis dette ikke er muligt, skal denne type maskine påfyldes på lastvognen eller anhængerens vha. en bærbar beholder, og ikke med en hældetud fra en brændstoffordeler. Hvis der skal anvendes en hældetud fra en brændstoffordeler, skal tuden hele tiden holdes i kontakt med kanten på brændstoftankens eller beholderens åbning, indtil påfyldning er udført. Undgå anvendelse af en beholder med en opklappelig hældetud.
- Anvend aldrig benzin (eller dieselbrændstof) til rengøring af dele.
- Læs og overhold sikkerhedsanvisningerne andetsteds i denne vejledning.
- ▲ Benzin (eller dieselbrændstof) er skadeligt eller dødeligt, hvis det indtages.
- ▲ Undgå længere tids indånding af dampe.
 - Længere tids udsættelse for dampe kan forårsage alvorlig personskaade og sygdom.
- ▲ Hold benzin eller dieselbrændstof væk fra øjne og hud.
 - Hold ansigtet væk fra hældetuden og åbningen til brændstoftanken eller brændstofbeholderen.
 - Hvis der spildes benzin (eller dieselbrændstof) på tøjet, skal tøjet straks skiftes.

Sikkerheds- og instruktionsmærkater

Mærkaterne er designet til at give operatøren og mekanikeren kort information i den daglige drift og service. Anvend disse mærkater som en forlængelse af betjeningsvejledningen. Undlad at fjerne eller ødelægge mærkaterne. Udskift ulæselige eller manglende mærkater.

Det er **ejerens ansvar** at sørge for, at operatørerne og mekanikerne læser og forstår denne vejledning og alle mærkater før betjening af maskinen.

ADVARSEL

Der sidder specifikke advarselmærkater på udstyret i nærheden af de områder, der udgør potentielle farer. Undlad at fjerne eller ødelægge mærkaterne. Udskift dem, hvis de bliver ulæselige.

Følgende illustrationer viser de sikkerhedsmærkater, der sidder på plæneklipperen. Der er angivet en kort forklaring for at hjælpe operatøren med at forstå mærkatens betydning.



- Læs betjeningsvejledningen og advarselmærkaterne, før du forsøger at betjene denne maskine.



- Undlad at ryge under påfyldning.
- Undlad at fjerne brændstofdækslet eller påfylde tanken, mens motoren kører, eller mens motoren er varm.
- Lad plæneklipperen og især motoren køle af i et område med god udluftning, inden den opbevares i en bygning eller et andet indelukket rum.
- Opbevar maskinen væk fra åben ild eller gnister, hvis der er brændstof i tanken.
- Tør spildt benzin op.
- Påfyld ikke brændstof på en indelukket anhænger eller andre indelukkede områder.
- Der må højst være 10 % ethanol (E10) i brændstoffet. Brændstoffer med mere end 10 % ethanol (f.eks. E15, E20 og E85) ophæver garantien. Brændstoffer med mere end 10 % ethanol er ikke godkendt til brug, og en sådan illegal brug kan forårsage nedbrud af udstyret og udgøre brandfare.



ADVARSEL:
Varm overflade!

Varenummer 602041

- Hold sikker afstand til maskinen.



ADVARSEL:Brand!

Varenummer 601967

- Fjern brandfarlige materialer fra maskinen. Brand forhindres ved at holde motorrummet, toppen af klippekjoldet, udstødningsområdet, batteriet, brændstofledning, brændstofftank og førerområdet rent for affald, afklippet græs og andet materiale. Tør altid spildt brændstof og olie op.



ADVARSEL:
Udslyngede genstande!

Varenummer 601624

- Betjen aldrig klippekjoldet med en beskadiget, modificeret, fjernet eller løftet sideskærm, undtagen ved brug af hele græsfanget eller kværnsystemet.



FARE: Udslyngede genstande!

Varenummer 603391

- Anvend aldrig plæneklipperen, hvis den bageste skærm er beskadiget, ændret eller fjernet.

Varenummer 776310



Denne model er certificeret og er i overensstemmelse med kravene i EF direktiv 2006/42/EC.

Varenummer 789776CE



Varenummer 794834CE



Denne mærkat på din model indikerer, at denne model er blevet certificeret og er i overensstemmelse med kravene i EF-direktiv 2000/14/EC.

Varenummer 602562



Enhver vedligeholdelse, som kræver fjernelse af sikkerhedsskærme, skal udføres af en uddannet servicetekniker.

Top af skjoldkoblingsknop vist

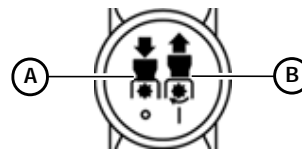

- A. Position for deaktiveret (OFF) skjoldkobling
- B. Position for aktiveret (ON) skjoldkobling

Varenummer 785139 og 785220

Parkeringsbremseposition Fremadgående position Parkeringsbremseposition

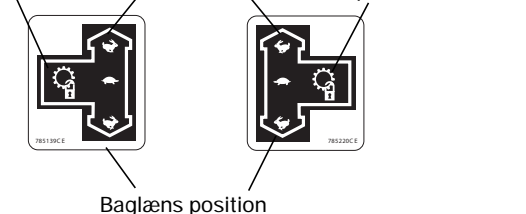

Varenummer 791848

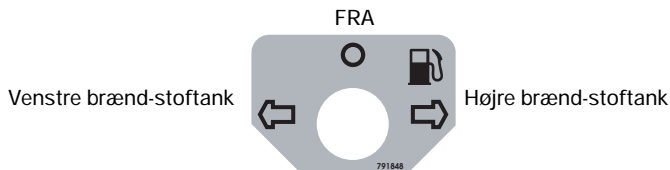

ADVARSEL:Udslyngede genstande!

- Betjen aldrig klippeskjoldet med en beskadiget, modificeret, fjernet eller løftet sideskærm, undtagen ved brug af hele græsfanget eller kværnsystemet.



Varenummer 604221

FARE:

Roterende knive, remskiver og remme

- Hold skjolde og afdækninger på plads, mens maskinen er i drift.
- Hold hænder, fødder og tøj væk fra roterende remskiver og remme.

ADVARSEL:Udslyngede genstande!

- Bevar altid en sikker afstand til mennesker og dyr under græsklipning.
- Stands altid maskinen, hvis der kommer nogen ind på området.
- Efterse det område, hvor græsset skal klippes, for farer såsom sten, metalgenstande eller andet affald, som kan blive kastet ud fra eller viklet ind i plæneklipperens knive. Fjern disse genstande, før græsset klippes.



Varenummer 604222

FARE:

Roterende knive, remskiver og remme

- Hold skjolde og afdækninger på plads, mens maskinen er i drift.
- Hold hænder, fødder og tøj væk fra roterende remskiver og remme.

FARE: Batterifarer!

Varenummer 601815

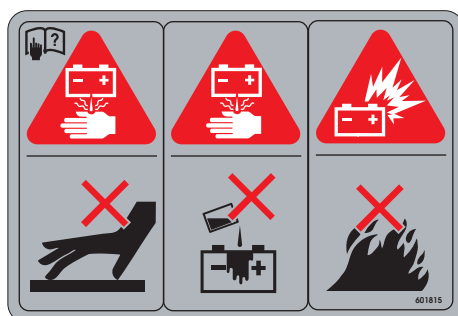

- Undgå, at hud og beklædning kommer i kontakt med batterisyre.

- Overfyld ikke batteriet.
- Elektrolyt kan flyde over og beskadige maling, ledninger eller konstruktionen. Brug vand og sæbe til rengøring af batteriet. Sørg for, at vand og sæbe ikke trænger ind i batteriet. Brug soda blandet med vand til at fjerne korrosion fra terminalerne.
- Bær altid beskyttelsesbriller ved kontrol af batteriet, da syre kan forårsage alvorlige skader på huden og øjnene. Hvis der skulle opstå kontakt, skal området skylles grundigt med rent vand, og der skal straks søges lægehjælp. Syre vil også beskadige beklædning.

- Undgå åben ild i nærheden af batteriet ved opladning.
- Batteriet udvikler brint. Denne luftart er både giftig og antændelig og kan forårsage en eksplosion, hvis den udsættes for gnister eller åben ild. Fjern altid først den negative jord og genindsæt den til sidst.

Varenummer 607023

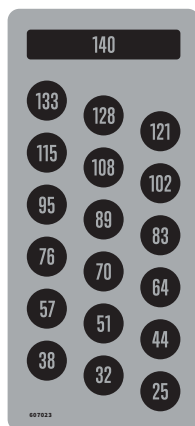

Plæneklipperkniv – højdejustering

Varenummer 781419

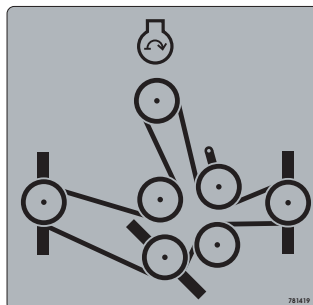

Oplysningerne på denne advarselmærkat skal bruges sammen med følgende modeller:

- Hustler® X-ONE® 936740CE
- Hustler® X-ONE® 938928CE
- Hustler® X-ONE® 940056CE
- Hustler® X-ONE® 941088CE

Varenummer 601635



ADVARSEL: Læs betjeningsvejledningen, før du forsøger at betjene denne maskine.

ADVARSEL: Denne indretnings beskyttelseegenskaber kan blive forringet ved beskadigelse, tipping eller modificering. Hvis noget af dette forekommer, skal indretningen udskiftes.

ADVARSEL: Vælten!

- Undgå kvæstelser, anvend sikkerhedsselen.
- Spring ikke af, hvis maskinen vælter.
- For at minimere risikoen for personskade eller død som følge af væltning skal styrtbøjlen holdes i hævet og låst position, og sikkerhedsselen skal anvendes.





- Styrtbøjlen må ikke afmonteres.

- Betjen aldrig maskinen på en skråning med styrtbøjlen foldet ned (sænket position).
- Du er ikke beskyttet af styrtbøjlen, når styrtbøjlen er i sænket position.
- Sænk kun styrtbøjlen, når det er absolut nødvendigt. Kør langsomt og forsigtigt. Hæv styrtbøjlen, så snart der er plads til, at den kan hæves.
- Læs og overhold instrukser og advarsler for betjening.
- Spænd ikke sikkerhedsselen, når styrtbøjlen er i sænket position.

ADVARSEL: Udslyngning!

- Træk altid fra plænetraktorens træktøj.
- Fastgør ikke kæder eller reb til styrtbøjlen for at trække, idet maskinen kan vælter bagud.

DA

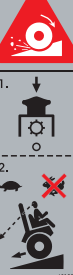
	<p>Varenummer 601993</p> <p>ADVARSEL: Læs betjeningsvejledningen, før du forsøger at betjene denne maskine.</p>
	<p>ADVARSEL:Vælten!</p> <ul style="list-style-type: none"> • Kør i sikker afstand (mindst 3 m) fra bratte afsatser, støttemure, grøfter, volde, vand og andre typer farer for at undgå, at et hjul skrider ud over kanten, og for at undgå, at underlaget skrider.
	<p>ADVARSEL:Baglæns!</p> <ul style="list-style-type: none"> • Transporter ikke passagerer • Stands altid maskinen, hvis der kommer nogen inden for området. • Vær altid opmærksom på, hvad der befinder sig bagved maskinen, før du bakker. Slå ikke græs baglæns, medmindre det er absolut nødvendigt. Se altid nedad og bagud, før og mens du bakker.
	<p>ADVARSEL:Vælten!</p> <ul style="list-style-type: none"> • Sænk farten, før du drejer. • Betjen aldrig maskinen på skråninger med større hældning end 15 grader. • Udfør alle bevægelser på skråninger langsomt og gradvist. Foretag ikke pludselige ændringer af hastighed eller retning. • Kør ikke på skråninger over en støttemur eller en brat afsats.
	<p>ADVARSEL:Udslyngning!</p> <ul style="list-style-type: none"> • Betjen aldrig maskinen på skråninger med større hældning end 15 grader. • Udfør alle bevægelser på skråninger langsomt og gradvist. • Undlad at fjerne eller ændre på stabilisatorhjulene, da det kan forårsage personskaade.
	<p>ADVARSEL:Mistet trækraft/kontrol på skråninger!</p> <ul style="list-style-type: none"> • Afbryd knivene. • Bak langsomt ned af skråningen, når der opstår tab af trækraft.

DA

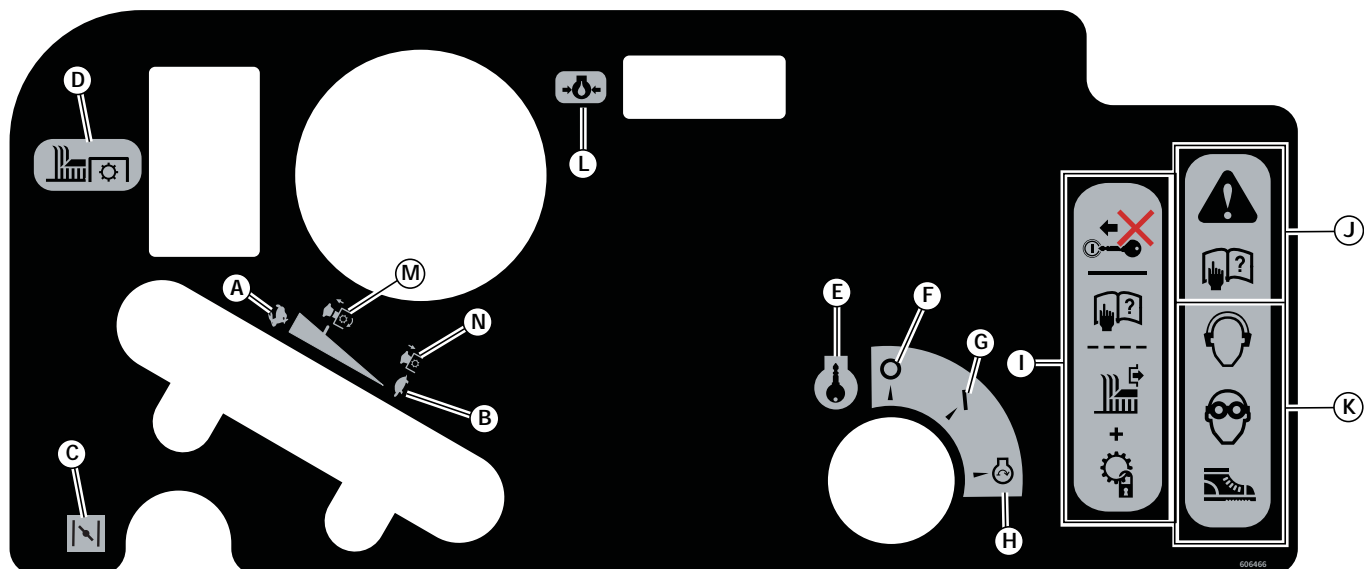

Varenummer 606466

- | | |
|---|---|
| <p>A. Hurtig</p> <p>B. Langsom</p> <p>C. Choker</p> <p>D. Kontakt for aktivering / deaktivering af plæneklipperen klinger</p> <p>E. Tændingskontakt - indsæt nøgle</p> <p>F. FRA</p> <p>G. TIL</p> <p>H. Motorstartposition</p> <p>I. Inden motoren startes:</p> <ul style="list-style-type: none"> • Læs betjeningsvejledningen • Deaktiver plæneklipperknivene • Placér styrekontrolgrebene i parkeringsbremseposition | <p>J. Læs betjeningsvejledningen, før du forsøger at betjene denne maskine</p> <p>K. Bær høreværn, sikkerhedsbriller og sikkerhedssko, når du betjener udstyret</p> <p>L. Motorkølevæsken har en skadelig temperatur, hvis advarselsslampen tændes</p> <p>M. Den elektriske koblings levetid maksimeres ved at aktivere den, når der er gasset 1/2 - 3/4 op på håndtaget.</p> <p>N. Den elektriske koblings levetid maksimeres ved at deaktivere den, når der ikke er gasset op på håndtaget.</p> |
|---|---|

Hældningsvejledning

Brug dette diagram, når du fastlægger hældningsgraden på den skråning, der skal klippes.

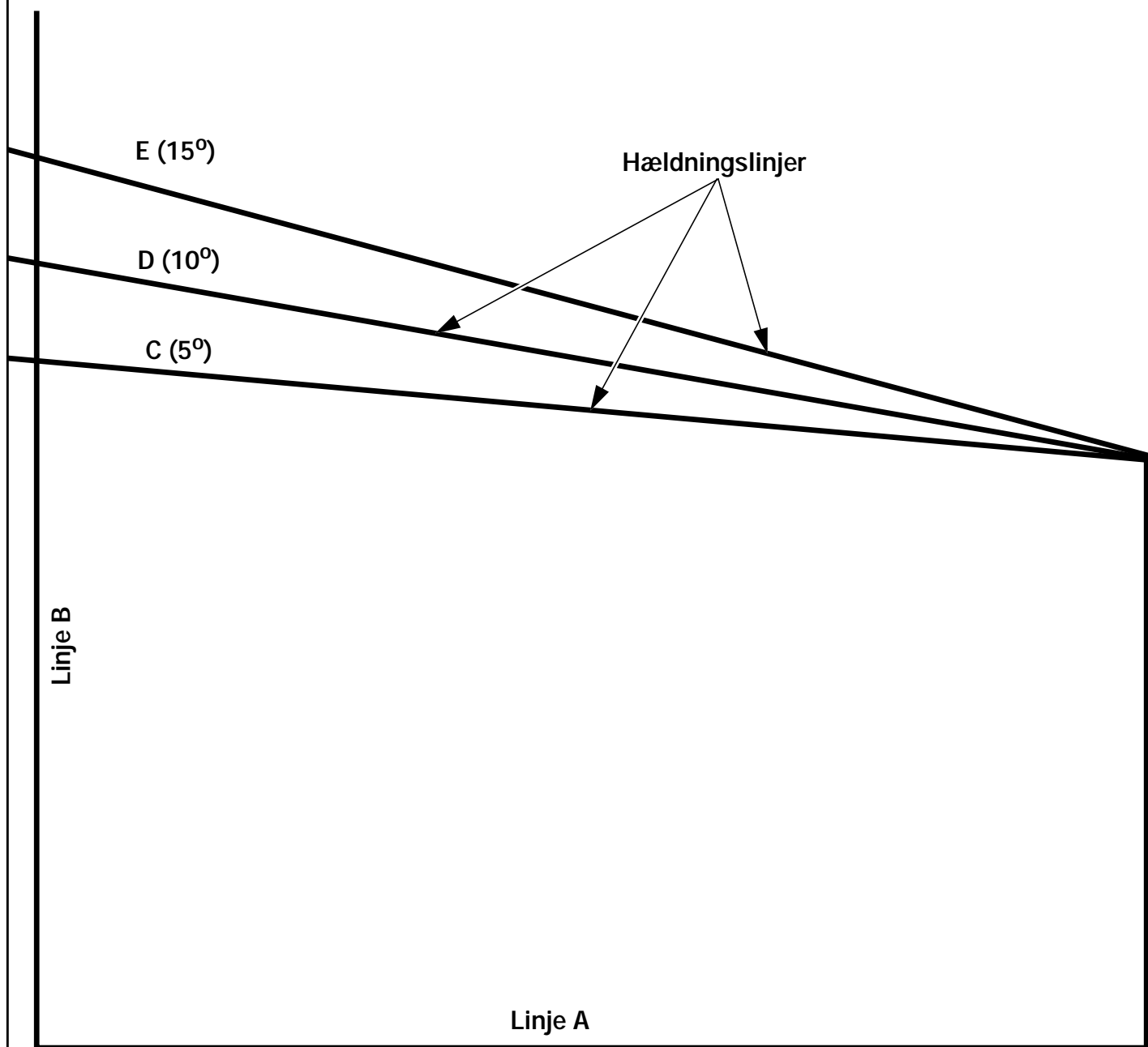

1. Hold dette ark papir foran dig. Sørg for, at linje A er vandret.
2. Ret linje B ind efter en lodret overflade, f.eks. en pæl, et træ eller en bygning.
3. Fold papiret langs med hældningslinjerne (C, D eller E).
4. Find den hældningslinje, der svarer bedst til jordens hældning. Dette giver dig et nøje skøn over hældningen på den skråning, hvor græsset skal klippes.

DA

BETJENING

Sikker Betjeningspraksis

Se afsnittet *Sikkerhed* i nærværende vejledning for mere detaljerede oplysninger om betjening og personlig sikkerhed.

Kontrolpanel

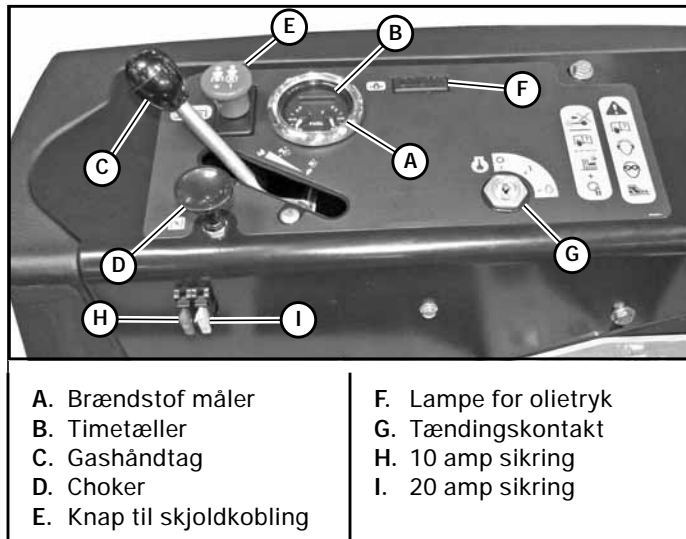

Figur 3-1

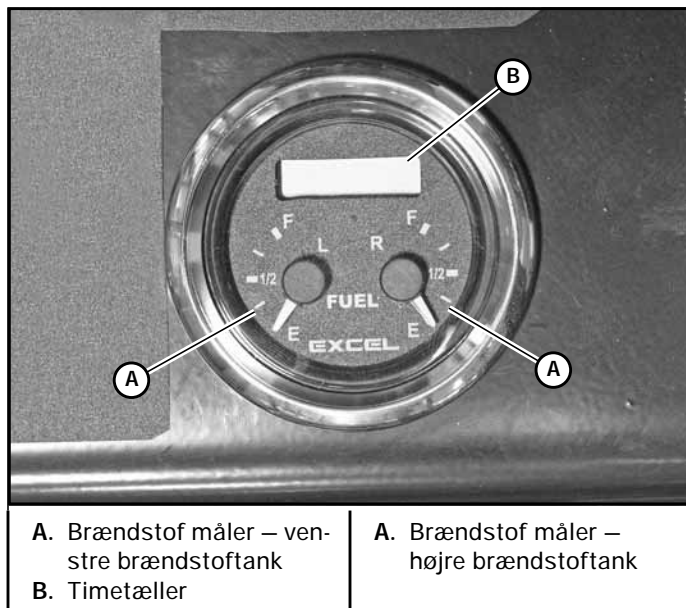

Figur 3-2

- A. **Brændstof måler (Figur 3-1 og Figur 3-2)** — denne måler viser brændstofstanden i hver tank. Den højre måler angiver brændstofstanden i den højre brændstoftank, og den venstre måler angiver brændstofstanden i den venstre brændstoftank.
- B. **Elektronisk timetæller (Figur 3-1 og Figur 3-2)** — registrerer trin på 1/10 time op til i alt 9.999,9 timer. Timetælleren er tilsluttet tændingen og registrerer den

akkumulerede tid, mens tændingsnøglen står i positionen RUN.

- C. **Gashåndtag (Figur 3-1)** — et kabel er forbundet til gashåndtaget for at styre motorhastigheden. Flyt grebet frem for at forøge motorens omdrejningshastighed, og flyt grebet bagud for at mindske motorens omdrejningshastighed.
- D. **Chokerknap (Figur 3-1)** — et kabel er forbundet til manuel betjening af motorens choker. Når kontrolknappen er skubbet ned, er chokeren i positionen off (run). Når kontrolknappen er trukket op, er chokeren i position on (start). **Undlad** at betjene maskinen i position on (start).
- E. **Knap til skjoldkobling (Figur 3-1)** — denne knap aktiverer klippeskjoldet. Træk knappen op for at aktivere, og tryk den ned for at deaktivere koblingen.
Se afsnittet Betjening af klippeskjold i denne betjeningsvejledning for yderligere koblingsoplysninger.
- F. **Lampe for olietryk og alarm (Figur 3-1)** — denne lampe tænder, når tændingsnøglen sættes i positionen "RUN", og forbliver tændt, indtil motoren kører og er kommet op på et sikkert olietryk. Hvis lampen tænder under normal drift, skal du straks slukke for motoren og finde og korrigere problemet.
- G. **Tændingskontakt (Figur 3-1)** — en kontakt med tre positioner: "OFF", "RUN", og "START". Sæt tændingsnøglen i, drej den med uret til "START"-positionen. Slip nøglen, når motoren starter, hvorefter kontakten vil vende tilbage til positionen "RUN" automatisk.
- H. **10 amp sikring (Figur 3-1)** — Tændingssystem - 10 amp, knivtype.
- I. **20 amp sikring (Figur 3-1)** — Dæk kobling - 20 amp, knivtype.

Betjeningsanordninger

- A. **Styrekontrolgreb (Figur 3-3 og Figur 3-4)** — disse greb styrer plæneklipperens hastighed, retning, standsning og parkeringsbremse.



Parkeringsbremsen kan muligvis ikke holde plæneklipperen, hvis den er parkeret på en skråning. Maskinen skal blokeres eller standses med choker, når den parkeres på en skråning.

- B. **Pedal til løft af klippeskjold (Figur 3-5)** — pedalen til løft af klippeskjoldet bruges til at hæve eller sænke skjoldet. Tryk pedalen ned for at hæve skjoldet, og placér derefter justeringsstiften i hullet, der angiver den ønskede klippehøjde. Slip pedalen.

Tryk pedalen til løft af skjoldet ned for at hæve skjoldet, når der køres over forhindringer.

Vist med styrekontrolgrebene i neutral position

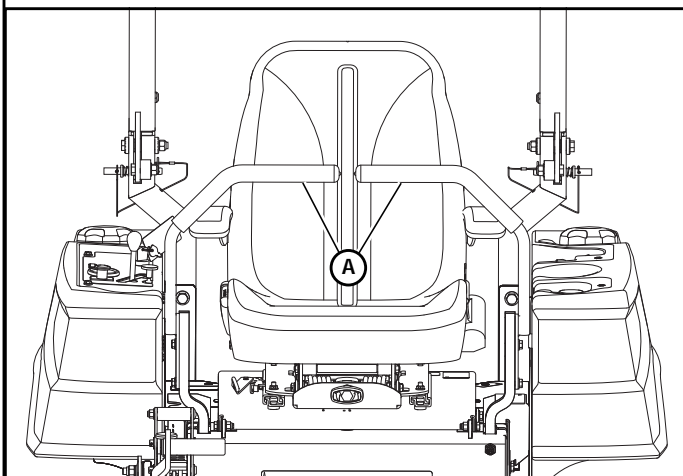

Figur 3-3

Vist med styrekontrolgrebene i parkeringsbremseposition.

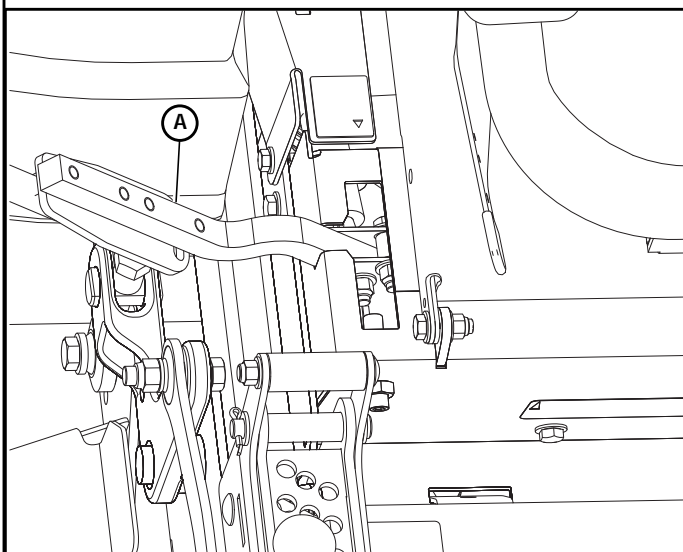

A. Styrekontrolgrebr

Figur 3-4

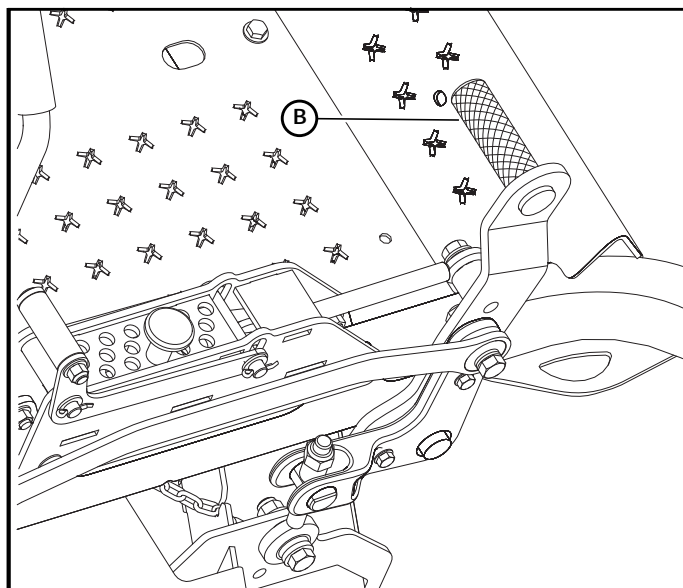

B. Pedal til løft af klippeskjold

Figur 3-5

Startlåssystem

Maskinens startlåssystem består af parkeringsbremsekontaktene, sædekontakten og knappen til skjoldkobling.

VIGTIGT: Denne vigtige sikkerhedsfunktion skal repareres øjeblikkeligt, hvis der opstår funktionsfejl i den.

Denne sikkerhedsfunktion skal forhindre, at plæneklipperen løber løbsk, eller at man bliver filtret ind i den under driften.

Kontrollér plæneklipperens startlåssystem dagligt før drift.

Sådan inspiceres systemet:

1. Operatøren skal sidde i sædet ved kontrol af sædekontakten.
2. Placér begge styrekontrolgreb i parkeringsbremseposition.
3. Start motoren, og lad den varme op til driftstemperatur.
4. Rejs dig langsomt fra sædet med knappen til skjoldkobling trykket ned og styrekontrolgrebene i parkeringsbremseposition. **Motoren bør fortsætte med at køre.**
5. Rejs dig langsomt fra sædet med knappen til skjoldkobling trukket op og/eller styrekontrolgrebene i neutral position. **Motoren bør stoppe.**
6. Hvis motoren ikke stopper, når:
 - knappen til skjoldkobling er trukket op, eller
 - det ene eller begge styrekontrolgreb er trukket op (ud af neutral position), og
 - operatøren har forladt sædet, skal
 - sædekontaktens funktion efterses. Udskift sædekontakten, hvis den ikke fungerer korrekt (**ikke åbner eller lukker**), og hvis årsagen ikke kan fastlægges.

Hvis du ikke kan finde frem til problemet, skal du kontakte din Hustler®-forhandler.



Startlåssystemet bør altid fungere i henhold til trin 4 og 5. Hvis det ikke fungerer korrekt, skal fejlen straks udbedres. Betjen ikke maskinen, hvis sædekontakten ikke fungerer korrekt.

Start af Motoren

Plæneklipperens startlåssystem er også konstrueret til at beskytte operatøren og andre mod personskader ved et uheld, der skyldes, at motoren startes utilsigtet. Motorens startmotor kobler ikke ind, før:

1. Styrekontrolgrebene er i parkeringsbremseposition.
2. Knappen til skjoldkobling er i nederste position (OFF).



Startlåssystemet må ikke frakobles eller omgås. Gøres dette, kan det medføre uventet maskindrift og deraf følgende personskade.

Motoren startes ved følgende trin. Hvis der opstår problemer, skal du kontakte din Hustler®-forhandler.

1. Sørg for, at styrekontrolgrebene er i parkeringsbremseposition, og at knappen til skjoldkobling er deaktiveret. Start kun motoren fra førersædet.
2. Brug choker, hvis maskinen er udstyret med en sådan, når motoren er kold, eller hvis en varm motor ikke starter i løbet af fem sekunder efter startforsøg. Undgå at drukne motoren ved at betjene den uden choker så hurtigt som muligt.
3. Indstil gashåndtaget til ca. 1/2 åben position.
4. Indsæt tændingsnøglen i tændingskontakten, og drej den med uret for at aktivere startmotoren. Slip nøglen, når motoren starter.

VIGTIGT: Startmotoren bør ikke aktiveres i mere end 30 sekunder ad gangen. Der skal gå mindst to minutter mellem disse startforsøg for at beskytte startmotoren mod overophedning, eller mod at den brænder sammen.

5. Så snart motoren begynder at køre, skal det kontrolleres, at alle motorens advarselsslamper er slukket. Hvis det ikke er tilfældet, skal motoren stoppes øjeblikkeligt og årsagen undersøges.
6. Udfør testen vist i afsnittet *Startlåssystem* for at kontrollere, at startlåssystemet fungerer korrekt.
7. Lad motoren køre i tomgang i to minutter, før gashåndtaget skubbes fremad, og/eller skjoldets kobling aktiveres.

Standsning af Motoren

Følg denne fremgangsmåde for at slukke motoren.

1. Placér styrekontrolgrebene i parkeringsbremseposition.
2. Kør motoren ned i lav tomgang, og deaktivér skjoldkoblingen. Se afsnittet *Betjening af klippeskjold* for flere oplysninger.
3. Kør motoren i lav tomgang i et par minutter.
4. Drej tændingsnøglen mod uret til positionen "OFF". Fjern tændingsnøglen fra tændingskontakten, før du forlader maskinen.

Flytning af Plæneklipperen Ved Motorstop

Hvis det bliver nødvendigt at flytte maskinen, når motoren ikke fungerer, er de Integreerede transmissioner udstyret med omløbsventiler. Figur 3-6 og Figur 3-7 og Figur 3-8

Drej omløbsventilhåndtagene med uret, indtil bremsen aktiveres, før enheden flyttes. Ventilhåndtaget på hver hydrauliske pumpe er placeret forrest på gearkassen. Figur 3-6 og Figur 3-7 og Figur 3-8

Placér styrekontrolgrebene i neutral position for at frigøre parkeringsbremsen, så plæneklipperen kan flyttes.

Undlad at bugsere maskinen. Flyt den med håndkraft, eller brug et kranspil til at løfte den op på en anhænger, så den kan transporteres. Figur 3-9

Når plæneklipperen transporteres på et andet køretøj, skal den vende fremad og være fastgjort vha. tøjringpunkterne.

Sørg altid for, at de to omløbsventiler sættes tilbage til betjeningspositionen, før plæneklipperen startes efter reparationer.

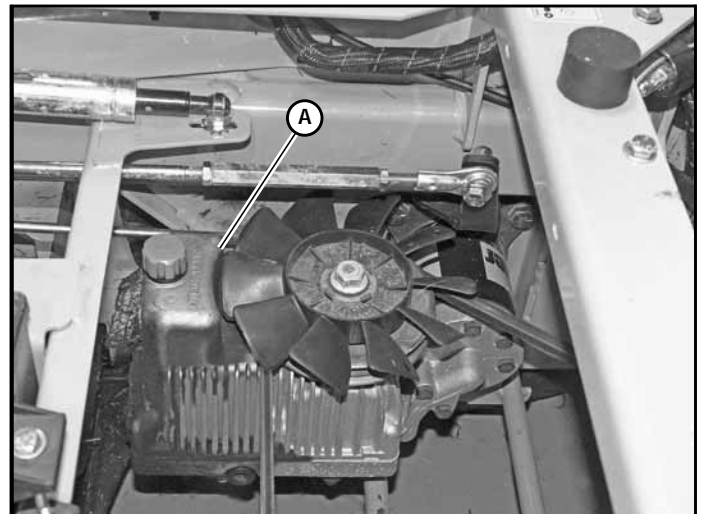

A. Integreerede transmissioner

Figur 3-6

Plæneklippere fremstillet før serienummeret 18124866

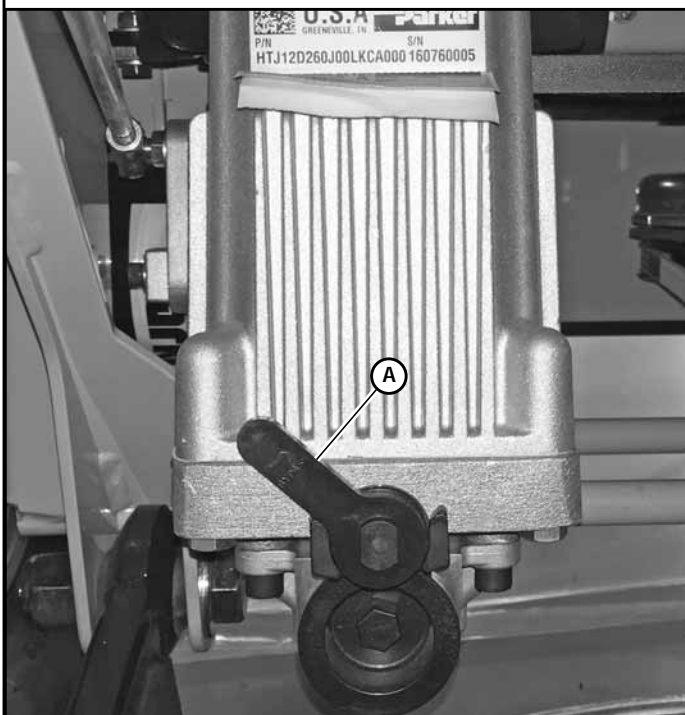

A. Omløbsventilhåndtag

Figur 3-7

Slåmaskiner der begynder med serienummer 18124866

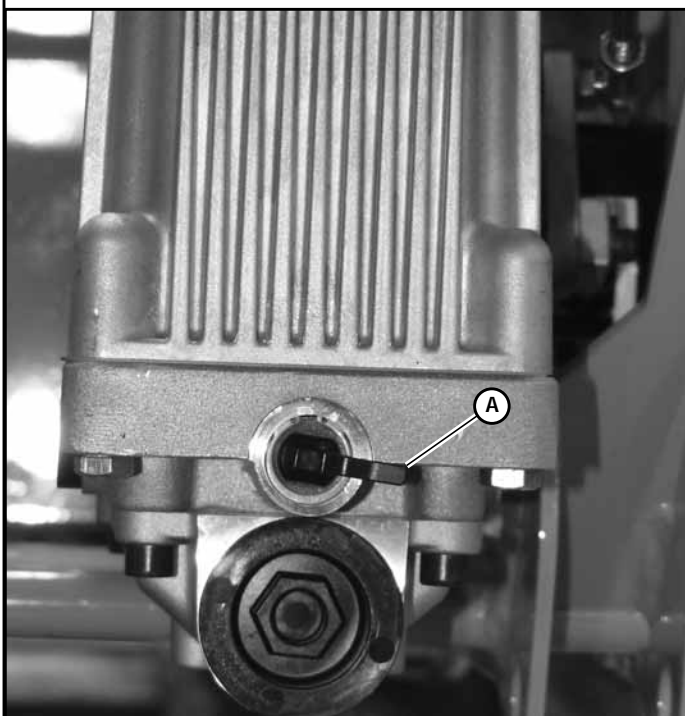

A. Omløbsventilhåndtag

Figur 3-8

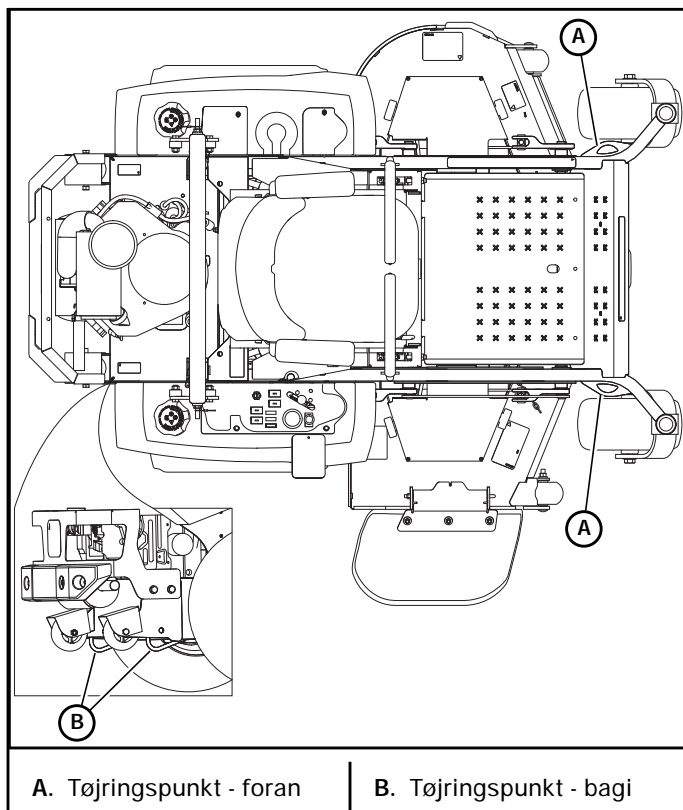

Figur 3-9

Styrtøjle

En styrtøjle og sikkerhedssele følger med udstyret. Fjern ikke styrtøjlen og sikkerhedsselen.

En styrtøjle kan minimere risikoen for personskade eller død grundet væltning.

Når styrtøjlen anvendes med en sikkerhedssele, mindskes risikoen for personskader effektivt, hvis der sker uheld, hvor enheden vælter. Hvis enheden vælter, og styrtøjlen ikke anvendes, eller hvis den ikke er i den hævede position (Figur 3-10), kan det medføre alvorlige skader eller dødsfald.

Drej styrtøjlen ned ved at fjerne de højre og venstre hårnåle (Figur 3-10) og trække de fjederbelastede stifter ud, således at maskinen kan betjenes under lavthængende grene eller andre forhindringer.

BEMÆRK: Når styrtøjlen er fastgjort i den hævede position, skal det kontrolleres, at hårnålene er indsat i hullerne i enden af de fjederbelastede stifter.

Spænd ikke sikkerhedsselen, når styrtøjlen er i sænket position. Anvend kun styrtøjlen i "foldet" position, hvis det er absolut nødvendigt.

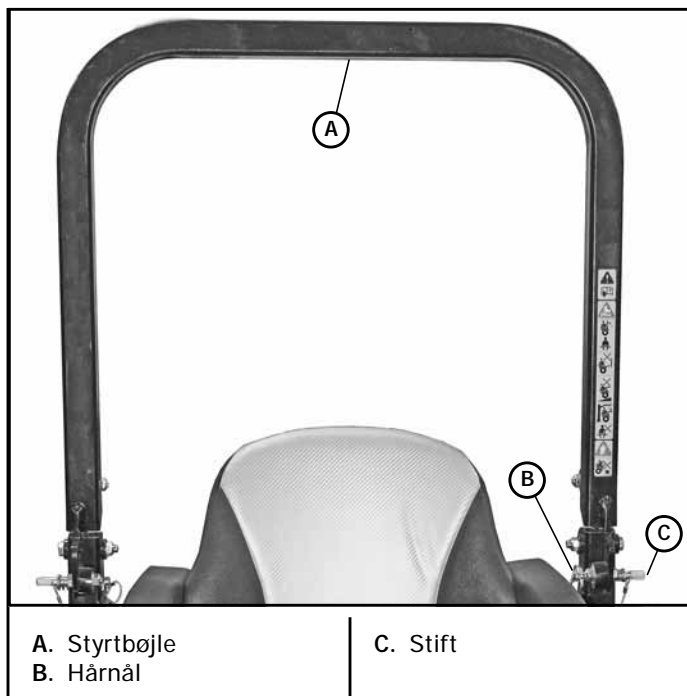

Figur 3-10

ADVARSEL ⚠

Betjen ikke plænetraktoren med styrerbøjlen foldet ned (sænket position) som standard driftfunktion. En nedfoldet styrerbøjle giver ingen beskyttelse mod væltning.

ADVARSEL ⚠

Benyt altid sikkerhedsselen, medmindre plæneklipperen ikke er udstyret med en styrerbøjle, eller hvis styrerbøjlen er foldet ned. I dette tilfælde bør sikkerhedsselen ikke anvendes.

ADVARSEL ⚠

For at minimere risikoen for personskade eller død ved væltning:

- Hold styrerbøjlen i hævet og låst position, og anvend sikkerhedsselen.
- Betjen aldrig maskinen på en skråning med styrerbøjlen foldet ned (sænket position).
- Du er ikke beskyttet af styrerbøjlen, når den er i sænket position.
- Sænk kun styrerbøjlen, når det er absolut nødvendigt. Kør langsomt og forsigtigt. Hæv styrerbøjlen, så snart der er plads til, at den kan hæves. Læs og overhold instrukser og advarsler for betjening på skråninger.
- Spænd ikke sikkerhedsselen, når styrerbøjlen er i sænket position eller ikke er udstyret hermed.

ADVARSEL ⚠

Fastgør ikke kæder eller reb til styrerbøjlen for at trække, idet maskinen kan vælte bagud. Træk altid fra plæneklipperens træktøj.

Spænd altid sikkerhedsselen ved betjening af plæneklipperen (plæneklipper udstyret med styrerbøjlen i "hævet/op" position).

Efterse området, der skal klippes, for korrekt fri passage i højden (grene, barduner, dørrammer osv.).

Lad ikke styrerbøjlen komme i kontakt med højtliggende genstande.

Vedligeholdelse af sikkerhedsselen

Efterse dagligt sikkerhedssesystemet (alle sæder, sikkerhedsselekomponenter og sædeplatform) for tegn på beskadigelse forud for græsklipning. Udskift alle dele, der viser tegn på:

- revner
- frynser
- ekstremt eller unormalt slid
- betydelig misfarvning pga. UV-eksponering
- snavs eller stivhed
- slitage på sikkerhedsselevævet
- beskadigelse af bæltespændet, låsepladen eller møtrikker og bolte
- et andet problem.

Brug vand og sæbe til rengøring af sikkerhedsselen. Brug ikke kulstoffetraklorid, nafta eller andre kemiske rengøringsmidler, da disse vil svække vævet. Af samme grund må vævet ikke bleges eller farves. Udskift sikkerhedsselen, hvis den er slidt eller beskadiget.

Mulig beskadigelse af styrerbøjlen

Hvis enheden er væltet, eller styrerbøjlen har været udsat for en form for uheld (såsom slag mod en højtliggende genstand under transport), skal styrerbøjlen udskiftes for at opretholde den bedste beskyttelse.

Ved uheld skal styrerbøjlen, operatørens sæde, sikkerhedsselen, sikkerhedsselens monteringer og sædeplatformen inspiceres for mulige skader. Udskift alle beskadigede dele, før maskinen tages i brug.

VIGTIGT: Forsøg ikke at svejse eller rette styrtøjlen ud.

ADVARSEL

Styrtøjleens beskyttelsesegenskaber kan blive forringet ved beskadigelse, tipning eller modificering. Undlad at fjerne eller ændre på nogen del af styrtøjlen. Forsøg ikke at svejse eller rette styrtøjlen ud. Hvis anvisningerne ikke overholdes, kan det medføre personskade eller død.

Hvis styrtøjlen fjernes, skal der anvendes korrekte møtrikker og bolte, og de anbefalede tilspændingsmomenter skal anvendes til fastspænding af boltene.

Hvis enheden er væltet, eller styrtøjlen har været udsat for en form for uheld (såsom slag mod en højtliggende genstand under transport), skal styrtøjlen udskiftes for at opretholde den bedste beskyttelse.

Ved uheld skal styrtøjlen, operatørens sæde, sikkerhedssele, sikkerhedsseles monteringer og sædeplatformen inspiceres for mulige skader. Udskift alle beskadigede dele, før maskinen tages i brug.

VIGTIGT: Forsøg ikke at svejse eller rette styrtøjlen ud.

ADVARSEL

Styrtøjleens beskyttelsesegenskaber kan blive forringet ved beskadigelse, tipning eller modificering. Undlad at fjerne eller ændre på nogen del af styrtøjlen. Forsøg ikke at svejse eller rette styrtøjlen ud. Hvis anvisningerne ikke overholdes, kan det medføre personskade eller død.

Hvis styrtøjlen fjernes, skal der anvendes korrekte møtrikker og bolte, og de anbefalede tilspændingsmomenter skal anvendes til fastspænding af boltene.

Eftersyn af styrtøjle

Efterse styrtøjlen efter de første 20 timers drift. Efter det indledende eftersyn skal styrtøjlen efterses efter hver 500 timers drift, eller hver 6. måned, hvad end der kommer først.

1. Kontrollér spændingsmomentet på styrtøjleens monteringsbolte (Figur 3-11). Stram om nødvendigt boltene til det korrekte spændingsmoment som vist nedenfor.
2. Efterse operatørsædet og monteringskomponenterne til sikkerhedssele. Stram om nødvendigt boltene til det korrekte spændingsmoment vist nedenfor, og udskift dele, der viser tegn på slid eller beskadigelse.
3. Kontrollér sædelåsen for at sikre, at den er fastgjort og fungerer korrekt. Juster eller reparer den efter behov.

ADVARSEL

Plæneklipperen må aldrig anvendes, hvis sædelåsen ikke er monteret og/eller ikke er fastgjort korrekt. Sædeplatformen skal være fastgjort korrekt for at forhindre, at sædet bevæger sig/vipper i tilfælde af, at plæneklipperen tipper eller vælter.

Momentværdier:

	N•m
Monteringsbolte til styrtøjle	99
Monteringsværktøj til sikkerhedssele	65

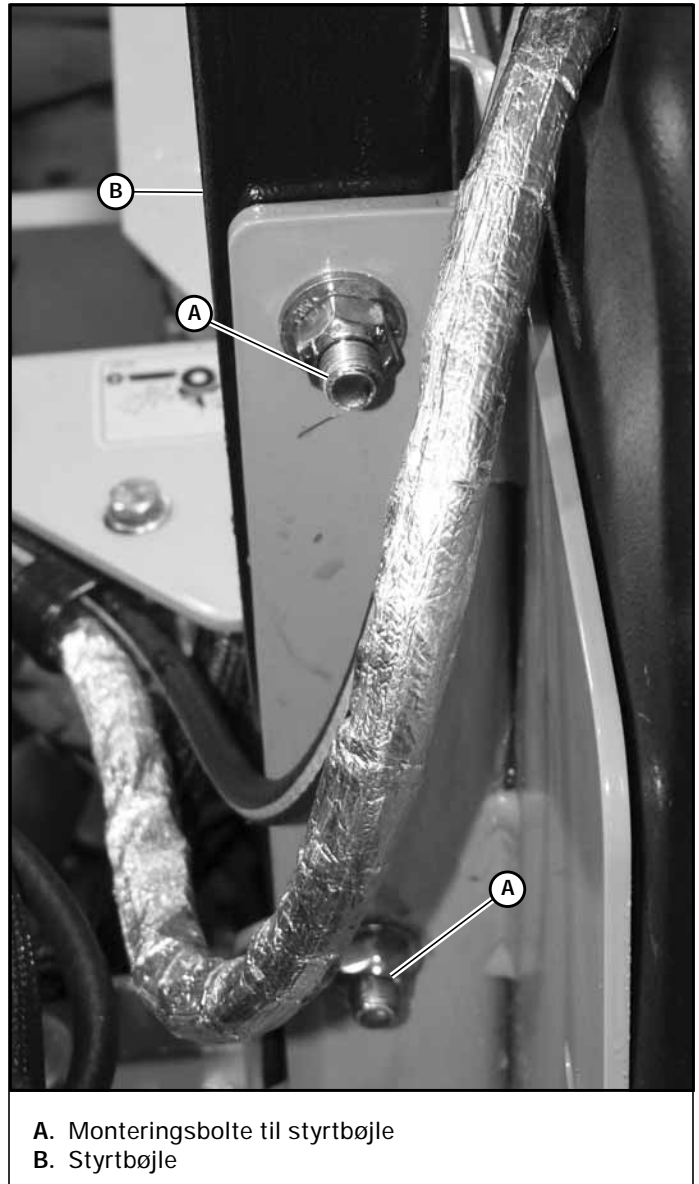

A. Monteringsbolte til styrtøjle
B. Styrtøjle

Figur 3-11

Plæneklipperens Drift

Denne plæneklipper er udstyret med SmoothTrak™-styre-systemet. Efterfølgende er anført detaljerede oplysninger om effektiv brug af plæneklipperen.

Kørsel af plæneklipperen



Undlad altid at standse eller bakke pludseligt, især når du manøvrerer på skråninger. Styretøjet er konstrueret, så det er følsomt og reagerer hurtigt. Hurtig bevægelse af styrekontrolgrebene i den ene eller anden retning kan medføre, at maskinen reagerer på en måde, som kan forårsage alvorlig personskade.

Når motoren er startet, skal du aktivere styrekontrolgrebene og styre på følgende måde:

Forlæns kørsel: Skub styrekontrolgrebene lige meget fremad. Figur 3-12

Baglæns kørsel: Træk styrekontrolgrebene lige meget bagud. Figur 3-12

Venstresving: Bevæg højre styrekontrolgreb længere frem i forhold til neutral position end venstre styrekontrolgreb.

Højresving: Bevæg venstre styrekontrolgreb længere frem i forhold til neutral position end højre styrekontrolgreb. Figur 3-12

Drejning uden radius: Bevæg det ene styrekontrolgreb fremad og det andet styrekontrolgreb bagud fra neutral. Dette gør det muligt for drivhjulene at rotere i modsat retninger. Figur 3-12

Standsnings eller sænkning af hastigheden: Bevæg styrekontrolgrebene til neutral. Ved forlæns kørsel trækkes styrekontrolgrebene forsigtigt bagud. Ved baglæns kørsel skubbes styrekontrolgrebene forsigtigt fremad.

Nødstop: Ved forlæns eller baglæns kørsel placeres styrekontrolgrebene straks i parkeringsbremseposition.



Når maskinen kører baglæns, skal du trykke langsomt fremad på styrekontrolgrebene og undgå pludselige bevægelser. Enhver pludselig bevægelse kan medføre, at plæneklipperens forende løftes fra jorden. Derved kan du miste herredømmet over maskinen, og det kan medføre personske eller død.

Sådan foretages et trepunktssving mod højre:

1. Bevæg venstre styrekontrolgreb længere fremad fra neutral end højre styrekontrolgreb, og begynd at dreje. Figur 3-13
2. Træk derefter styrekontrolgrebene bagud, indtil de passerer neutral, og maskinen begynder at bevæge sig baglæns. Figur 3-13
3. Træk højre styrekontrolgreb længere bagud i forhold til neutral end venstre styrekontrolgreb, indtil maskinens bagende svinger rundt. Figur 3-13
4. Skub derefter styrekontrolgrebene fremad, indtil de begge passerer neutral, og maskinen begynder at bevæge sig fremad. Figur 3-13
5. Skub venstre styrekontrolgreb længere fremad fra neutral end højre styrekontrolgreb, og afslut svinget. Figur 3-13



Vær altid opmærksom på, hvad der befinder sig bagved maskinen, før du bakker. Slå ikke græs baglæns, medmindre det er absolut nødvendigt. Se altid nedad og bagud, før og mens du bakker.

VIGTIGT: Hurtig bevægelse af styrekontrolgrebene kan medføre beskadigelse af det hydrauliske systems komponenter.

Sådan øges hastigheden: Bevæg styrekontrolgrebene længere væk i forhold til neutral. Jo længere fremad styrekontrolgrebene befinder sig i forhold til neutral, desto hurtigere bevæger maskinen sig forlæns. Jo længere bagud styrekontrolgrebene befinder sig i forhold til neutral, desto hurtigere bevæger maskinen sig baglæns.

DA

PLÆNEKLIPPERENS FORENDE VENDER I DENNE RETNING

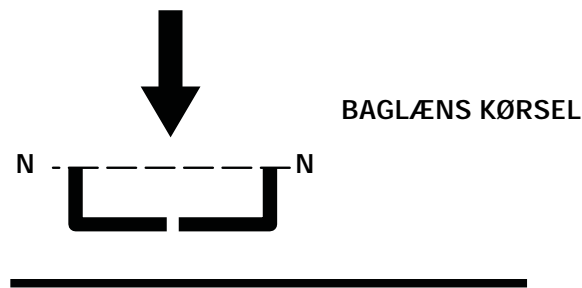
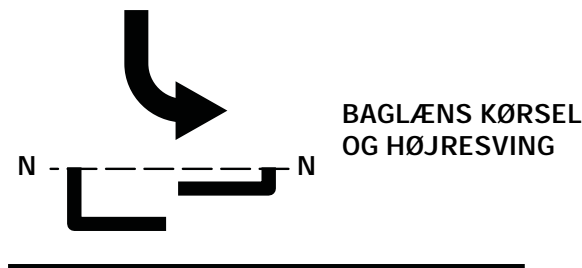
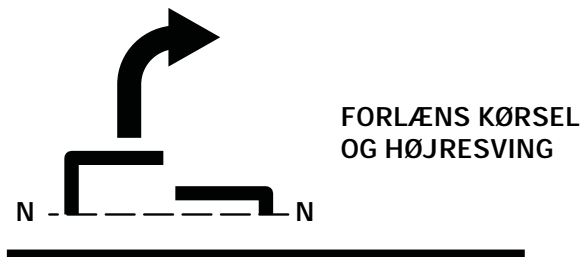
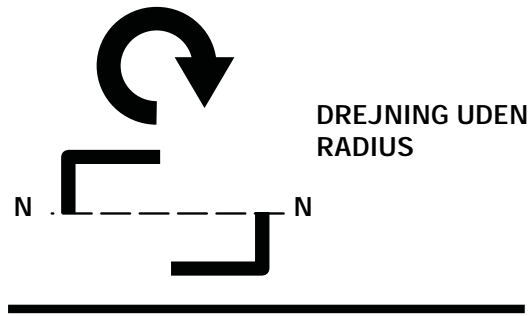
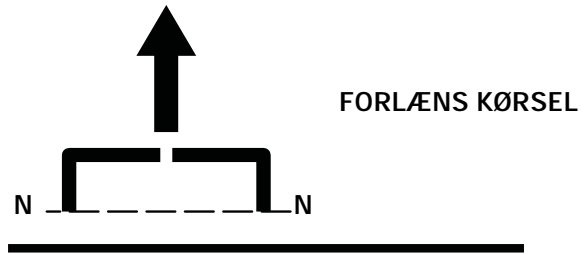

N = NEUTRAL POSITION

Pilenes retning angiver retningen for plæneklipperens bevægelse

Figur 3-12

TREPUNKTSVENDING

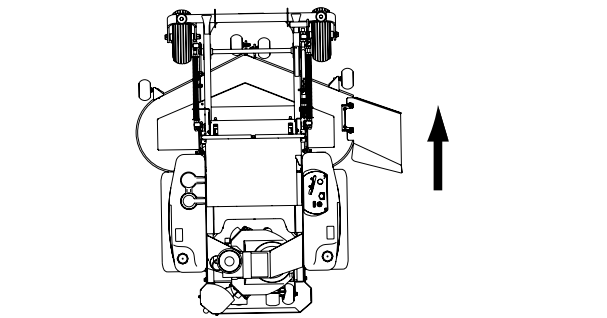

Trin 1

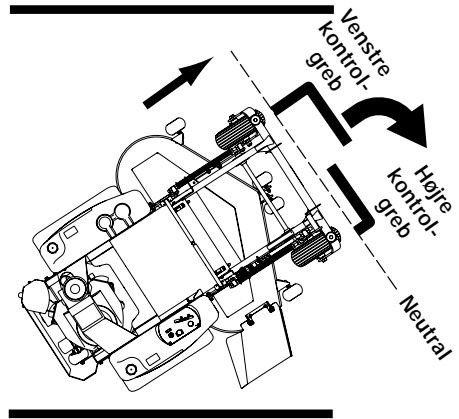

Trin 2

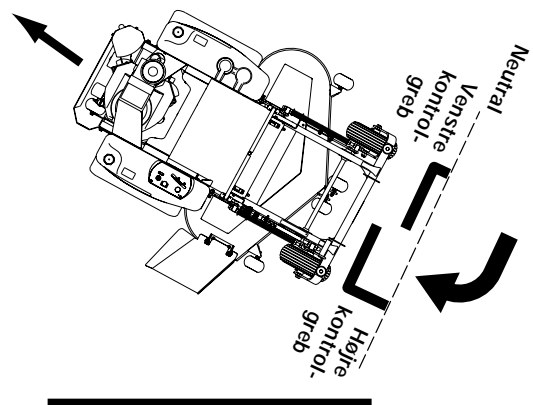

Trin 3

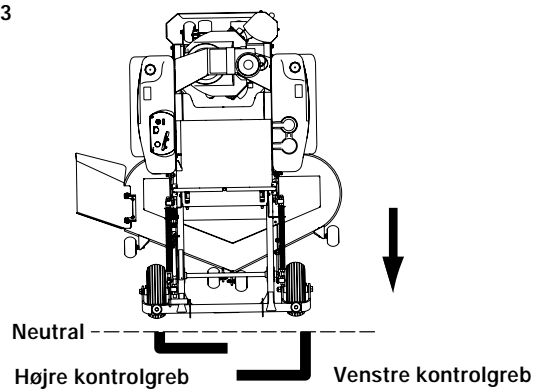

Figur 3-13

Betjeningsforslag

FARE ⚠

En uerfaren operatør bør ikke klippe græs på skråninger eller i ujævnt terræn.

Før betjening ved normal hastighed forsøges, skal en uerfaren operatør:

- være helt fortrolig med korrekt brug og betjening af udstyret.
- læse betjeningsvejledningen grundigt.
- forsøgt manøvrering ved lav hastighed

ADVARSEL ⚠

Hvis du mister herredømmet under betjening af maskinen, skal du straks placere styrekontrolgrebene i parkeringsbremseposition. Efterse maskinen, og kontakt din Hustler®-forhandler for at få løst problemet, før betjening af maskinen fortsættes.

ADVARSEL ⚠

Maskinens styrekontrolgreb reagerer meget let: Vær forsigtig! Du opnår en glidende betjening ved at bevæge grebene langsomt og undgå pludselige bevægelser. Med øvelse og erfaring bliver du dygtigere til at betjene maskinen. Maskinen kan dreje rundt meget hurtigt. Vær forsigtig ved drejning, og sæt farten ned, før du foretager skarpe sving.

Uerfarne operatører kan have tendens til at overstyre og miste kontrollen. Øv manøvrerne ved lavt motoromdrejningstal (tomgang) på et plant og åbent område, før betjening ved normal hastighed forsøges.

ADVARSEL ⚠

Man bør ikke nærme sig dybe lavninger eller hævede forhindringer (som for eksempel rendesten eller kantsten) direkte med høj hastighed i et forsøg på at "springe over" dem, da operatøren vil kunne blive kastet ud af udstyret. Nærm dig med lav hastighed, og ret det ene drivhjul i vinkel mod forhindringen. Fortsæt i vinkel, indtil hjulet går fri, og drej så det modsatte hjul rundt.

Ved drejning på en blød, våd plæne skal du sørge for, at begge hjul drejer enten forlæns eller baglæns. Hvis du drejer omkring et stoppet hjul, kan det beskadige plænen, specielt under klipning.

Indstil gashåndtaget til fuld omdrejningshastighed for maksimal ydeevne. Dette giver drivhjulene og klippeskjoldet maksimal kraft, når der er behov for det. Indstillingen af gashåndtaget styrer direkte knivenes hastighed. Brug styrekontrolgrebene til at styre kørehastigheden og ikke motorens omdrejningstal.

Hold knivene skarpe. Mange problemer med fejlagtige klipemønstre skyldes sløve knive eller knive, der er blevet slebet forkert. Oplysninger om slibning af knivene findes i afsnittet om vedligeholdelse i denne vejledning. **Knivenes skarphed bør kontrolleres dagligt.**

FARE ⚠

Arbejd aldrig med knivene, når motoren kører, eller knappen til skjoldkoblingen er aktiveret (slået til).

Placér altid knappen til skjoldkoblingen i deaktiveret position, placér styrekontrolgrebene i parkeringsbremseposition, sluk motoren, og afmonter det negative batterikabel.

Klods plæneklipperen op, når du skal arbejde under den.

Bær handsker, når du håndterer knivene.

Kontrollér altid, om knivene er beskadiget, hvis plæneklipperen rammer en sten, en gren eller et andet fremmedlegeme under plæneklipping!

Sideudblæsningsskjold – Send græsudblæsningen til højre, væk fra det område, der ikke er klippet. Dette betyder generelt, at du skal bruge et mønster af venstresving. Undgå at sende græsudblæsningen mod områder, der ikke er klippet. Hvis der klippes afklippet græs, belaster det maskinen unødvendigt, og det nedsætter klippeeffektiviteten.

Når en græsplæne klippes første gang, skal græsset klippes en smule længere end normalt for at undgå at kappe det øverste lag af ujævne områder. Hvis græsset klippes højere end 15 centimeter, bør du klippe plænen to gange for at opnå en bedre klippekvalitet.

Under normal klipning bør du kun klippe omkring 1/3 af græsstrået.

Brug vekslende klipperetninger for at sørge for, at græsset vokser lige, og for at opnå en bedre spredning af klipningerne.

Husk, at græs vokser med forskellig hastighed på forskellige tidspunkter af året. Klip hyppigere tidligt på foråret for at vedligeholde den samme klippehøjde. Klip mindre hyppigt midt på sommeren, efterhånden som græsset vokser langsommere. Hvis du ikke kan klippe græsset regelmæssigt, skal du klippe med en høj klippehøjde og så klippe igen to dage senere med en lavere klippehøjde.

Hæv plæneklipperens klippehøjde, hvis maskinens klippebredde er større end den forrige plæneklippers. Det sikrer, at en ujævn plæne ikke klippes for kort.

Hæv plæneklipperens klippehøjde, hvis græsset er lidt højere end normalt, eller hvis det indeholder meget fugt. Klip det derefter igen med en lavere klippehøjde.

Hvis maskinens fremadgående bevægelse skal stoppes under klipning, kan en klump afklippet græs falde ned på plænen. For at undgå dette skal du køre ind på et område, som allerede er klippet, med knivene aktiveret.

ADVARSEL ⚠

Sideudblæsningsskjold – Send aldrig udblæsningen af materiale fra plæneklipperen mod tilskuere.

- Betjen aldrig klippeskjoldet med en beskadiget, modificeret, fjernet eller løftet udblæsningssliske, undtagen ved brug af hele græsfanget eller kværnsystemet.

Figur 3-14

Udblæsningsslisken kan variere fra denne illustration

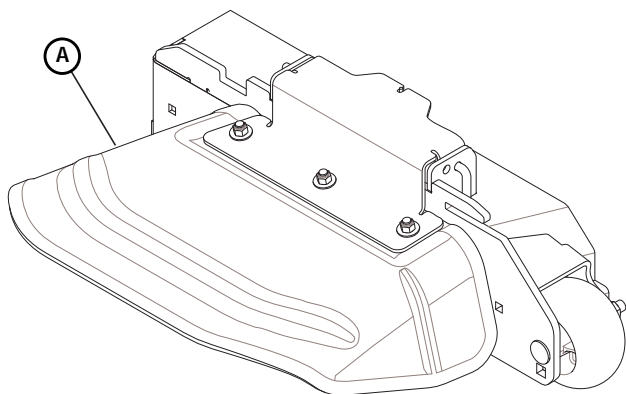

A. Udblæsningssliske

Figur 3-14

ADVARSEL

Bageste udblæsningsskjold – send aldrig udblæsningen af materiale fra plæneklipperen mod tilskuere. Undlad at betjene plæneklipperen, hvis ikke de bageste udblæsningsgummiflapper eller kraftenhedsdeflektoren er på plads. Figur 3-15

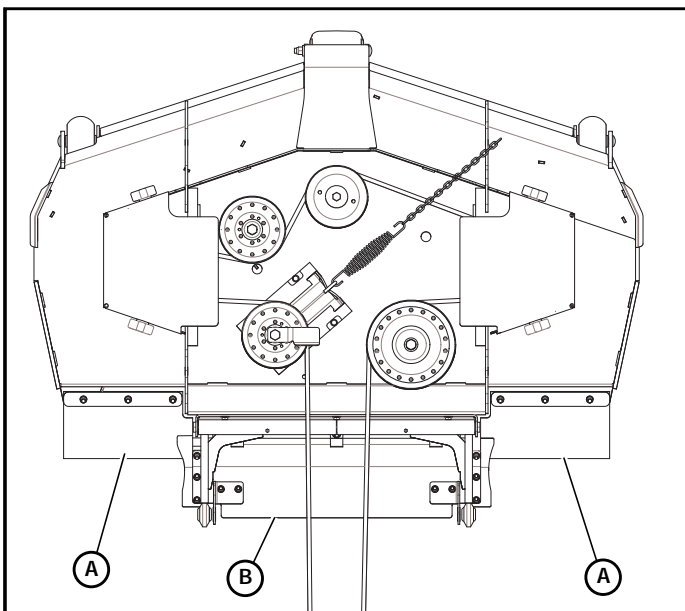

A. Gummiflapper

B. Deflektorafskærmning

Figur 3-15

FARE

FARE

Forsøg aldrig at foretage justeringer af klippeskjoldet, mens motoren kører, eller med skjoldets drevkobling aktiveret. Plæneklipperens knive kan ikke ses og er placeret meget tæt på skjoldet. Fingre og tæer kan blive klippet af uden varsel.

Flex Forks

Nye Flex Forks® skal have en kort indkøringsperiode. Se afsnittet Vedligeholdelse og justeringer i denne manual for flere oplysninger.

Betjening af skjoldkobling

Inden du går i gang med at bruge plæneklipperen, skal du kontrollere, at knappen til skjoldkoblingen ind- og udkobler knivene korrekt.

ADVARSEL

Sørg for, at området omkring og under skjoldet er ryddet, og at der ikke er nogen omkringstående tæt på, inden du fortsætter.

Sådan kontrolleres knappen til skjoldkoblingen:

1. Start motoren, og kobl skjoldkoblingen ind.
2. Med knappen til skjoldkoblingen oppe (koblingen er koblet ind) og motoren kørende skal du lytte for at kontrollere, at plæneklipperens knive roterer.
3. Tryk nu knappen til skjoldkoblingen ned (koblingen er koblet ud), og lyt med motoren kørende for at kontrollere, at knivene er holdt op med at rotere.
4. Hvis plæneklipperens knive bliver ved med at rotere, når knappen til skjoldkoblingen er nede, skal du straks ophøre med at bruge plæneklipperen og kontakte din Hustler®-forhandler.

Følg disse procedurer for at maksimere koblingens levetid.

1. **Aktivér kun koblingen**, når gashåndtaget er indstillet til cirka $2/3$ gas, og der ikke er **noget belastning** på knivene. Når koblingen er aktiveret, skal gashåndtaget sættes til fulde omdrejninger.

Hvis skjoldkoblingen aktiveres ved høje omdrejninger, eller når maskinen er under stor belastning (f.eks. i højt græs), kan det medføre, at remme og/eller den elektriske kobling glider, hvilket medfører ekstra slitage og muligvis beskadigelse.

2. **Deaktivér kun koblingen**, når gashåndtaget er sat til mindre end $1/2$ gas.

Koblingen må aldrig deaktiveres, når motoren kører med høje omdrejninger. Hvis gashåndtaget indstilles til mindre end $1/2$ gas, når koblingen deaktiveres, forlænges koblingens levetid.

Der gives ikke garanti på skjoldkoblinger, der er ødelagt af forkert ind- og udkobling.

Justering af skjoldets klippehøjde

Skjoldets klippehøjde kan justeres i intervaller på 6,4 mm. Hullerne i højdejusteringsbommen har mellemrum i intervaller på 6,3 mm. Figur 3-16

For at indstille skjoldets klippehøjde:

1. Tryk på skjoldløftepedalen for at udløse tryk fra klippehøjdestiften.
2. Placer stiften i hullet for den ønskede klippehøjde.
3. Slip skjoldløftepedalen.

For at placere skjoldet i transportposition:

1. Tryk på skjoldløftepedalen, indtil transportgrebsstiften glider ind i åbningen øverst på højdejusteringsbommen.

2. Slip skjoldløftepedalen Figur 3-16

For at udløse skjoldet fra transportposition:

1. Tryk på skjoldløftepedalen.
2. Træk i transportgrebet indtil transportgrebsstiften løftes ud af åbningen.
3. Slip skjoldløftepedalen for at sænke skjoldet til den ønskede klippehøjde.

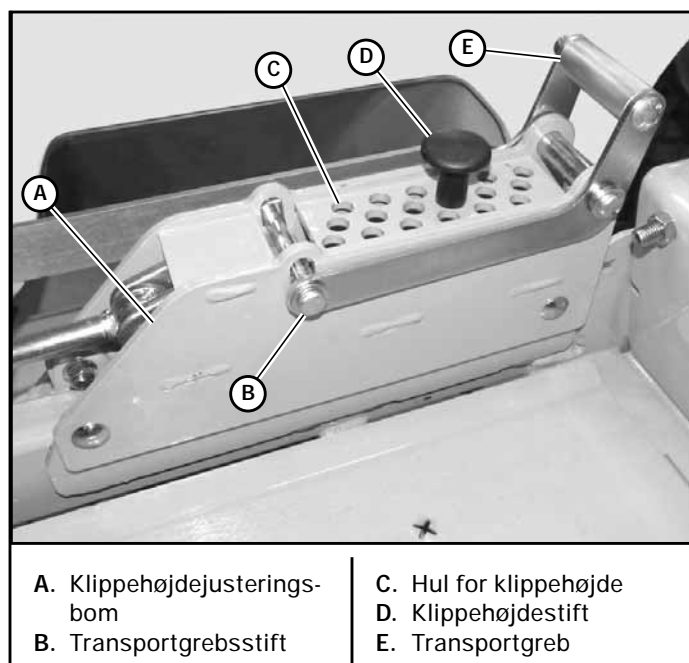

Figur 3-16

Hjul mod afkapning af underlag

Hjul mod afkapning af underlag er monteret som standard på disse plæneklippere. Disse hjul mod afkapning af underlag er beregnet til at minimere beskadigelsen af underlaget i ujævnt terræn. Figur 3-17

Bagruller mod afkapning af underlag kan også fås.

Der er to højdejusteringsindstillinger til hjulene/rullerne mod afkapning af underlag. Det øverste hul placerer hjulene/rullerne 25,4 mm under skæreknivene, og det nederste hul placerer dem 50,8 mm under skæreknivene. Figur 3-17 & Figur 3-18

Når klippehøjden er indstillet til 25,4 mm til 76,2 mm, skal hjulene/rullerne mod afkapning af underlag være i den øverste position.

Når klippehøjden er indstillet til 82,6 mm til 127 mm, skal hjulene/rullerne mod afkapning af underlag være i den nederste position.

Når de bageste hjul mod afkapning af underlag justeres, skal de være i det samme akselmonteringshul som de forreste hjul mod afkapning af underlag

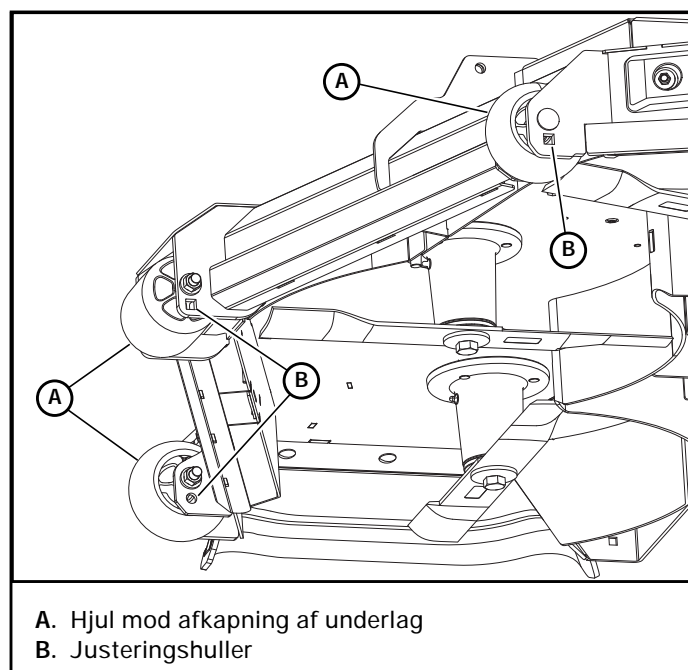

Figur 3-17

Rulle vist i det øverste justeringshul

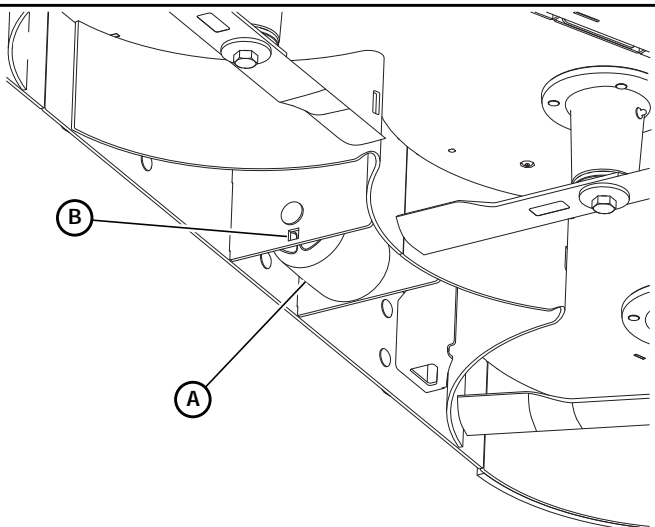

- A. Nederste justeringshul
- B. Midterrulle mod afkapning af underlag bagpå

Figur 3-18

DA

VEDLIGEHOELDELSE OG JUSTERINGER

Sikker vedligeholdelsespraksis

Se afsnittet Sikkerhed i nærværende vejledning for mere detaljerede oplysninger om sikker vedligeholdelse.

Vedligeholdelse – introduktion

Regelmæssig vedligeholdelse er den bedste forebyggelse af dyr driftsstop eller bekostelige reparationer før tiden. De følgende sider indeholder anbefalinger og tidsplaner til vedligeholdelse, som operatøren bør udføre regelmæssigt. For mere detaljerede oplysninger skal du bestille den relevante reservedelshåndbog til din enhed. Se afsnittet *Produktliteratur* i nærværende betjeningsvejledning for yderligere oplysninger.

Vær opmærksom på usædvanlig støj, da dette kan være tegn på et problem. Efterse maskinen visuelt for unormalt slid eller beskadigelse. Et godt tidspunkt at konstatere mulige problemer på er under planlagt vedligeholdelse. Den bedste forsikring består i at korrigerer problemet så hurtigt som muligt.

Fjern kraftig ophobning af smørefedt, olie og snavs, især i motoren og områder med hydrauliske komponenter. Bitestmå støvpartikler er slibende for motor- og hydraulikenheder med snævre tolerancer.

Efterse plæneklipperen dagligt for afklippet græs og indfiltrede metaltråde eller snore. Afklippet græs og jord vil ophobe sig på klippeskjoldets underside, især når græsset er vådt eller har et højt fugtindhold. Denne ophobning hærdes og begrænser knivenes og luftens bevægelse, hvilket sandsynligvis fører til en ringere klippekvalitet. Derfor skal den fjernes regelmæssigt. For at gøre dette vil det være nødvendigt at hæve og klodse klippeskjoldet op ved hjælp af donkrafte eller klodser til helt hævet position. Det ophobede materiale kan derefter skrubes af nedefra.

VIGTIGT: Sædets armlæn – placér styrekontrolgrebene i parkeringsbremseposition og drej armlænene opad, før du løfter sædeplatformen, for at forhindre skader på armlænene.

Visse reparationer kræver hjælp fra en uddannet service-mekaniker, og uddannet personale må ikke forsøge at udføre dem. Spørg dit Hustler®-servicecenter til råds, når der er behov for assistance.

Momentværdier



Der skal udvises særlig stor forsigtighed ved spænding af drivhjulets låsemøtrikker og knivspindelboltene. Hvis disse dele ikke tilspændes med det korrekte moment, kan man risikere, at et hjul eller en kniv falder af, hvilket kan forårsage alvorlig beskadigelse eller personskaade.

DA

Momentværdierne er angivet nedenfor:

	N•m
Hjul(låse)møtrikker	95
Knivspindelbolte øverst	95
Knivspindelbolte nederst	160
Hjulmotormøtrik	312

Kun låsemøtrikker - Det anbefales, at disse kontrolleres efter de første to driftstimer til at begynde med, efter hver 50 timer og efter fjernelse i forbindelse med reparation eller udskiftning.

Oplysninger om alle andre momentværdier findes i de almindelige momentskemaer i de forskellige plæneklipperes *reservedelshåndbøger*. Se afsnittet *Produktliteratur* for bestillingsoplysninger.

For oplysninger om motormomentværdier, se betjeningsvejledningen til motoren.

Dæk

Det er vigtigt for at opnå jævn græsklipning, at dækkene har samme lufttryk. De anbefalede lufttryk er:

Drivhjul	55-83 KPa
Forhjul	55-83 KPa

Hvis du vil bruge massive hjul på din Hustler®-plæneklipper, skal dækkene være godkendte dæk købt hos Hustler® Turf Equipment. Krav i henhold til garantien afvises, hvis maskinen er udstyret med ikke-godkendte massive hjul.

Flex Forks-indkøring

Flex Forks® kan hæve plæneklipperens forende omkring 30 cm, når de først er installeret. Det er ikke nødvendigt at afrette skjoldet igen på dette tidspunkt. Kør plæneklipperen i omkring 20 minutter, stands plæneklipperen, og tjek for at se, om skjoldet er afrettet. Se plæneklipperens vedligeholdelsesvejledning for procedurer til afretning af skjold, hvis justering er nødvendig.



Forsøg aldrig at foretage justeringer af klippeskjoldet, mens motoren kører, eller med skjoldets drevkobling aktiveret. Plæneklipperens knive kan ikke ses og er placeret meget tæt på skjoldet. Fingre og tær kan blive klippet af uden varsel.

Smøring

Benyt SAE-universalfedt.

Elektrisk system

VIGTIGT: Se afsnittet Sikkerhed i nærværende vejledning for mere detaljerede oplysninger om sikkerhed i forbindelse med eftersyn af batteriet.

Elsystemet er med 12 volt og negativ jord. Den anbefalede batteristørrelse er:

havetraktorbatteri BCI-gruppe U1R med en kold tørningskapacitet på 225 amp eller mere.

Det anbefales at benytte et vedligeholdelsesfrit batteri. Følg ellers batteriproducentens specifikationer for vedligeholdelse, sikkerhed, opbevaring og opladning.

Hovedlinjesikring

Disse plæneklippere har en hovedlinjesikring (40 amp) i det elektriske system. Dette er den primære sikring, som beskytter hele elsystemet. Den befinder sig til venstre for motoren. Figur 4-1

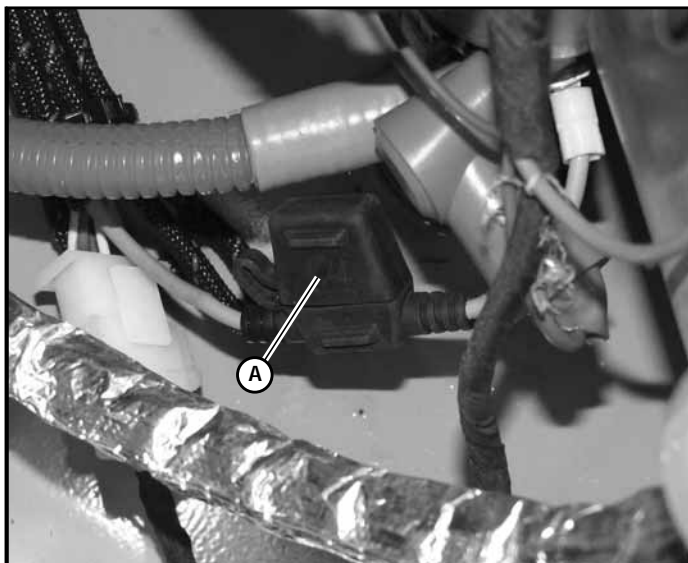

A. Hovedsikringens kabinet

Figur 4-1

Hydrauliksystem

VIGTIGT: Brug aldrig hydraulik- eller automatgearvæske i dette system. Brug kun den angivne olie. Husk, at snavs er hydrauliksystemets største fjende.

Kontroller olieniveauet i hydrauliksystemet efter hver 50 timers drift eller ugentligt, alt efter hvad der indtræffer først. Kontroller systemet oftere, hvis det viser sig at være utæt eller defekt på anden måde.

Når det hydrauliske systems olieniveau tjekkes:

1. Tjek altid olieniveauet med plæneklipperen på en jævn overflade.
2. Tjek altid olieniveauet, når olien er kold (plæneklipperen ikke har kørt i mindst 1,5 timer).
3. Tjek altid olieniveauet med målepinden installeret og fastgjort.

VIGTIGT: Fuldt niveau når olien er kold er hvor som helst på målepinden op til "H"-linjen eller "FULL"-linjen. Olien må aldrig være over "H"-mærket eller "FULL"-mærket (højeste niveau). Figur 4-2 og Figur 4-3

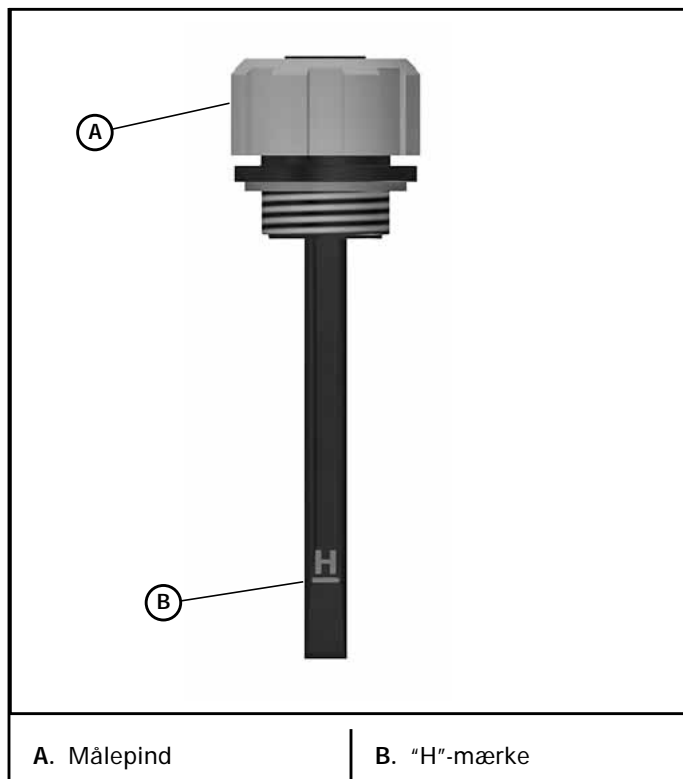

A. Målepind

B. "H"-mærke

Figur 4-2

Udskift hydrauliksystemets filterelement og olie efter de første 750 driftstimer, og udskift derefter filter og olie i beholderen for hver 500 timer eller årligt, afhængigt af hvad der kommer først. Figur 4-4

Efterfølgende er en liste over de olier, der er godkendte til brug i det hydrauliske Hustler® X-ONE®-system.

- A. Hustler® fuldsyntetisk hydrostatisk gearolie (anbefales, skiftes efter 750 timer)
- B. Parker HT-1000 (udskift efter 750 timer)

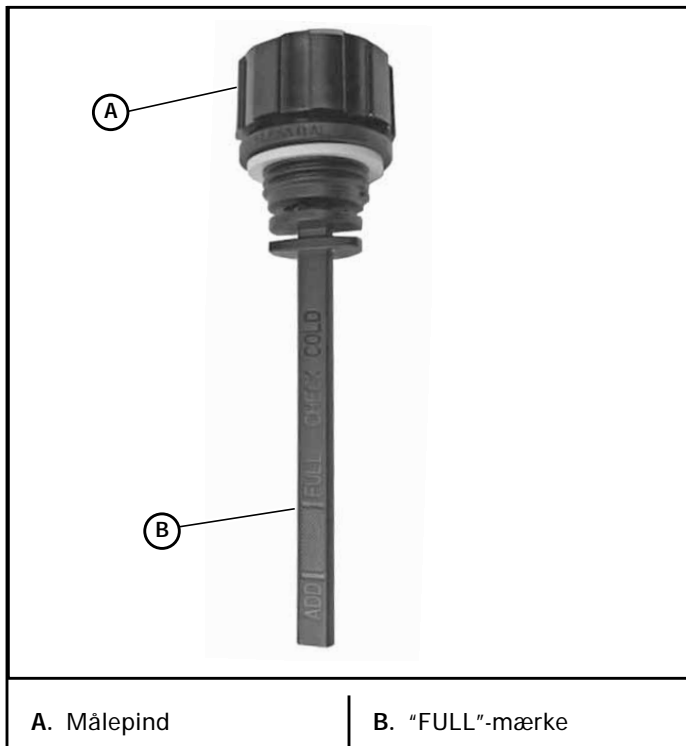

A. Målepind | B. "FULL"-mærke

Figur 4-3

- C. Castrol Edge 5W-50
- D. Shell Rotella T6 5W-40
- E. Lucas – Magnum High TBN CI-4 15W40
- F. Amsoil AW ISO 68

VIGTIGT: Anvend kun de godkendte olier på ovenstående liste. Brug af ikke-godkendte olier vil ugyldiggøre din garanti.

Hustler® X-ONE® systemfilteret er placeret i bunden af den integrerede gearkasse med adgang dertil fra forsiden. Brug kun et filterelement, der er godkendt af Hustler®. Brug en 3/4" unbrakonøgle til at udskifte filteret. Filteret har højregevind. Figur 4-4

VIGTIGT: Se X-ONE®-betjeningsvejledning (delnr. 123940) for oplysninger om skiftning af hydraulikolie og filtre.

Brændstofsysteem

VIGTIGT: Se afsnittet Sikkerhed i nærværende vejledning for oplysninger om sikker håndtering af brændstof.

VIGTIGT: Der findes flere oplysninger om emissionskontrol i betjeningsvejledningen til motoren.

Brug kun reservedele, der er godkendt af Hustler®.

Dit kontrolsystem for fordampningsemissioner kan omfatte reservedele som f.eks.:

- brændstoftanke
- brændstofledninger
- fittings til brændstofledninger
- brændstofdæksler
- kulbeholdere
- monteringsbeslag til beholdere

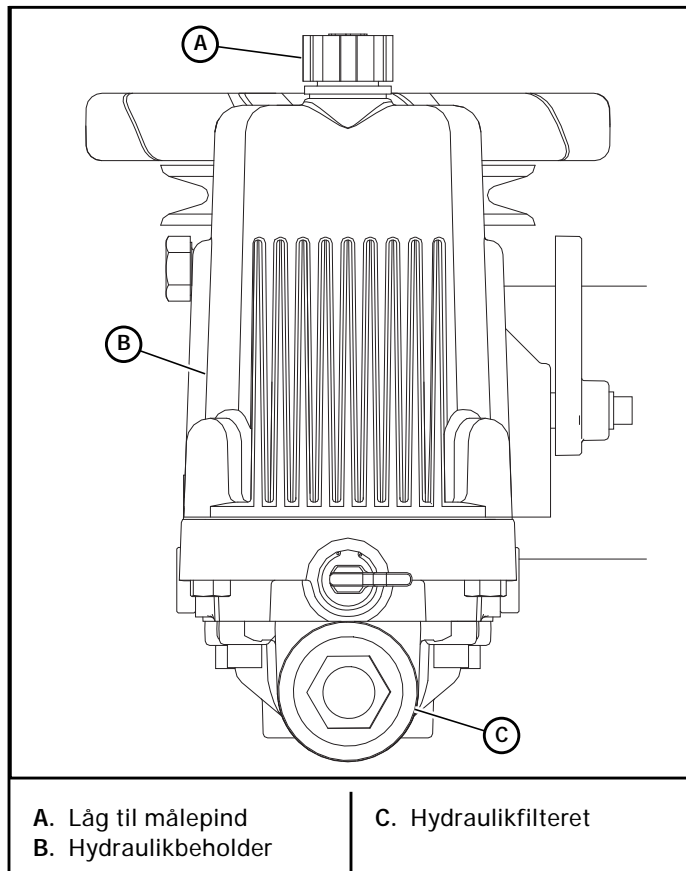

A. Læg til målepind | C. Hydraulikfilteret
B. Hydraulikbeholder

Figur 4-4

- tilslutning til karburatorens tømningssport
- filtre
- dampslanger
- klemmer, styreventiler
- styresolenoider
- elektronikstyreenheder
- vakuumstyremembraner
- aflastningsventiler
- væske-/dampudskillere
- andre forbundne komponenter

ADVARSEL ⚠

Brug af reservedele, der ikke har samme specifikationer som de originale dele, kan resultere i systemfejl og udgøre en sikkerhedsrisiko.

Brændstoftankene er placeret i plæneklipperens stødfangere.

Parkér plæneklipperen på et jævnt underlag, før opfyldning af brændstoftanken.

Rengør området omkring brændstofdækslet, før du fjerner det. Fjern langsomt brændstofdækslet.

Når brændstofdækslet skrues på påfyldningsstuds, skal dækslet strammes, indtil det begynder at klikke. Fortsæt derefter med at dreje det, indtil du har hørt mindst tre klik.

VIGTIGT: Overfyld ikke brændstoftanken. Brændstoftanken må **ikke fyldes mere end til bunden af påfyldningsstuds**. (Figur 4-5) Brændstofsyste­met er udviklet til at efterlade plads til at brændstoffet kan udvide sig i takt med at brændstoffets temperatur ændres.

ADVARSEL

Hvis brændstoftanken overfyldes, kan det medføre følgende:

- Motorskade
- Brandfare!

Fyld op til bunden af påfyldningsstuds

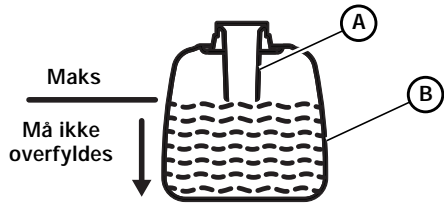

A. Påfyldningsstuds

B. Brændstoftank

Figur 4-5

Brug almindelig blyfri benzin med et oktantal på 87 eller højere. Der må højst være 10 % ætanol (E10) i brændstoffet. Brændstoffer med mere end 10 % ætanol (f.eks. E15, E20 og E85) ophæver garantien. Brændstoffer med mere end 10 % ætanol er ikke godkendt til brug, og en sådan illegal brug kan forårsage nedbrud af udstyret og udgøre brandfare.

Se *betjeningsvejledningen til motoren* for yderligere specifikationskrav til brændstof.

Brændstofafbryderventil

Der sidder en brændstofafbryderventil på alle plæneklippere. Brændstofventilens placering og funktion vil variere afhængigt af enheden. Luk for brændstofventilen for at stoppe brændstofftilførslen til motoren. Ventilens to andre positioner kan bruges til at tilføre brændstof fra en af de andre brændstoftanke. Figur 4-6

Brændstoffiltersystem

Disse plæneklippere er udstyret med et brændstoffiltersystem. Filteret skal inspiceres og udskiftes for hver 500 timer eller årligt, afhængigt af hvad der kommer først. Figur 4-7 og Figur 4-8

Brændstofafbryderventil (vist i lukket position)

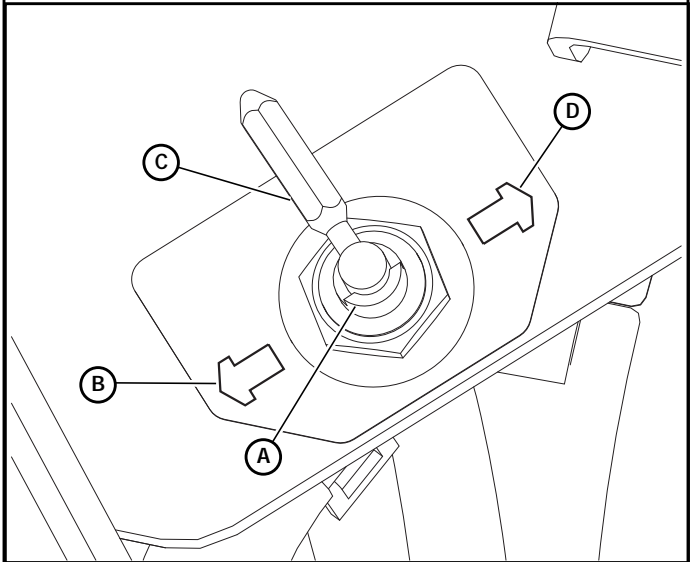

- A. Brændstof afspærringsventil
- B. Venstre brændstoftank
- C. Lukket position
- D. Højre brændstoftank

Figur 4-6

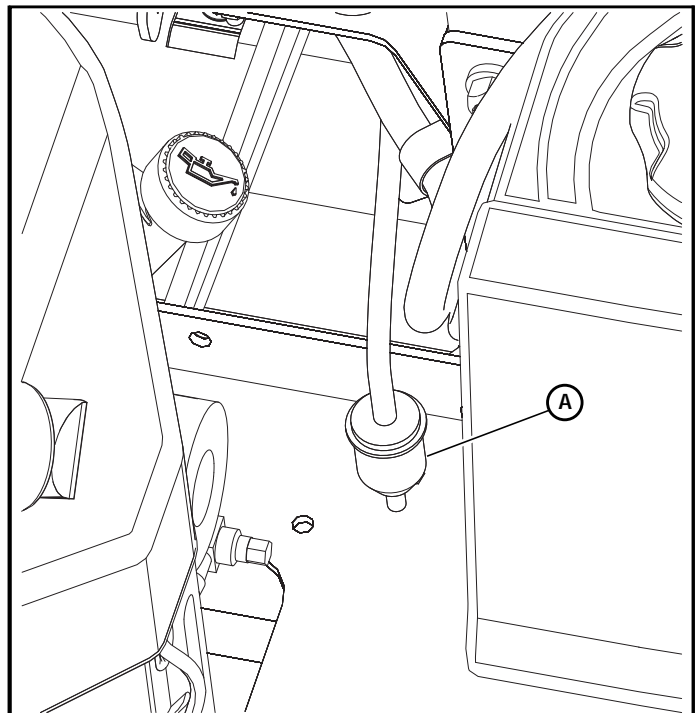

- A. Brændstoffiltersystem

Figur 4-7

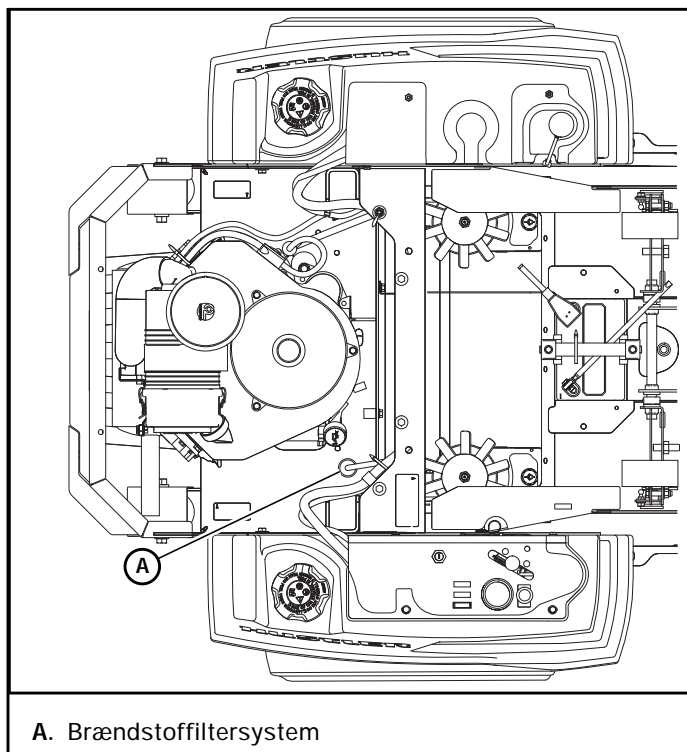

A. Brændstoffiltersystem

Figur 4-8

Motorolie og filter



Lad motoren køle ned, før du skifter motorolien. Vær forsigtig ved udskiftning af motorolien, hvis motoren har kørt, da motorolien kan være meget varm. Du skal bære passende beskyttelsesudstyr for at undgå at blive forbrændt eller komme i kontakt med motorolie.

Efterse oliestanden dagligt og efter hver fire timers drift. Plæneklipperen skal være placeret plant ved kontrol af oliestand. Se *betjeningsvejledningen til motoren* og vedligeholdelseskemaet for anbefalinger og kapaciteter i forbindelse med olien. Hustler® motorolie anbefales.

Skift motorolien og oliefilteret efter de første fem timers drift og derefter i henhold til motorproducentens anbefalinger. Skift motorolien hyppigere ved drift under meget beskidte forhold.

VIGTIGT: Når oliefilteret fjernes, skal du være forsigtig med at minimere oliespildet på udstødningssystemet.

Aftapning af motorolie:

1. Find olieaftapningsventilen på motoren. Figur 4-9
2. Placer en passende beholder til olieaftapning under maskinen under olieaftapningsventilen.
3. Drej ventilen mod uret for at åbne ventilen. Vent 10 minutter på, at motorolien aftappes.
4. Luk ventilen ved at dreje den med uret, når al olien er aftappet.

5. Tør eventuelt spildt olie op, når ventilen er lukket.

VIGTIGT: Alle oliestænk eller spildt olie skal fjernes fra udstødningssystemet, inden maskinen betjenes.



A. Olieaftapningsventil

Figur 4-9

Motorens luftfilter

Udfør vedligeholdelse på motorens luftfilter ifølge oversigten over eftersynsintervaller andetsteds i nærværende betjenings-vejledning.

Et specialkonstrueret tørfilter er standard på disse plænetraktorer, og det leverer ren forbrændingsluft til motoren. Figur 4-10

Disse enheder er udstyret med et sikkerhedsfilter. Filterindsatsen skubbes ind over sikkerhedsfilteret. Figur 4-11

Sikkerhedsfilteret kræver ikke vedligeholdelse, medmindre det bliver forurenet med snavs eller fugt.

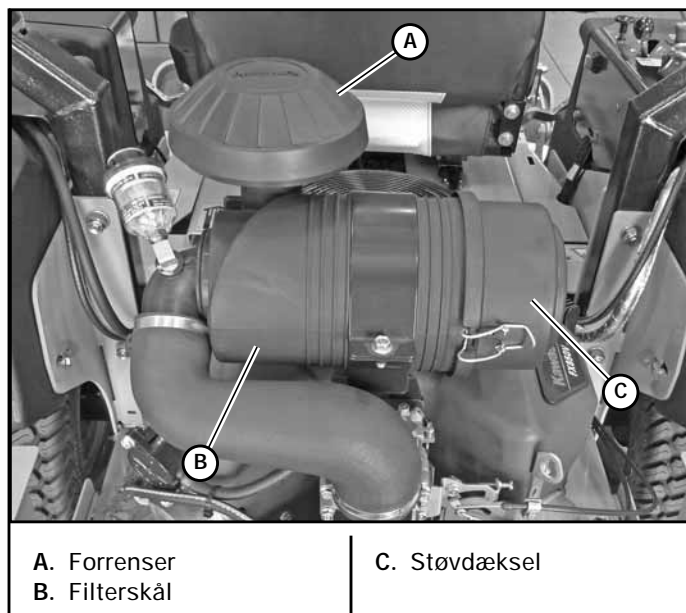
A. Forrener
B. Filterskål

C. Støvdæksel

Figur 4-10

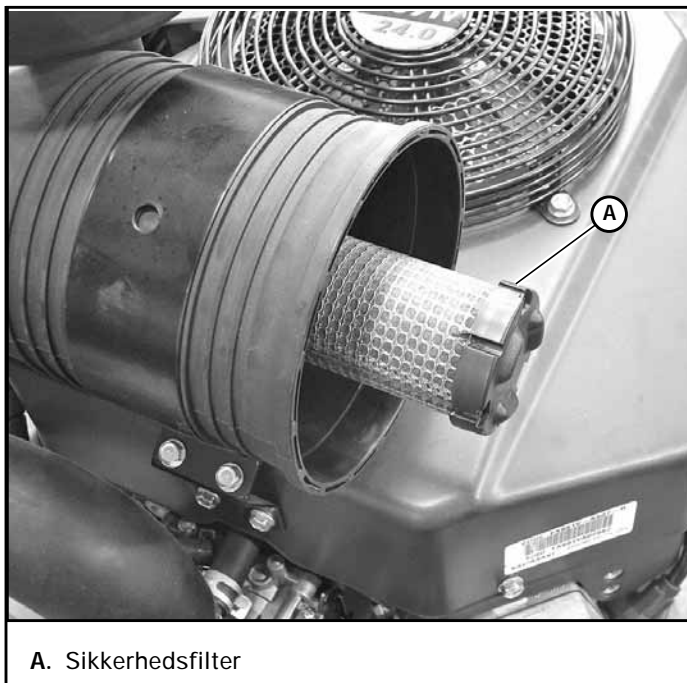

Figur 4-11

Anbefalet serviceprocedure

1. Løsn klemmerne, og fjern indsatsen. Rengør filter-skålen med en fugtig klud.
2. Før der installeres en ny filterindsats, skal den efterses ved, at man placerer et skarpt lys inden i det og drejer indsatsen langsomt, mens man kigger efter huller eller flænger i papiret. Kig også pakningerne efter for revner eller flænger. Forsøg ikke at benytte en beskadiget filterindsats, da den lader slibende partikler trænge ind i motoren.
3. Sæt støvhætten på igen. Sørg for, at den slutter tæt hele vejen rundt om luftfilterhuset, og spænd så klemmerne. Figur 4-12
4. Kontrollér regelmæssigt, at alle fittings og klemmer er tætte, og efterse slanger for huller eller revner.
5. Efterse indtagsslangen regelmæssigt for tegn på, at der er trængt støv ind. Find og reparer det sted, hvor der er trængt støv ind.

6. Betjen aldrig en maskine, hvis luftfilteret ikke er installeret.

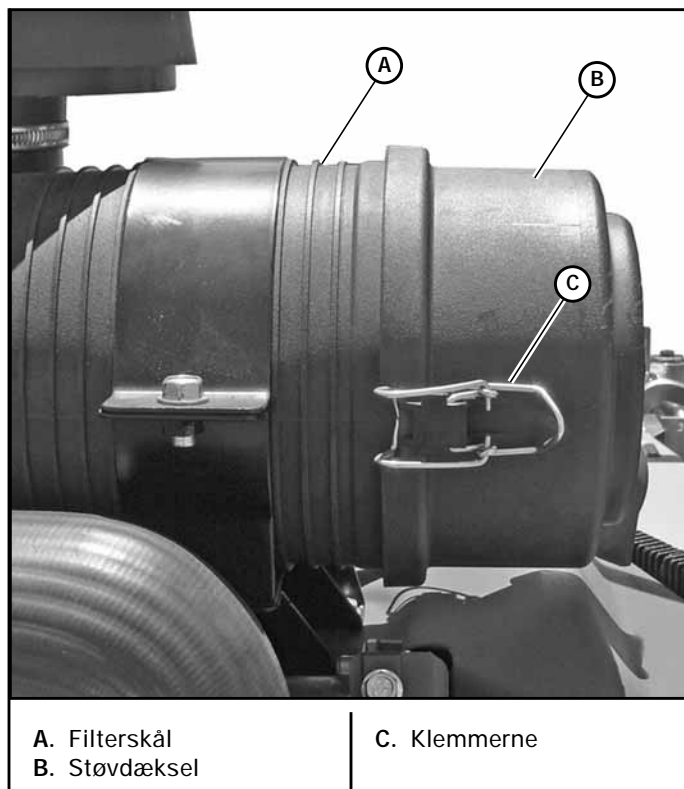

Figur 4-12

Ekstra vedligeholdelse

Ekstra vedligeholdelse forekommer, når en luftfilterindsats udtages til rengøring eller udskiftes, før det er nødvendigt. Hver gang filteret udtages, kan der falde en lille mængde snavs og støv ned i indtagssystemet. Dette ophobede snavs kan forårsage en støvet motor. Det kræver blot få gram indtaget snavs i løbet af motorens normale driftlevetid at forårsage en støvet motor.

Rengør ikke indsatsen, den bør kun udskiftes med en ny indsats. Rengøring af brugte luftfilterindsatser vha. ukorrekte rengøringsprocedurer kan medføre støv på indersiden af filteret og forårsage snavsindtag og motorstop.

Det er vigtigt at bemærke, at når en luftfilterindsats rengøres vha. **Hvilken som helst metode**, påtager den person eller det firma, der udfører rengøringen, sig fra da af ansvaret for filterets integritet. **Garantien for luftfiltre ophører ved rengøring eller vedligeholdelse af enhver art, idet filterets tilstand efter vedligeholdelse er fuldkommen ude af kontrol.** Derfor vil der, ved et motorstop på en støvet motor, ikke gives nogen garanti godtgørelse hvis luftfilterindsatsen er blevet rengjort eller på nogen måde vedligeholdt.

En delvist snavsset luftfilterindsats fungerer bedre end en ny indsats. Derfor er en snavsset filterindsats ikke dårlig for motoren, medmindre den begrænser luftstrømmen i overdreven grad og påvirker motordelen. Årsagen er enkel. Mediet i filteret skal være porøst, for at luften kan passere. Når snavsset luft passerer gennem filteret, tilstopper snavs nogle af hullerne i mediet, og fungerer reelt som en del af filtermediet. Ved næste omgang snavs hjælper den første

snavs med at filtrere selv små partikler, hvilket gør filteret mere effektivt til at forhindre indtrængen af snavs i motoren. Dette kaldes barrierefiltrering.

Naturligvis bliver filtermediet med tiden alt for tilstoppet til, at luften kan passere.

Klippeforholdene afgør, hvor hyppigt luftfilterindsatsen bør udskiftes.

Luftbegrænsningsindikator

På disse enheder er der monteret en luftbegrænsningsindikator i luftfilteret. Figur 4-13

Udskift indsatsen, når begrænsningsindikatoren når den røde linje, som angiver, at filteret skal skiftes. Kontrollér indikatoren dagligt, og udskift indsatsen efter behov eller årligt, afhængigt af hvad der kommer først.

Indikatoren nulstilles ved at trykke på den gule knap efter hver udskiftning af indsatsen. Figur 4-13

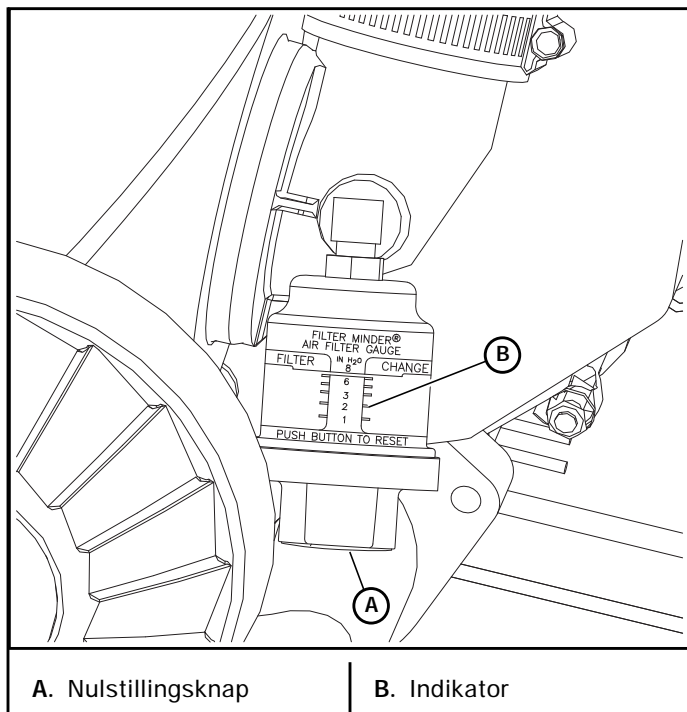

Figur 4-13

Generel motorvedligeholdelse

Detaljerede instrukser og anbefalinger vedrørende indkøring og regelmæssig vedligeholdelse kan findes i *betjeningsvejledningen til motoren*. Se venligst denne vejledning for anbefalinger vedrørende eftersyn af motoren, smøreoliestand samt olie kvalitet og -viskositet, boltens tilspændingsmoment osv. Motorgarantien bakkes op af producenten. Man bør være særlig opmærksom på relevante oplysninger, som ikke også er angivet i denne betjeningsvejledning. Man bør være særlig opmærksom på relevante oplysninger, som ikke også er angivet i denne betjeningsvejledning.

Remme

Efterse regelmæssigt remmene for slid og funktionalitet. Udskift en rem, som viser tegn på:

- alvorlige revner
- flænger
- adskillelse
- vejrmæssig slitage
- sprækker
- forbrænding som følge af friktion.

Let trævling af rembelægningen er ikke tegn på fejl. Skær blot trævlerne væk med en skarp kniv.

ADVARSEL

Hvis pumperemmen svigter, vil det medføre mistet herredømme over maskinen, især ved betjening på en skråning. Hvis du mister herredømmet under betjening af maskinen, skal du straks placere styrekontrolgrebene i parkeringsbremseposition. Efterse maskinen, og kontakt din Hustler®-forhandler for at få løst problemet, før betjening af maskinen fortsættes.

Efterse remmens remskivefurer og flanger for slitage. En ny rem, eller en rem i god tilstand, bør aldrig køre imod bunden af furen. Udskift remskiven, hvis dette er tilfældet. Ellers vil remmen miste kraft og glide mere og mere.

Brug aldrig kraft til at tvinge en rem på en remskive, da dette kan overskære eller beskadige fibrene i rembelægningen.

Hold olie og smøremiddel væk fra remme, og brug aldrig remsmøremidler. Disse ting kan forringe remmens tilstand på meget kort tid.

Plæneklipperens knive

Vedligeholdelse af plæneklipperens knive

VIGTIGT: Se afsnittet *Sikkerhed* i nærværende vejledning for oplysninger om sikker håndtering af knive.

Se afsnittet *Udskiftning af plæneklipperens knive* for oplysninger om fjernelse og montering.

ADVARSEL

Plæneklipperens knive er skarpe og kan skære. Pak kniven(e) ind, eller bær handsker, og vær ekstra forsigtig, når du servicerer dem.

Efterse plæneklipperens knive dagligt. De er kilden til effektivitet og en velklippet plæne. Hold knivene skarpe. En sløv kniv river græsset op snarere end at klippe det, hvilket giver en brun, ujævn overflade på græsset i løbet af få timer. En sløv kniv kræver også mere maskinkraft.

Udskift enhver kniv, som er bøjet, revnet eller knækket.

ADVARSEL

Kontrollér altid, om knivene er beskadiget:

- hvis plæneklipperen rammer en sten, en gren eller et andet fremmedlegeme under plæneklipping!
- eller hvis der forekommer unormal vibration under betjening.

Foretag alle nødvendige reparationer, før driften genoptages.

Slib knivene efter det viste mønster. Figur 4-14 Finslibning kan foretages med en fil.

Kontrollér knivenes afbalancering efter slibning. Knivenes afbalancering kan foretages ved at placere kniven på et omvendt stempel eller en 5/8" bolt. Et kommercielt værktøj til afbalancering fås i de fleste isenkramforretninger.

Kniven må ikke hælde eller vippe. Snur kniven langsomt rundt. Den må ikke slingre. Afbalancér kniven før genmontering.

Læg kniven på en flad overflade, og kontrollér den for vridninger (Figur 4-15 og Figur 4-16). Udskift forvredne knive.

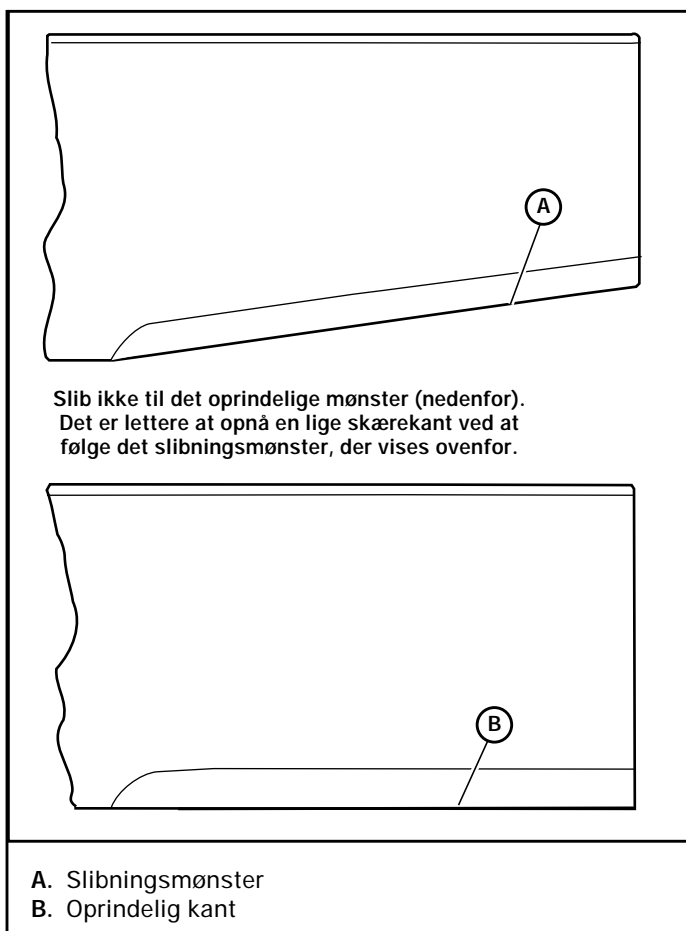

Figur 4-14

Sammenligning af skæv og lige kniv

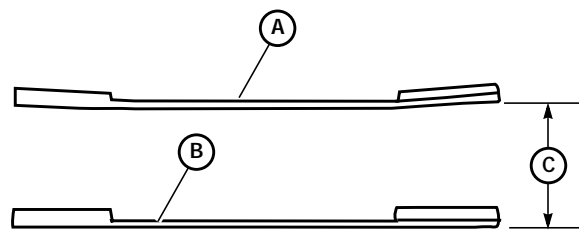

- A. Skæv kniv (udskift)
B. Lige kniv
C. Skæreplan

Figur 4-15

Visning af knive fra enden, sammenligning af vredet og lige kniv

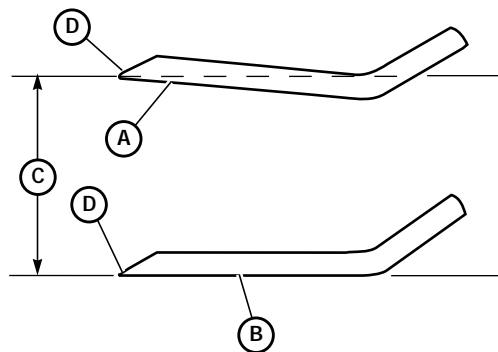

Figur 4-16

Udskiftning af plæneklipperens knive

VIGTIGT: Se afsnittet *Sikkerhed* i nærværende vejledning for oplysninger om sikker håndtering af knive.

ADVARSEL

Plæneklipperens knive er skarpe og kan skære. Pak knive(n)e ind, eller bær handsker, og vær ekstra forsigtig, når du servicerer dem.

Der kræves en 15/16" tang til at fjerne den 5/8" cylinder-skruer, der fastholder kniven i spindelakslen. **BEMÆRK:** Et værktøj til at holde knive (varenummer 381442) kan fås fra Hustler® Turf Equipment. Det er beregnet til at forhindre, at knivene roterer, når de fjernes fra eller monteres på spindlen. Hustler® Turf Equipment-forhandler for flere oplysninger.

Genbrug ikke spindelbolte, som har været spændt over gevind, eller hvis gevindet er slidt eller underskåret. Spænd boltene på spindler til 160,0 Nm, når knivene monteres igen.

ADVARSEL

Hvis boltene ikke spændes til korrekt moment, kan det medføre tab af kniven, hvilket kan forårsage alvorlig personskade.

Korrekt komprimerede hætteskiver opretholder den korrekte kompressionsbelastning på knivene. Udskift hætteskiverne, hvis de er revnede eller fladtrykte.

VIGTIGT: Knivsæggen (den buede del) skal pege opad mod skjoldets inderside for at sikre korrekt klipning.

Når knive monteres, skal de roteres efter montering for at sikre, at knivspidserne ikke rører hinanden eller plæneklipperens sider.

Plæneklipperknive

Det følgende er en liste med de godkendte plæneklipperknive til denne plæneklipper, som kan fås hos Hustler® Turf Equipment.

FARE

Brug kun originale Hustler®-reserveknive for at sikre, at de originale standarder opretholdes. Hvis der ikke bruges godkendte knive, kan knivene gå i stykker, hvilket kan føre til dødsfald, kvæstelser eller materiel skade.

52" sideudblæsningsskjold	
787721	KNIV, F17.86"-H-F-CW
794198	KNIV, 17.86"-MUL-F-CW
785436	KNIV, 17.86"-GAT-F-CW
54" bagerste udblæsningsskjold	
601124	KNIV, F18.50"-L-F-CW
797704	KNIV, 18.50"-MUL-F-CW
797712	KNIV, 18.50"-GAT-F-CW

Indstilling af sædet

Dette sæde kan justeres på to forskellige måder for at opnå den mest komfortable position:

1. Brug sædets udløserhåndtag til at skubbe sædet fremad og bagud. Figur 4-17
2. Juster sædets hårdhed ved at dreje på kørejusteringssknappen. Figur 4-17

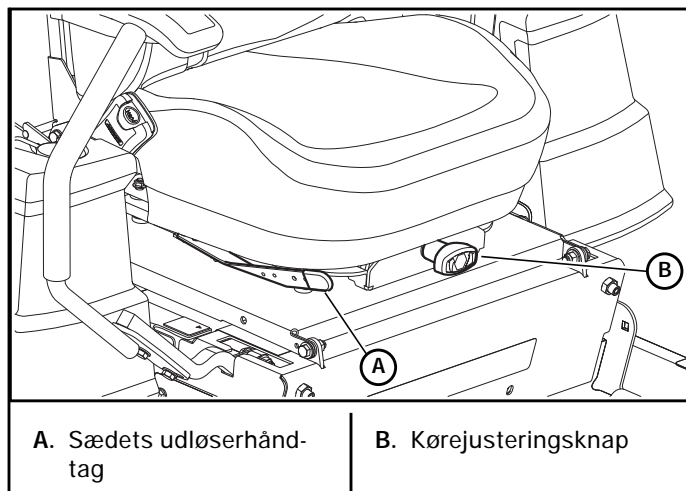

Figur 4-17

Justering af styrekontrolgrebene

Styrekontrolgrebene kan justeres, så de er bekvemme for operatøren.

- A. For at dreje de øverste kontrolgreb fremad eller bagud løsnes sætskruerne, som fastgør det øverste kontrolgreb til det nederste kontrolgreb. Drej så det øverste kontrolgreb. Stram sætskruerne til. Figur 4-18
- B. Fjern sætskruerne for at hæve eller sænke kontrolgrebene. Glid det øverste kontrolgreb op eller ned, og justér hullerne efter hullerne i det nederste greb. Indsæt sætskruerne igen, og stram dem.

Styrekontrolgrebene skal justeres, så de er på linje med hinanden i neutral position.

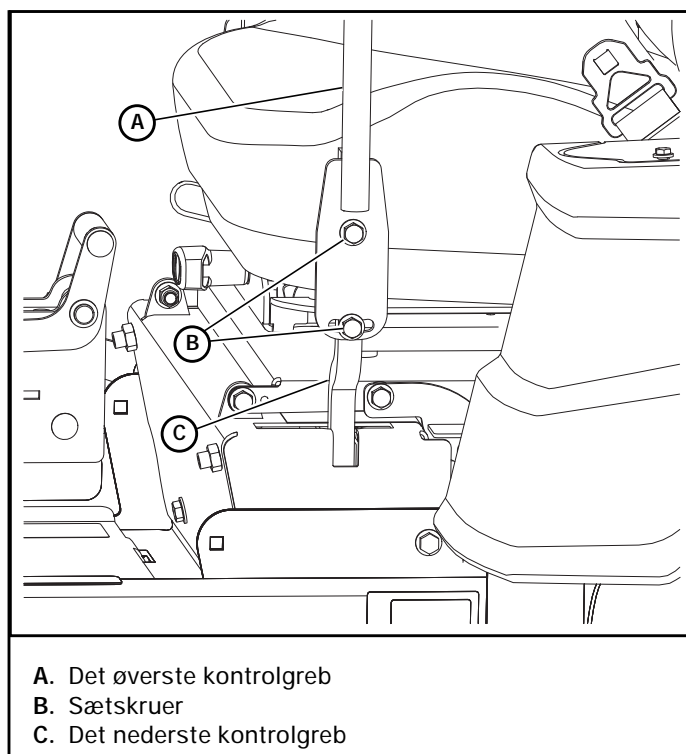

Figur 4-18

Vedligeholdelsesplan

Se Figur 4-19, Figur 4-20, Figur 4-21, og Figur 4-22

UDFØR SERVICE EFTER DE ANGIVNE INTERVALLER	UGENTLIGT ELLER FOR HVER 50 TIMER	MÅNEDLIGT ELLER FOR HVER 100 TIMER	* ÅRLIGT ELLER FOR HVER 500 TIMER
Kontrol af startlås-system	Før brug		
Visuelt eftersyn af enheden for løse bolte og møtrikker og/eller beskadigede dele	Før brug		
Visuelt eftersyn af dækkene	Før brug		
Kontrol af olieniveau, motor (1) (4)	Før brug eller hver 4. time		
Kontrol af kølegitter (8)	Før brug eller hver 4. time		
Kontrol af brændstofniveau	Før brug		
Knive – skarpe og sikkert fastgjort	Før brug		
Udblæsningssliske – sikkert monteret og i nederste position	Før brug		
De bagerste udblæsningsskjoldflapper og/eller kraftenhedsdeflektoren sikkert på plads	Før brug		
Rengøring af motor- og pumperum (13)	Dagligt		
Kontrol af luftfilterets serviceindikator (8)	Dagligt		
Udskiftning af luftfilterets papirelement (5) (10)	Efter behov		
Tilspidsede hjulgaffellejer (11)	Regelmæssig vedligeholdelse er ikke nødvendig		
Skift af motorolie og filter (1) (4)	X		
Rengøring af cylinder og hovedribbe (10)	X		
Kontrol af batteriforbindelser (13)	X		
Kontrol af dæktryk med en måler	X		
Kontrol af hydraulikolieniveau (13)	X		
Rengøring af motoren udvendigt (10)	X		
Stramning af låsemøtrikker på hjul (2)	X		
Smøring af skjoldets skubbearme (8)		X	
Smøring af tomgangspumpe (8)		X	
Smøring af skjoldets højdedrejetap (8)		X	
Smøring af målehjulenes lejer (8) (12)		X	
Rengøring af tændrør og justering af deres mellemrum (10)		X	
Kontrol af pumperemmens og skjoldremmens stramning og tilstand (6) (13)		X	
Kontrol af brændstofs-system (7) (13)		X	
Kontrol af brændstofventil og krans (7)		X	
Kontrol af brændstofventil krans (7)		X	
Skift af brændstoffilter (7)			X
Skift af hydraulikoliefilter og olie (3) (13)			X
Smøring af skjoldets spindelhuse			X
Udskiftning af tændrør (10)			X
Kontrol af styrtøjens monteringsværktøj (9)			X
Udskiftning af brændstoffiltersystem (8) (13)			X

BEMÆRKNINGER:

1. Første olieskift skal ske efter 5 timers drift. Skift derefter olie efter hver 40 timers drift. Skift hyppigere under støvede eller snavsede forhold og i perioder med varmt vejr. Hustler® motorolie anbefales.
2. Spænd først og efter de første to timers drift.
3. Skift hydraulikolie og filter første gang efter 750 timers drift. Skift derefter olie og filter for hver 500 timer (hver 750 timer for Hustler® 100 % syntetisk hydrostatisk gearolie eller Parker HT-1000 olie).
4. Skift motoroliefilter i henhold til motorproducentens anbefalinger. Anbefalinger og andre vedligeholdelsesoplysninger kan findes i motorens betjeningsvejledning.
5. Udfør service hyppigere under støvede eller snavsede forhold. Vær forsigtig under vedligeholdelse for at forhindre, at der kommer støv i motoren. **Rengør ikke** filterindsatsen. Udskift den med en ny.

6. **Kun pumperemmen – efterses for hver 100 timer**, og udskiftes, hvis den viser tegn på slitage eller sprækker. Kontroller justeringen af fjeder-spændingen. Ellers skal remmen skiftes hver 400 timer eller 2 år alt afhængigt af, hvad der kommer først. Kontroller og juster fjederspændingen efter 50 timers brug som beskrevet i afsnittet Justering af hydraulikpumperemmen i betjeningsvejledningen (123940).
7. Kontrollér brændstofssystemet for sprækker og lækage, herunder, men ikke begrænset til, slanger til brændstofrøret, brændstofventil, udluftningslanger, udluftningsventil, dampventil og kranse. Reparer efter behov.
8. Skift hyppigere under støvede eller snavsede forhold og i perioder med varmt vejr.
9. Efterse styrtbøjlen efter de første 20 timers drift og derefter for hver 500 timers drift eller årligt, afhængigt af hvad der kommer først.
10. Se motorens betjeningsvejledning.
11. Hvis forseglingen på de tilspidsede hjulgaffellejer lækker, henvises der til vedligeholdelsesvejledning (P/N 123940) for reparationsprocedurer.
12. Henvi til vedligeholdelsesvejledning (P/N 123940) for at efterse eller reparere de tilspidsede hjulgaffellejer.
13. Alt vedligeholdelsesarbejde, der kræver, at sikkerhedsafskærmninger fjernes, **skal** udføres af en uddannet servicetekniker.

* Efter gennemførelse af vedligeholdelsescyklus (500 timer) gentages cyklus.

DA

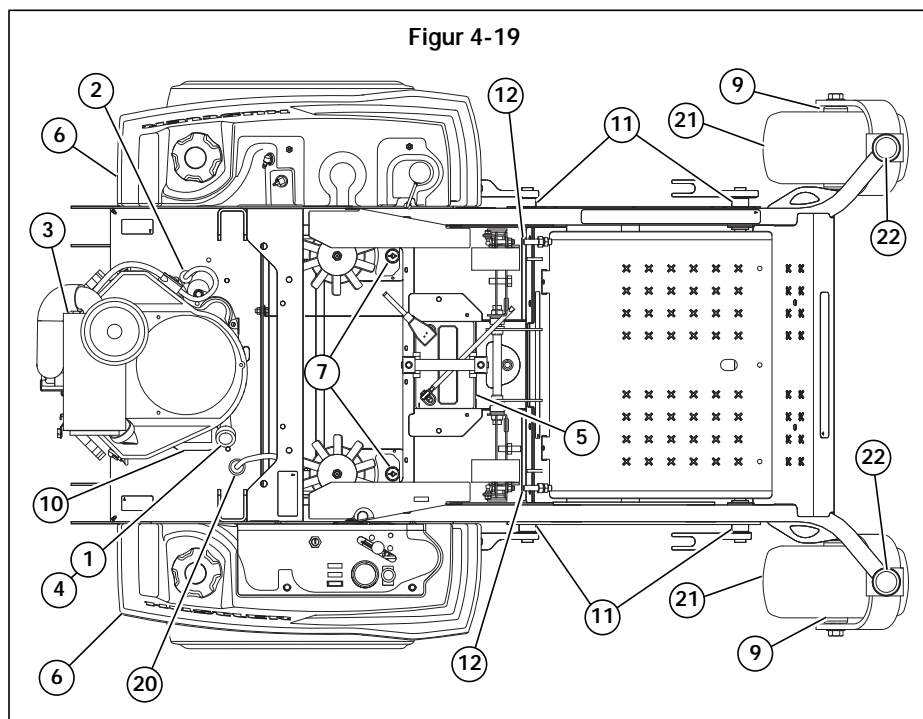

1. Motoroliepåfyldningsfilter og olieind
2. Brændstoffilter
3. Motorluftfilter
4. Aftapningsventil til motorolie
5. Batteri
6. Brændstofftanke
7. Hydraulikolietanke
8. Hydraulikoliefilter
9. Drejetapper til målehjul (2)
10. Motoroliefilter
11. Drejetapper til løft af skjold (4)
12. Parkeringsbremseknop
13. Køredæk
14. Drejetap til tomgangspumpe (1)
15. Pumperem
16. Drejetapper til skjoldets skubbearm (2)
17. Rem til klippeskjold
18. Drejetap til spindelhus (3)
19. Knive
20. Brændstoffiltersystem
21. Dækmontering foran
22. Tilspidsede hjulgaffellejer

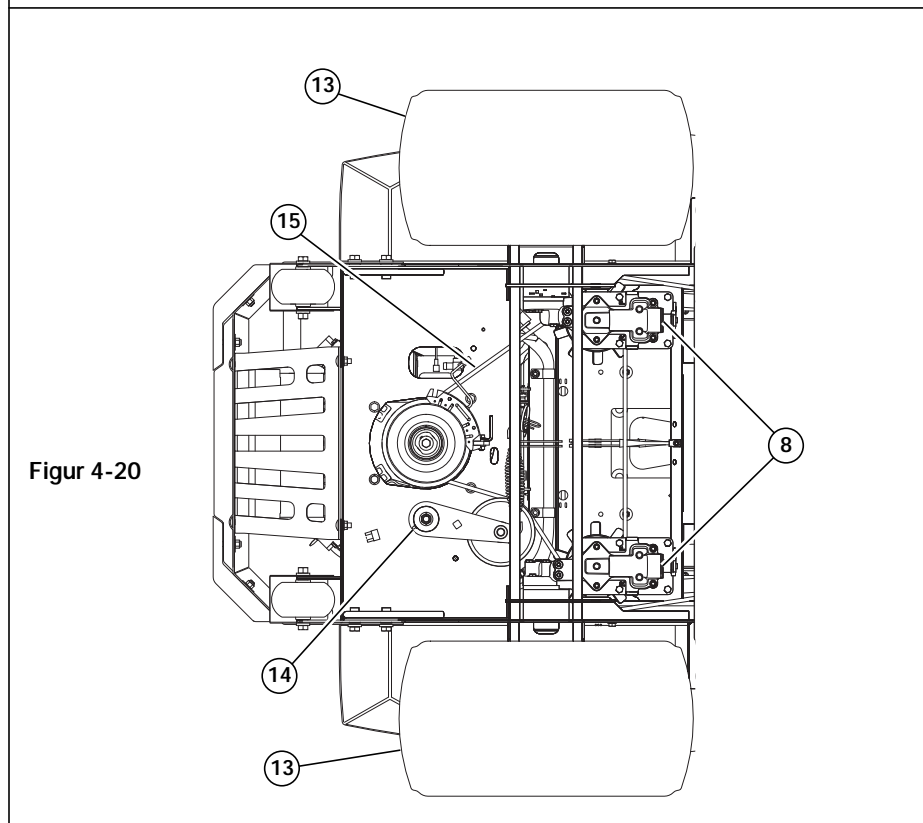

Figur 4-20

Figur 4-21

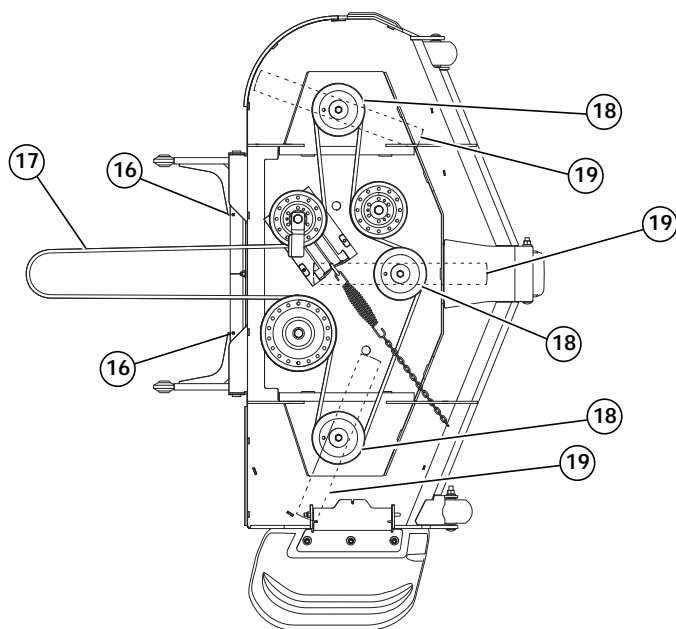

Figur 4-22

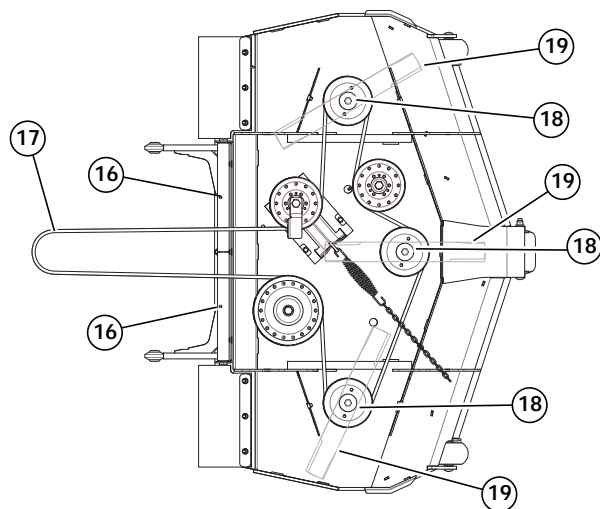

1. Motoroliepåfyldningsfilter og oliepinde
2. Brændstoffilter
3. Motorluftfilter
4. Aftappingsventil til motorolie
5. Batteri
6. Brændstoftanke
7. Hydraulikolietank
8. Hydraulikoliefilter
9. Drejetapper til målehjul (2)
10. Motoroliefilter
11. Drejetapper til løft af skjold (4)
12. Parkeringsbremseknap
13. Køredæk
14. Drejetap til tomgangspumpe (1)
15. Pumperem
16. Drejetapper til skjoldets skubbearm (2)
17. Rem til klippeskjold
18. Drejetap til spindelhus (3)
19. Knive
20. Brændstoffiltersystem
21. Dækmontering foran
22. Tilspidsede hjulgaffellejer

Vedligeholdelseslog

Udfør den første udskiftning af olie og filter til hydrauliksystemet efter de første 50 timers brug.

Dato:	Udført vedligeholdelse/service:
Forhandler:	
Timetælleraflæsning:	
Dato:	Udført vedligeholdelse/service:
Forhandler:	
Timetælleraflæsning:	
Dato:	Udført vedligeholdelse/service:
Forhandler:	
Timetælleraflæsning:	
Dato:	Udført vedligeholdelse/service:
Forhandler:	
Timetælleraflæsning:	
Dato:	Udført vedligeholdelse/service:
Forhandler:	
Timetælleraflæsning:	

Dato:	Udført vedligeholdelse/service:
Forhandler:	
Timetælleraflæsning:	
Dato:	Udført vedligeholdelse/service:
Forhandler:	
Timetælleraflæsning:	
Dato:	Udført vedligeholdelse/service:
Forhandler:	
Timetælleraflæsning:	
Dato:	Udført vedligeholdelse/service:
Forhandler:	
Timetælleraflæsning:	
Dato:	Udført vedligeholdelse/service:
Forhandler:	
Timetælleraflæsning:	

DA

FEJLFINDING

Størstedelen af de driftsproblemer, der forekommer i et system, kan spores tilbage til forkerte justeringer eller forsinket service. En konsekvent forebyggende vedligeholdelse, som er beskrevet i afsnittet *Vedligeholdelse* i denne vejledning, vil forebygge mange problemer. Følgende diagram er udarbejdet til at hjælpe dig med at lokalisere et problem ved at foreslå sandsynlige årsager og anbefalede løsninger.

SYMPTOMER	MULIGE ÅRSAGER	FORESLÅEDE LØSNINGER
Startmotoren roterer ikke	Styrekontrolgrebene er ikke i parkeringsbremseposition, eller kontakten er ikke justeret.	Placér styrekontrolgrebene i parkeringsbremseposition, eller justér kontakten igen.
	Knap til skjoldkobling er aktiveret	Deaktiver knappen til koblingen
	Svagt eller dødt batteri	Genoplad eller udskift
	De elektriske forbindelser er korroderede eller løse	Kontroller de elektriske forbindelser
	Sikringen er sprunget	Kontrollér sikringer – udskift sprungne sikringer
	For yderligere årsager	Se betjeningsvejledningen til motoren
Motoren starter ikke, starter brat eller går i stå igen	Der mangler brændstof, eller ledningen er ikke tilsluttet	Fyld tanken eller udskift ledningen (Se afsnittet <i>Brændstofsystem</i> for flere oplysninger)
	Brændstofventilen er lukket	Åbn brændstofventilen
	Der er ikke korrekt brændstof i brændstofsystemet	Tøm tanken, og påfyld den korrekte type brændstof
	Der er snavs i brændstoffilteret	Udskift brændstoffilteret
	Der er snavs, vand eller gammelt brændstof i brændstofsystemet	Kontakt din forhandler
	Chokeren er ikke aktiveret	Flyt chokergrebet til ON
	Adskillige	Se betjeningsvejledningen til motoren
Motor: Sætter hele tiden ud eller kører ujævnt eller stødvist	Adskillige	Se betjeningsvejledningen til motoren
Mistet kraft, eller systemet fungerer ikke i den ene retning	Blokering i luftfilteret	Servicér luftfilteret
	Intern forstyrrelse eller lækage i transakselskomponent	Kontakt din forhandler
	Dårlig kompression	Kontakt din forhandler
	Styreforbindelsen skal justeres	Justér forbindelsen
	Bugsérventilen er åben	Luk bugsérventilen
	Drivremmen til traktion er slidt, løs eller knækket	Påmonter en ny drivrem til traktion
	Luft i systemet	Kontrollér filter og fittings
	For yderligere årsager	Se betjeningsvejledningen til motoren
	Overophedning af luftkølet motor	Luftindtagsskærmen eller køleribberne er tilstoppede
	For yderligere årsager	Se betjeningsvejledningen til motoren

SYMPTOMER	MULIGE ÅRSAGER	FORESLÅEDE LØSNINGER
Lavt motorolietryk	Lavt olieniveau	Påfyld olie
	Olien er fortyndet eller for let	Skift olie og undersøg, hvad der forårsager forureningen
	Fejl på oliepumpe	Kontakt din forhandler
Højt olieforbrug	Adskillige	Kontakt din forhandler
Plæneklipperen starter i ryk eller kører kun i en retning	Styreforbindelsen skal justeres	Justér forbindelsen
	Løs styreforbindelse	Stram forbindelsen
	Trækventilerne er ikke lukket helt	Luk trækventilerne
	Fejl på transakselskomponent	Kontakt din forhandler
Plæneklipperen bevæger sig langsomt, når styrekontrolgrebene er i neutral.	Styreforbindelsen skal justeres	Justér forbindelsen
Plæneklipperen cirkler eller drejer i én retning	Styreforbindelsen skal justeres	Justér forbindelsen
	Løs styreforbindelse	Spænd forbindelsen
	Dækkene er ikke korrekt oppumpet	Justér lufttrykket til 55 - 83 KPa
	Fejl på transakselskomponent	Kontakt din forhandler
Plæneklipperen bevæger sig langsomt, når parkeringsbremsen aktiveres	Styreforbindelsen er ikke justeret korrekt	Justér styreforbindelsen
	Bremserne skal justeres	Justér parkeringsbremserne
Der er unormal vibration	Motorens monteringsbolte er løse	Stram motorens monteringsbolte
	Motorens remskive, tomgangsremskiven eller knivenes remskive er løs	Spænd den relevante remskive
	Motorens remskive er beskadiget	Kontakt din forhandler
	Skæreknivene er bøjedede eller ude af balance	Montér nye skæreknive
	En knivs monteringsbolt er løs	Stram knivens monteringsbolt
	Spindellejet er slidt eller løst	Udskift eller spænd spindellejet
	En knivspindel er bøjet	Kontakt din forhandler
	Knivene roterer ikke	Drivremmen til klippeskjoldet er slidt, løs eller knækket
	Drivremmen til skjoldet er røget af remskiven	Påmonter drivremmen til skjoldet, og find årsagen
	Den elektriske kobling aktiverer ikke	Kontrollér og/eller udskift 15 amp-sikringen. Kontakt din forhandler

DA

SYMPTOMER	MULIGE ÅRSAGER	FORESLÅEDE LØSNINGER
Ujævn skærehøjde	Knivene er ikke skarpe	Slib knivene
	En eller flere skæreknive er bøjet	Monter nye skæreknive
	Klippeskjoldet er ikke jævnt	Justér klippeskjoldet i henhold til afsnittet om <i>justering af skjold og højdejustering</i> i betjeningsvejledningen
	Et hjul til beskyttelse mod afkapning af underlaget er ikke indstillet korrekt	Justér højden på hjulet til beskyttelse mod afkapning
	Undersiden af klippeskjoldet er snavset	Rengør undersiden af klippeskjoldet
	Dækkene er ikke korrekt oppumpet	Justér lufttrykket til 55 - 83 KPa
	En knivspindel er bøjet	Kontakt din forhandler
	Flex Forks [®] er installeret	Justér skjoldet efter den indledende indkøringsperiode i henhold til afsnittet om justering af skjold i vedligeholdelsesvejledningen.

OPBEVARING

Før maskinen stilles til opbevaring ved sæsonens afslutning, skal der udføres vedligeholdelse på de følgende dele på plæneklipperen, motoren og batteriet.

Hvis plæneklipperen har stået uberørt i længere tid, skal klargøringsanvisningerne for den nye sæson følges før idriftsættelse.

Generel klargøring af plæneklipperen før den stilles til opbevaring

1. Fjern al græs, snavs og affald fra plæneklipperen og klippeanordningerne.

VIGTIGT: Vask maskinen med et mildt rengøringsmiddel og vand. Undlad at vaske maskinen ved trykspuling. Undgå at bruge for meget vand, især i nærheden af kontrolpanelet og motoren.

2. Rengør plæneklipperen og skjoldet, og reparer alle ridser med maling.
3. Udskift luftfilteret.
4. Se grundigt efter for slidte eller beskadigede dele, der skal udskiftes, og bestil disse hos din forhandler.
5. Smør maskinen omhyggeligt i overensstemmelse med afsnittet om *vedligeholdelse*.
6. Klods maskinen op, så vægten ikke belaster dækkene. Kontrollér dæktrykket, og pump dækkene, indtil de når det korrekte driftstryk.

BEMÆRK: Undlad at tømme dækkene for luft.

7. Udfør separat forberedelse af motoren og batteriet som angivet nedenfor.
8. Opbevar plæneklipperen på et rent og tørt sted.

Klargøring af motoren til opbevaring

Hvis plæneklipperen ikke skal anvendes i længere tid (30 dage eller længere), skal motoren gøres klar til oplagring. Anvend følgende procedurer, før du stiller maskinen væk.

VIGTIGT: Se Forholdsregler ved brændstofhåndtering i denne vejledning for vigtige sikkerhedsoplysninger, inden du går videre.

1. Tilføj en brændstofstabilisator, der er godkendt til Hustler®, til brændstofsyste­met. Følg vejledningen på brændstofstabilisatorens flaske. Hustler® brændstofstabilisator med rens­er anbefales. Ønsker du yderligere oplysninger, bedes du kontakte din forhandler.
2. Fyld brændstoftanken(e) med nyt brændstof.

BEMÆRK: Hvis det er muligt, bør du anvende et brændstof uden ætanol.

ADVARSEL

Brug kun motoren på steder med tilstrækkelig udluftning for at forhindre kulilteforgiftning.

ADVARSEL

Lad motoren køle ned, før du skifter motorolien. Vær forsigtig ved udskiftning af motorolien da motorolien kan være meget varm. Du skal bære passende beskyttelsesudstyr for at undgå at blive forbrændt eller komme i kontakt med motorolie.

3. Lad motoren køre i mindst 10 minutter.
4. Tøm olien fra krumtaphuset, mens motoren stadig er varm.
5. Udskift motoroliefilteret.
6. Genfyld med frisk olie af passende viskositet. Hustler® motorolie anbefales.
7. Luk brændstofspærreventilen (hvis plæneklipperen er udstyret med en sådan).
8. Kontrollér oliepåfyldningsdækslet og brændstoftanken for at sikre, at de er forsvarligt fastgjorte.
9. Se betjeningsvejledningen til motoren for yderligere information.

Klargøring af batteriet til opbevaring

Når maskinen ikke skal bruges i længere perioder, er det bedst at afbryde batteriet og fjerne det fra enheden. På dette tidspunkt skal følgende vedligeholdelse udføres på batteriet:

1. Fjern batteriet fra maskinen.

BEMÆRK: Frakobl altid det negative (sorte) batterikabel før frakobling af det positive (røde) kabel.

2. Rengør batteri, terminaler og kabelforbindelser.
3. Oplad batteriet, om nødvendigt.
4. Opbevar batteriet på et tørt og køligt sted (undlad at udsætte det for temperaturer under frysepunktet).
5. Sørg for, at batteriet altid er fuldt opladet. Dette er især vigtigt for at forhindre skader på batteriet, når temperaturen er under 0 °C.

Klargøring til en ny sæson

Før plæneklipperen startes efter sæsonopbevaring, er følgende service påkrævet:

1. Rengør plæneklipperen ved at fjerne affald og ophobning af snavs.
2. Kontrollér motorolie- og hydraulikoliestanden.
3. Indsæt det fuldt opladede batteri, og forbind batterikablerne.

VIGTIGT: Tilslut altid det positive (røde) batterikabel før tilslutning af det negative (sorte) kabel.

4. Fyld brændstoftankene med nyt brændstof. Lad maskinen køre ved halv hastighed i fem minutter, og kontrollér styrekontrolgrebenes funktion. Stop motoren og efterse for olielækager, løse samlinger osv.

5. Spænd bolte, der evt. har løsnet sig, og sørg for, at alle hårnåle, splitter og gaffelbolte er forsvarligt fastgjorte.
6. Montér alle sikkerhedsskærme, og gennemgå sikkerhedsforanstaltningerne, som er angivet i denne vejledning.
7. Kontrollér og oppump dækkene til 55-83 KPa.
8. Se betjeningsvejledningen til motoren for yderligere information.



ADVARSEL



Ved starten på en ny sæson skal det altid kontrolleres, at der er hældt frisk olie på maskinen. Hvis olien aftappes ved sæsonens afslutning, og der ikke påfyldes nyt, vil det medføre motorskader.

TEKNISKE SPECIFIKATIONER

Hustler® X-ONE®

	Garanteret lydeffektniveau	Operatørens øre	* Motoromdrejningstal	** Vibration (Maksimal vægtet acceleration m/s ² – hele kroppen)	Maskinens vægt	Nominal motoreffekt	Klippebredde
Modeller	dBA	dBA	o/min	m/s ²	kg	kW	cm
936740CE	105	90,1	2800 (± 50)	0,49	560	17,9	132
938928CE	105	89,2	2800 (± 50)	0,28	582	17,9	137
940056CE	105	91	2850 (± 50)	0,96	574	18,1	137
941088CE	105	91,9	3100 (± 50)	0,53	590	19,2	137
Lydmålinger (dBA)	Lydeffekt i henhold til Hemisfæremetoden (ISO 3744 - 1994 & 11094 - 1991)						
* VIGTIGT:	Du må aldrig ændre eller manipulere med motorens hastighedsindstillinger (o/min).						
** Hele kroppen	Accelerationsværdien afhænger af underlagets ujævnhed, den hastighed, plæneklipperen kører med, samt operatørens kørevaner. Målinger er foretaget på faktiske driftsdata i henhold til standardproceduren i ISO 2631-1:1997.						

Hånd/arm	Disse værdier er registreret ved hånd-/armmåling i henhold til ISO 5349-1:2001.
Modeller	
936740CE	Den ækvivalente RMS-acceleration i m/s ² målt i 24 sekunder er mindre end 2,5 m/s ² .
938928CE	Den ækvivalente RMS-acceleration i m/s ² målt i 24 sekunder er mindre end 2,5 m/s ² .
940056CE	Den ækvivalente RMS-acceleration i m/s ² målt i 24 sekunder er mindre end 2,5 m/s ² .
941088CE	Den ækvivalente RMS-acceleration i m/s ² målt i 24 sekunder er mindre end 1,29 m/s ² .
Der blev udført test på en statisk (stationær) maskine.	

DA

INDEKS

	SIDE		SIDE
Aftapning af motorolie	4-5	Klargøring af batteriet til opbevaring	6-1
Betjening	2-2	Klargøring af motoren til opbevaring	6-1
Betjening af skjoldkobling	3-10	Klargøring til en ny sæson	6-1
Betjening på Skråninger	2-3	Kontrolpanel	3-1
Betjeningsanordninger	3-1	Kørsel af plæneklipperen	3-7
Betjeningsforslag	3-9	Luftbegrænsningsindikator	4-7
Børn	2-4	Model- og serienummer	1-1
Brændstofafbrydventil	4-4	Momentværdier	4-1
Brændstoffiltersystem	4-4	Motorens luftfilter	4-5
Brændstofsysteem	4-3	Motorolie og filter	4-5
Brug af Rampe	2-3	Personlig sikkerhed	2-1
Dæk	4-1	Plæneklipperens Drift	3-6
Eftersyn af styrtøjle	3-6	Plæneklipperens knive	4-7
Elektrisk system	4-2	Plæneklipperknive	4-9
Flex Forks®	3-10	Registrering af garantien	1-1
Flex Forks®-indkøring	4-1	Remme	4-7
Flytning af Plæneklipperen Ved Motorstop	3-3	Reservedele og service	1-2
Forholdsregler for håndtering af brændstof	2-6	Sådan anvendes denne betjeningsvejledning	1-1
Forholdsregler ved udførslen af vedligeholdelse	2-4	Sikker betjening	2-1
Forholdsregler ved vedligeholdelse af batteriet	2-5	Sikker Betjeningspraksis	3-1
Forholdsregler ved vedligeholdelse af plæneklipperens knive	2-5	Sikker vedligeholdelsespraksis	2-1, 4-1
Generel klargøring af plæneklipperen før den stilles til opbevaring	6-1	Sikkerheds- og instruktionsmærkater	2-6
Generel motorvedligeholdelse	4-7	Smøring	4-2
Hældningsvejledning	2-13	Standstning af Motoren	3-3
Hjul mod afkapning af underlag	3-11	Start af Motoren	3-3
Hovedlinjesikring	4-2	Startlåssystem	3-2
Hydrauliksystem	4-2	Til den nye ejer	1-1
Indstilling af sædet	4-9	Udskiftning af plæneklipperens knive	4-8
Justering af skjoldets klippehøjde	3-11	Vedligeholdelse – introduktion	4-1
Justering af styrekontrolgrebene	4-9	Vedligeholdelse af plæneklipperens knive	4-7
		Vedligeholdelsesplan	4-10

INDEKS

SIDE

SIDE

DA