

Hustler® Raptor® Flip-Up Betjeningsvejledning

DA

**SMOOTHTRAK™
STEERING**



HUSTLER®
ENGINEERING PERFORMANCE™

200 South Ridge Road
Hesston, Kansas
67062

Version af vejledningen

Denne vejledning er en oversættelse af de originale instruktioner (på engelsk).

Autoriseret repræsentant for Hustler® Turf Equipment

Southern Machinery LTD
Downings South, Prosperous NAAS
Co. Kildare IRL —
Tlf.: +353 45 86 0031
www.southernmachinery.ie
Email: gtutty@eircom.net

Excel Industries, Inc.

Producent af Hustler® Turf Equipment

200 South Ridge Road
Hesston, Kansas 67062
Telephone: (620) 327-4911
FAX: (620) 327-2828

Indholdsfortegnelse

Generelle oplysninger	1-1
Til den nye ejer	1-1
Sådan anvendes denne betjeningsvejledning	1-1
Registrering af garantien	1-1
Model- og serienummer	1-1
Reservedele og service	1-2
Produktlitteratur	1-2
Sikkerhedsforskrifter	2-1
Sikker vedligeholdelsespraksis	2-1
Forholdsregler ved udførelsen af vedligeholdelse	2-4
Sikkerheds- og instruktionsmærkater	2-6
Betjening	3-1
Sikker Betjeningspraksis	3-1
Kontrolpanel	3-1
Betjeningsanordninger	3-1
Startlåssystem	3-2
Start af Motoren	3-2
Standstning af Motoren	3-3
Flytning af Plæneklipperen Ved Motorstop	3-4
Plæneklipperens Drift	3-7
Justering af skjoldets klippehøjde	3-10
Hjul mod afkapning af underlag	3-11
Vedligeholdelse og justeringer	4-1
Sikker vedligeholdelsespraksis	4-1
Vedligeholdelse – introduktion	4-1
Momentværdiers	4-1
Dæk	4-1
Flex Forks®-indkøring	4-1
Smøring	4-2
Elektrisk system	4-2

Hydrauliksystem.....	4-2
Brændstofsystemet og kontrolsystemet for fordampningsemissioner.....	4-3
Motorolie og filter.....	4-4
Motorens luftfilter.....	4-5
Generel motorvedligeholdelse.....	4-5
Brændstoffiltersystem.....	4-5
Remme.....	4-5
Plæneklipperens Knive.....	4-6
Plæneklipperknive.....	4-7
Indstilling af sædet.....	4-7
Justering af styrekontrolgrebene.....	4-7
Fejlfinding.....	5-1
Opbevaring.....	6-1
Tekniske specifikationer.....	7-1

GENERELLE OPLYSNINGER

Denne betjeningsvejledning gælder for følgende Hustler udstyrsserier:

Hustler® Raptor® Flip-Up

Til den nye ejer

Hustler® Raptor® Flip-Up plæneklippere er udviklet til at blive anvendt som havetraktorer. De må **kun** anvendes til plæneklipping.

Ejere og operatører af Hustler®-plæneklippere **skal læse** denne betjeningsvejledning omhyggeligt. Den indeholder oplysninger om betjening og vedligeholdelse, der kan hjælpe dig med at få mange års pålidelig drift.

Betjeningsvejledningen til motoren, der følger med pakken til ejeren, indeholder oplysninger om motoren, som ikke gentages i nærværende betjeningsvejledning.

Ejerens ansvar omfatter, men er ikke begrænset til at sikre, at operatører og mekanikere:

- læser og forstår betjeningsvejledning til motoren, før de forsøger at betjene eller reparere motoren.
- læser og forstår motorens betjeningsvejledning og alle mærkater, før de betjener maskinen.
- er kvalificerede og fysisk raske personer, der er ordentligt oplært i dette udstyrs betjening og vedligeholdelse. Før de må betjene eller vedligeholde denne maskine, skal de være bekendt med sikker betjening af denne samt styringer og mærkater.
- vide, at de både er ansvarlige for deres egen sikkerhed og sikkerheden for andre personer, der opholder sig i nærheden. **Husk**, at operatøren er ansvarlig for uheld og farer, der opstår for andre personer eller deres ejendom.

VIGTIGT: Ejeren/operatøren kan forebygge uheld. Du er ansvarlig for ulykker eller skader på dig selv, andre personer eller ejendom.

Lad aldrig børn eller uøvede personer betjene eller vedligeholde udstyret. Vær opmærksom på, at lokale forskrifter kan angive en mindstealder for operatøren.

Se den relevante betjeningsvejledning til din enhed for mere detaljerede oplysninger om vedligeholdelse og justering. Se afsnittet Produktliteratur i denne vejledning for oplysninger om, hvordan du kan få denne vejledning.

Sådan anvendes denne betjeningsvejledning

VIGTIGT: Enhver vedligeholdelse, som kræver fjernelse af sikkerhedsskærme, **skal** udføres af en uddannet servicetekniker.

Denne vejledning indeholder generelle oplysninger om betjening samt grundlæggende oplysninger om justering og vedligeholdelse. Da driftsforholdene kan variere meget, er det ikke muligt at omtale hvert enkelt forhold for sig. Gennem undervisning og på baggrund af erfaring bør operatører dog ikke finde det vanskeligt at udvikle sikre betjeningsfærdigheder, der egner sig til de fleste driftsforhold.

De instrukser, der benyttes i denne vejledning, for eksempel HØJRE eller VENSTRE, henviser til retningerne, når man sidder på plænetraktoren og vender fremad, medmindre andet er oplyst.

De fotografier og illustrationer, der anvendes, var aktuelle, da betjeningsvejledningen blev trykt, men efterfølgende produktionsændringer kan bevirke, at din plæneklipper afviger en smule herfra. Hustler® Turf Equipment, Inc. forbeholder sig ret til at ændre maskinen og dens konstruktion efter behov, uden varsel. Hvis der er foretaget ændringer på din maskine, som ikke afspejles i denne betjeningsvejledning, skal du kontakte din Hustler®-forhandler for at få aktuelle oplysninger.

Registrering af garantien

For at aktivere din garantidækning **skal** plæneklipperen registreres af din forhandler hos Hustler® Turf Equipment, Inc. inden for ti (**10**) dage efter købsdatoen. Vi anbefaler, at du kontakter din forhandler for at kontrollere, at din plæneklipper er registreret.

VIGTIGT: Plæneklipperen samt hvert eneste redskab, der har en plade med et model- og serienummer, skal registreres hos Excel Industries, Inc., fabrikant af Hustler® Turf Equipment, Inc ("fabrikant").

VIGTIGT: Enhver uautoriseret ændring eller modifikation eller brug af redskaber, der ikke er godkendt, annullerer garantien og fritager fabrikanten for ethvert erstatningsansvar, der opstår i forbindelse med efterfølgende brug af udstyret. Prøv ikke at anvende eller betjene redskaber, der ikke er godkendt af Hustler® Turf Equipment, Inc.

VIGTIGT: Denne garanti dækker ikke skader, der skyldes uautoriserede reservedele. Producenten har ingen erstatningspligt ved defekter eller skader, der skyldes sådanne "uautoriserede" reservedele eller eftersyn.

Model- og serienummer

Identifikationspladen, der er placeret på venstre side af sædestøtten, indeholder plæneklipperens model- og serienummer.

Disse numre skal bruges i forbindelse med registrering af enheden hos Hustler® Turf Equipment. De sikrer endvidere, at du får de korrekte reservedele, når det bliver nødvendigt at udskifte noget.

Herunder vises et eksempel på en identifikationsplade, og hvordan den læses.

HUSTLER 

Hesston, KS 67062 USA

Model # 930529CE **(B)**

Serial # 11019999 **(C)**

Mass 574 KG Power 14.7 KW @ 2950 RPM

(A) **(D)** **(E)** **(F)**

A. AR 2011	E. Motoreffekt
B. Måned - Januar	F. Indstilling for motoromdrejningstal
C. Serienummer	
D. Maskinens vægt uden operatør	

Figur 1-1

Reserve dele og service

Brug kun originale reservedele til Hustler® eller reservedele, der har samme ydelsesniveau, og som kan fås hos din lokale Hustler®. For at modtage hurtig og effektiv betjening skal du altid oplyse følgende, når du bestiller reservedele:

1. Korrekt beskrivelse af reservedelen.
2. Korrekt varenummer.
3. Korrekt modelnummer.
4. Korrekt serienummer.

Al reparation og service, der er dækket af garanti, skal håndteres via en autoriseret Hustler®-forhandler.

Produktlitteratur

Hvis du ønsker at se eller udskrive en kopi af nærværende vejledning, findes den online på www.hustlerturf.com.

Kontakt din lokale Hustler®-forhandler, hvis du får brug for en ny betjeningsvejledning til motoren.

SIKKERHEDSFORSKRIFTER



Dette advarselssymbol benyttes til at gøre opmærksom på en meddelelse, der har til formål at give operatører og andre personer en rimelig grad af **PERSONLIG SIKKERHED** under almindelig betjening og serviceeftersyn af udstyret.

FARE	– angiver øjeblikkelige farer, som VIL føre til alvorlig personskade eller død.
-------------	--

ADVARSEL	– angiver en fare eller usikker praksis, der KAN føre til alvorlig personskade eller død.
-----------------	--

Der benyttes to andre ord til at gøre opmærksom på oplysninger i denne betjeningsvejledning:

- A. **VIGTIGT** – henleder opmærksomheden på særlige mekaniske oplysninger.
- B. **BEMÆRK** – angiver generel information, som det er værd at lægge særligt mærke til.

Ejerens ansvar omfatter, men er ikke begrænset til,

- at sørge for, at operatørerne og mekanikerne læser og forstår denne vejledning og alle mærkater før betjening af maskinen.
- at sørge for, at operatørerne og mekanikerne er bekendt med sikker betjening af denne maskine samt styringer og mærkater, før de får lov til at betjene eller vedligeholde maskinen.
- at sikre, at operatørerne og mekanikerne ved, at de både er ansvarlige for deres egen sikkerhed og sikkerheden for andre personer, der opholder sig i nærheden.
Husk, at operatøren er ansvarlig for uheld og farer, der opstår for andre personer eller deres ejendom.

Forkert anvendelse, justering eller vedligeholdelse gennem operatøren, mekanikeren eller ejeren kan medføre personskade. Overhold disse sikkerhedsanvisninger for at nedsætte risikoen for personskader. Vær særligt opmærksom på advarselssymbolet "▲" og de efterfølgende anvisninger. **Hvis disse anvisninger ikke overholdes, kan det medføre personskade eller død.**

Forkert brug af udstyret kan føre til alvorlige personskader. **Personale, som betjener og vedligeholder maskinen, skal være oplært i korrekt brug af den. De skal læse denne betjeningsvejledning grundigt og i dens helhed, før de forsøger at klargøre, betjene, justere eller vedligeholde udstyret.**

Sikker vedligeholdelsespraksis

Denne maskine kan afskære hænder og fødder samt udslynge genstande. Følg altid alle sikkerhedsanvisninger for at undgå alvorlig personskade eller død.

- ▲ Lad aldrig andre personer betjene denne plæneklipper, hvis de ikke har fået passende vejledning, og lad aldrig børn betjene plæneklipperen. Lad kun ansvarlige voksne, som er bekendt med disse vejledninger, betjene plæneklipperen.

Sikker betjening

- ▲ Vurdér terrænet for at afgøre, hvilket tilbehør og hvilke redskaber der er nødvendige for at kunne udføre arbejdet sikkert og korrekt. Anvend kun tilbehør og redskaber, der er godkendt af producenten.
 - Brug ikke uautoriserede redskaber, og undlad at modificere plæneklipperen.
 - Følg producentens anbefalinger til hjulvægte eller modvægte.
 - Hvis der er monteret eventuelle redskaber eller ekstra vægt på enhedens bagende, kan hurtig bevægelse af styrekontroलगrebene i den ene eller anden retning få plæneklipperen til at reagere på en måde, der kan medføre alvorlig personskade.
- ▲ Brug ikke et græsfang på en plæneklipper, der er udrustet med Flex Forks®.
- ▲ Vær altid opmærksom og efterse det område, hvor græsset skal klippes, for farer såsom sten, metalgenstande eller andet affald, som kan blive kastet ud fra eller viklet ind i plæneklipperens knive. Fjern disse genstande, før græsset klippes. Vær opmærksom på huller eller dybe lavninger.
- ▲ Betjen altid plæneklipperen i dagslys eller med tilstrækkelig arbejdsbelysning.
- ▲ Brug aldrig plæneklipperen, når der er risiko for lynnedslag.

Personlig sikkerhed

- ▲ Bær **altid** lange bukser og sikkerhedssko med skridsikre såler, når du betjener denne plæneklipper.
 - Bær ikke sandaler, tennissko, gummisko, shorts eller løstsiddende tøj, da disse kan blive viklet ind i bevægelige dele.
 - Brug ikke et håndklæde som pandebånd eller halstørklæde, og hæng ikke et håndklæde fra taljen.

- Langt hår eller smykker kan blive viklet ind i bevægelige dele.
- ▲ Bær altid passende høreværn som for eksempel ørepropper. Længere tids udsættelse for ubehagelig eller kraftig støj kan forårsage nedsat hørelse eller høretab.
 - Brug ikke radio- eller musikhovedtelefoner, mens du betjener denne plæneklipper. Sikker betjening kræver din fulde opmærksomhed.
- ▲ Bær **altidsikkerhedsbriller** eller beskyttelsesbriller med sideafskærmninger, når du betjener plæneklipperen.
- ▲ Betjen ikke plæneklipperen, mens du er træt, syg, påvirket af alkohol eller medicin, hvis du er gravid eller under 18 år.
- ▲ Dårlig holdning eller betjening af plæneklipperen i lang tid kan føre til træthed eller kvæstelser, så kontrollen over plæneklipperen mistes. Stop plæneklipperen nu og da, og gå ned fra sædet for at strække ud og slappe af.
- ▲ Vær altid opmærksom på unormale vibrationer fra plæneklipperen. Længere tids udsættelse for kraftige vibrationer fra plæneklipperen kan føre til ubehag, ryglidelser i ryggens nedre del, neurologiske, osteoartikulære og vaskulære lidelser og/eller skader på rygsøjlen.
- ▲ Der er dokumentation for, at operatører på 60 år eller derover er involveret i en stor procentdel af de skader, der er relateret til kørsel af plæneklippere. Disse operatører bør overveje, hvorvidt de er i stand til at betjene plæneklipperen tilstrækkeligt sikkert til at beskytte sig selv og andre mod alvorlig personskade.

Betjening

- ▲ Efterlad aldrig en kørende plæneklipper uden opsyn. Før du forlader førersædet uanset årsag, også for at tømme græsfanget eller rense slisken, skal du:
 - Altid stoppe på et jævnt underlag.
 - Deaktivere skjoldkoblingen.
 - Placere styrekontrolgrebene i parkeringsbremseposition.
 - Standse motoren.
 - Tage nøglen ud.
 - Vente, til motoren og alle bevægelige dele er stoppet helt.
- ▲ Efterse altid plæneklipperen for skader, når du har ramt et fremmedlegeme. Hvis du konstaterer skader, skal plæneklipperen øjeblikkeligt repareres.
- ▲ Sid altid ned under betjening af plæneklipperen. Start kun motoren fra førersædet.
- ▲ Sluk knivene, når plæneklipperen ikke klipper.
- ▲ Behold altid sikkerhedsafskærmninger og -skjolde på plads, bortset fra når der udføres eftersyn.
 - Anvend aldrig maskinen, mens gulvpladedækslet over remskiven er fjernet.
- ▲ Betjen aldrig klippeskjoldet med en beskadiget, modificeret, fjernet eller løftet udblæsningsssliske, undtagen ved brug af hele græsfanget eller kværnsystemet.
- ▲ Hold dig altid på afstand af plæneklipperens knive og redskaber under drift.
 - Sæt aldrig hænder eller fødder ind under nogen del af plæneklipperen, mens den er i drift.
- ▲ Stands motoren, før du fjerner græsfanget eller renser udblæsningssslisken. Fjern aldrig græs fra udblæsningssslisken, mens motoren kører. Stop motoren, og sørg for, at knivene er standset, inden rengøring foretages. Brug en pind til at fjerne tilstoppet græs fra udblæsningsområdet. **Brug aldrig hænderne!**
- ▲ Følg daglige og ugentlige kontrollister og sørg for, at slanger er forsvarligt fastgjort, og at bolte er fastspændt.
 - Benyt aldrig en dårligt vedligeholdt plæneklipper.
- ▲ **Fjern brandfarlige materialer fra plæneklipperen. Brand forhindres ved at holde motorrummet, toppen af klippeskjoldet, udstødningsområdet, batteriet, brændstoffledning, brændstofftank og førerområdet rent for affald, afklippet græs og andet materiale. Tør altid spildt brændstof og olie op.**
- ▲ **Undgå brand ved at holde motoren og udstødningsrøderne fri for græsstrå og andet affald. Bak ikke plæneklipperen ind i brandfarlige materialer.**
 - Lad plæneklipperen og især motoren køle af i et område med god udluftning, inden den opbevares i en bygning eller et andet indelukket rum.
- ▲ Der må ikke ændres ved motorens reguleringsindstilling, og motorens tilladte hastighed må ikke overskrides. Betjening af motoren ved for høj hastighed kan øge faren for personskade.
- ▲ Hurtig bevægelse af styrekontrolgrebene i den ene eller anden retning kan medføre, at maskinen reagerer på en måde, som kan forårsage alvorlig personskade.
 - Tryk aldrig pludselig fremad på styrekontrolgrebene, mens plæneklipperen kører baglæns, da plæneklipperen vil kunne tippe bagover.
 - Træk aldrig pludseligt bagud i styrekontrolgrebene, mens plæneklipperen kører forlæns.
- ▲ Vær altid opmærksom på, hvad der befinder sig bag ved plæneklipperen, før du bakker. Slå aldrig græs baglæns. Se altid nedad og bagud, før og mens du bakker.
 - Hvis du er nødt til at slå græs baglæns, skal du trykke langsomt fremad på styrekontrolgrebene og undgå pludselige bevægelser.
- ▲ Sænk farten, før du drejer.
- ▲ Forsøg aldrig manøvrering ved høj hastighed, især ikke på steder, hvor der befinder sig mange mennesker eller køretøjer.

- ▲ Bevar altid en sikker afstand til mennesker og dyr under græsklipning. Stands altid plæneklipperen, hvis der kommer nogen ind på området.
- ▲ Transportér aldrig passagerer.
- ▲ Ret aldrig udkastet materiale mod omkringstående. Undgå at udkaste materiale mod en mur eller en forhindring. Materialet kan blive slynget tilbage mod operatøren. Kobl altid knivene fra, og vent, indtil de standser, før du krydser grusindkørsler, -stier eller -veje.
- ▲ Overhold altid trafikregler, mens du kører plæneklipperen fra et sted til et andet. Hold øje med trafikken, mens du arbejder i nærheden af eller krydser veje.
 - Vær ekstra forsigtig, når du nærmer dig blinde hjørner, buske, træer eller andre genstande, der kan blokere for udsynet.

Brug af Rampe

- ▲ Vær forsigtig, når du lægger en plæneklipper på eller af en anhænger eller lastbil med en rampe.
- ▲ Anvend kun en enkelt rampe i den fulde bredde. Anvend ikke individuelle ramper til hver side af anordningen. En rampe i den fulde bredde giver plæneklipperens stel et underlag, hvis anordningen begynder at vippe bagover. Dette nedsætter også risikoen for, at et hjul falder af og forårsager, at plæneklipperen tipper.
- ▲ Sørg for ikke at overskride en 15 graders vinkel mellem rampen og jorden, eller mellem rampen og anhængerens eller lastbilens.
- ▲ Undgå pludselig acceleration under ophold på en rampe.

Betjening på Skråninger

Skråninger er væsentlige årsager til, at føreren mister herredømmet, eller at maskinen vælter, og sådanne ulykker kan medføre alvorlige personskader eller død. Der kræves ekstra forsigtighed på alle skråninger. Hvis du ikke kan bakke op ad skråningen, eller hvis du ikke følger dig tryk ved det, så lad være at slå græs på den. PÅMINDELSE: Betjen kun maskinen på skråninger med en hældning på 15 grader eller mindre.

- ▲ Vær yderst forsigtig, når du betjener plæneklipperen på skråninger.
 - Vær yderst forsigtig, når du ændrer retning på en skråning. Sænk farten.
 - Undlad at betjene plæneklipperen, hvor den kan skride eller tippe.
 - Vend maskinen langsomt
 - Udfør vendinger på skråningens mest jævne område
 - For at maksimere trækraften er det bedre at dreje plæneklipperens forende op ad bakke frem for ned ad bakke. Hvis drivhjulene mister traktion, mister du styringen, og det kan medføre alvorlig personskade eller død.

- Drej langsomt og gradvist, hvis det bliver nødvendigt at dreje ned ad bakke, hvis det er muligt.

- ▲ Hold øje med huller, hjulspor, ujævnheder, sten eller skjulte genstande. Ujævnt terræn kan få plæneklipperen til at vælte. Højt græs kan skjule forhindringer.
- ▲ Fjern forhindringer som sten, grene osv.
- ▲ Udfør alle bevægelser på skråninger langsomt og gradvist. Foretag ikke pludselige ændringer af hastighed eller retning.
- ▲ Undgå at starte og standse på en skråning. Hvis dækkene mister trækraft, skal du udkoble knivene og køre langsomt lige ned ad bakken.
- ▲ Klip i sikker afstand (mindst 3 m) fra bratte afsatser, støttemure, grøfter, volde, vand og andre typer farer for at undgå, at et hjul skrider ud over kanten eller for at undgå, at underlaget skrider. Dette vil nedsætte risikoen for, at plæneklipperen pludselig vælter, hvilket kan medføre alvorlig skade eller dødsfald.
- ▲ Anvend en håndskubbet plæneklipper eller en håndholdt græstrimmer på skråninger og i nærheden af bratte afsatser, støttemure, grøfter, volde og vand for at undgå, at plæneklipperen vælter, hvilket kan medføre alvorlig skade eller dødsfald.
- ▲ Klip ikke på vådt græs. Glatte forhold kan reducere trækraften og forårsage udskridning og mistet herredømme.
- ▲ Undlad bugsering på skråninger. Vægten af bugseret udstyr kan forårsage mistet traktion og herredømme.
- ▲ Forsøg ikke at stabilisere plæneklipperen ved at sætte en fod på jorden.
- ▲ Hvis plæneklipperens dæk mister trækraft ved betjening på skråninger, skal du udkoble knivene, placere styrekontrolgrebene i parkeringsbremseposition, slukke for motoren og søge hjælp.
- ▲ Undlad altid at starte, standse, dreje eller bakke pludseligt, især når du manøvrerer på skråninger. Styretøjet er konstrueret, så det er følsomt og reagerer hurtigt. Hurtig bevægelse af styrekontrolgrebene i den ene eller anden retning kan medføre, at maskinen reagerer på en måde, som kan forårsage alvorlig personskade.
- ▲ Stands aldrig pludseligt, mens du bakker ned ad en skråning. Dette kan få plæneklipperen til at reagere på en måde, der kan medføre alvorlig personskade.
- ▲ Hustler®-plæneklipperen er i stand til at arbejde vandret (køre på tværs) på moderat stejle skråninger. Når du betjener plæneklipperen på skråninger på op til 15 grader, skal du være opmærksom på eventuelle forhold, der kan få dens drivhjul til at miste trækraft, hvilket kan bevirke, at man kan miste herredømmet over plæneklipperen. En operatør bør ikke arbejde på en skråning, før han er helt bekendt med udstyret.

Betjen aldrig maskinen på skråninger med større hældning end 15 grader.

Se *Hældningsvejledningen*, når du fastlægger hældningen på den skråning, hvor græsset skal klippes.

Det anbefales stærkt, at operatøren kører plæneklipperen væk fra skråningen med stor forsigtighed, hvis der er tegn på, at man mister traktion. Vent, indtil den tilstand, der forårsagede problemet, er afhjulpet, før du igen forsøger at betjene plæneklipperen på skråningen.

Terrænforholdene kan påvirke traktionen, hvilket kan føre til, at man eventuelt mister herredømmet over plæneklipperen. Tilstande, man bør være opmærksom på:

1. Vådt terræn
2. Lavninger i jorden, dvs. huller, hjulspor eller bortskylninger
3. Jordbunker
4. Jordtypen, dvs. sand, løs jord, grus, ler
5. Græstype,- tæthed og -højde
6. Ekstremt tørt græs
7. Dæktryk

De redskaber, der er monteret på plæneklipperen, påvirker også, hvor let den er at manøvrere på en skråning. Vær opmærksom på, at hvert redskabs karakteristika er forskellige.

Undlad bugsering på skråninger. Vægten af bugseret udstyr kan forårsage mistet traktion og herredømme.

I forbindelse med sikker græsklipning på skråninger skal man også være opmærksom på, hvad der befinder sig ved skråningens fod. Man skal være yderst forsigtig, når der er farer ved skråningens fod. Eksempler på dette er:

1. Vand, dvs. en sø eller flod
2. Klipper, støttemure
3. Gader, veje
4. Bygninger
5. Sten

Dette er blot et par eksempler på situationer, hvor man skal være forsigtig, når man betjener plæneklipperen på en skråning. Der er så mange andre muligheder, at de ikke alle kan nævnes her. Husk blot altid at være yderst forsigtig, når du arbejder på en skråning.

Børn

Der kan ske tragiske ulykker, hvis operatøren ikke er klar over børns tilstedeværelse. Børn bliver ofte tiltrukket af plæneklipperen og klippeaktiviteten. Gå aldrig ud fra, at børn bliver på det sted, hvor du sidst så dem.

- ▲ Efterlad aldrig plæneklipperen uden opsyn med tændingsnøglen i kosntakten, især hvis der er børn til stede.
- ▲ Børn eller omkringstående kan komme til skade, hvis de flytter eller forsøger at betjene plæneklipperen, når den er uden opsyn. Deaktiver altid skjoldkoblingen, anbring styrekontrolgrebene i parkeringsbremseposition, stands motoren, og tag tændingsnøglen ud, når du forlader førersædet.

- ▲ Hold børn væk fra klippeområdet, og lad dem være under en anden ansvarlig voksens årvågne opsyn.
- ▲ Vær opmærksom, og sluk plæneklipperen, hvis der kommer børn ind på området.
- ▲ Se dig tilbage og se ned efter små børn, før og mens du bakker.
- ▲ Tag aldrig børn med som passagerer – heller ikke, selvom knivene ikke roterer. Børn kan falde af og komme alvorligt til skade eller forstyrre sikker betjening af plæneklipperen. Børn, der tidligere har fået lov at køre med, kan pludselig dukke op i klippeområdet for at få en tur til og blive kørt over eller påkørt ved baglæns kørsel.
- ▲ Lad aldrig børn betjene plæneklipperen.
- ▲ Giv aldrig børn eller andre adgang til eller på bugseret udstyr.
- ▲ Vær ekstra forsigtig når du nærmer dig blinde hjørner, buske, træer, enden af et hegn eller andre genstande, der kan blokere for udsynet.

Forholdsregler ved udførelsen af vedligeholdelse

- ▲ Medmindre det er et specifikt krav, må motoren **IKKE** køre under vedligeholdelse, eller når der foretages justeringer på plæneklipperen.
 - Parkér plæneklipperen på et jævnt underlag.
 - Deaktiver skjoldkoblingen.
 - Placér styrekontrolgrebene i parkeringsbremseposition.
 - Sænk skjoldet.
 - Stands motoren.
 - Tag nøglen ud.
 - Frakobl det negative batterikabel.
 - Vent, til alle bevægelser er stoppet før justering, rengøring eller reparation.
 - Reparationer og vedligeholdelse, der kræver, at motoren kører, må kun udføres af behørigt uddannet vedligeholdelsespersonale.
 - Brug kun motoren på steder med tilstrækkelig udluftning for at forhindre kulilteforgiftning.
 - Læs og overhold alle sikkerhedsadvarsler i denne betjeningsvejledning.
- ▲ Før der udføres arbejde på eller under klippeskjoldet, skal det sikres, at motoren ikke kan startes ved et uheld.
- ▲ Med undtagelse af når remmene udskiftes eller kontrolleres, skal remskærmene **altid** sidde på klippeskjoldet med henblik på såvel sikkerhed som renlighed.
- ▲ Brug en pind eller et lignende instrument til at gøre rent under plæneklipperen, og sørg for, at ingen kropsdeler, især arme og hænder kommer ind under plæneklipperen.
- ▲ Benyt altid passende øjenbeskyttelse ved:

- eftersyn af hydrauliksystemet.
- eftersyn af batteriet.
- slibning af plæneklipperens knive og fjernelse af ophobet materiale.
- ▲ Forsøg aldrig at foretage justeringer eller reparationer på plæneklipperens drivsystem, klippeskjold eller nogen af dens redskaber, mens plæneklipperens motor kører, eller skjoldkoblingen er indkoblet. Reparationer og vedligeholdelse, der kræver, at motoren kører, må kun udføres af behørigt uddannet vedligeholdelsespersonale.
- ▲ Arbejd aldrig under maskinen eller et redskab, medmindre den er understøttet på sikker vis med donkrafte.
 - Sørg for, at maskinen er sikker, når den løftes og anbringes på donkraftene.
 - Donkraftene må ikke forårsage bevægelse af maskinen, når motoren er tilsluttet, og drivhjulene roterer.
 - **Anvend kun certificerede donkrafte.** Anvend kun passende donkrafte med et vægtforhold på mindst 907 kg til at klodse enheden op.
 - Anvend kun par.
 - Følg anvisningerne, der følger med donkraftene.
- ▲ Vær forsigtig, når du frigør fjederspænding fra en af styreremmene eller arbejder med en af komponenterne til løft af skjoldet.
- ▲ Berør ikke maskindele, der er varme.
- ▲ Sørg for, at møtrikker og bolte er spændt, især bolte til montering af knivene. Hold udstyret i god stand.
- ▲ Pil aldrig ved sikkerhedsanordningerne. Efterse regelmæssigt, at de fungerer korrekt.
- ▲ Græsfangets komponenter udsættes for slid, beskadigelse og forringelser, hvilket kan blotlægge bevægelige dele eller muliggøre udslyngning af genstande. Efterse komponenterne hyppigt, og udskift dem med producentens anbefalede dele, når det er nødvendigt.
- ▲ Vær forsigtig ved arbejde under klippeskjoldet, da plæneklipperens knive er ekstremt skarpe. Pak kniven(e) ind, eller bær handsker, og vær ekstra forsigtig, når du servicerer dem.
- ▲ Brug kun originale reservedele til Hustler® eller reservedele, der har samme ydelsesniveau, og som kan fås hos din lokale Hustler®.
 - Plæneklipperen overholder eventuelt ikke de relevante sikkerhedsstandarder, hvis der anvendes brugte reservedele, tilbehørsdele eller redskaber.

Forholdsregler ved vedligeholdelse af plæneklipperens knive

- ▲ Forsøg aldrig at rette en bøjet kniv ud ved at opvarme den eller at svejse en revnet eller knækket kniv, da

kniven kan gå i stykker og medføre alvorlig personskade. Udskift slidte eller beskadigede knive.

- ▲ Arbejd aldrig med knivene, når motoren kører, eller knappen til skjoldkoblingen er aktiveret (slået til).
- ▲ Bær altid passende øjenbeskyttelse, når du sliber plæneklipperens knive.
- ▲ Plæneklipperens knive er skarpe og kan skære. Pak kniven(e) ind, eller bær handsker, og vær ekstra forsigtig, når du servicerer dem.

Forholdsregler ved vedligeholdelse af batteriet

- ▲ Batterienheder, stik og tilhørende dele kan indeholde bly og blyholdige stoffer, kemikalier, som ifølge den californiske stats kendskab kan forårsage cancer og reproduktive skader. Vask hænder efter håndtering.
- ▲ Oplad batterier i et godt ventileret område, væk fra gnister og åben ild. Frakobl opladeren før tilslutning eller frakobling fra batteriet. Anvend beskyttelsesbeklædning og isolerede værktøjer.
- ▲ Undgå, at hud og beklædning kommer i kontakt med batterisyre.
 - Benyt altid passende øjenbeskyttelse, når batteriet efterses. Syre kan forårsage alvorlige skader på huden og øjnene. Hvis der skulle opstå kontakt, skal området skylles grundigt med rent vand, og der skal straks søges lægehjælp. Syre vil også beskadige beklædning.
 - Undlad at indtage batteriets elektrolyt.
 - Undgå åben ild i nærheden af batteriet ved opladning.
 - Batteriet udvikler brint. Denne luftart er både giftig og antændelig og kan forårsage en eksplosion, hvis den udsættes for gnister eller åben ild. **Frakobl** altid det negative (sorte) batterikabel før frakobling af det positive (røde) kabel. **Tilslut** altid det positive (røde) batterikabel før tilslutning af det negative (sorte) kabel.
 - Overfyld ikke batteriet.
 - Elektrolyt kan flyde over og beskadige maling, ledninger eller konstruktionen. Brug vand og sæbe til rengøring af batteriet. Sørg for, at vand og sæbe ikke trænger ind i batteriet. Rengør batteripolerne med en opløsning på fire dele vand og en del natriumbikarbonat, hvis de ruster.
- ▲ Kortslutninger forårsaget af batteripoler eller metalværktøjer, der berører metalkomponenter, kan forårsage gnister. Gnister kan forårsage en batterigas-eksplosion, hvilket kan medføre personskade.
 - Sørg for, at batteripolerne ikke berører metaldele på plæneklipperen ved udtagelse eller isætning af batteriet.
 - Sørg for, at metalværktøjer ikke kortsletter mellem batteriterminalerne og plæneklipperens metaldele.

▲ Ukorrekt dirigering af batterikabler kan forårsage beskadigelse af plæneklipperen og batterikabler. Dette kan forårsage gnister, som kan forårsage en batterigasekspllosion, hvilket kan medføre personskade.

- **Frakobl** altid det negative (sorte) batterikabel før frakobling af det positive (røde) kabel.
- **Tilslut** altid det positive (røde) batterikabel før tilslutning af det negative (sorte) kabel.

Forholdsregler for håndtering af brændstof

▲ Vær ekstra forsigtig ved håndtering af benzin og dieselbrændstof for at undgå personskade eller materiel skade. Benzin (eller dieselbrændstof) er letantændeligt, og dampene er eksplosive.

- En brand eller en eksplosion fra benzin (eller dieselbrændstof) kan forbrænde dig og andre, og beskadige materiel.

▲ Vær opmærksom på normale forholdsregler for håndtering af benzin (eller dieselbrændstof):

- Undlad at ryge under påfyldning. Sluk alle cigaretter, cigarer, piber og andre antændelige kilder.
- Fjern ikke brændstofdækslet, eller fyld ikke tanken, mens motoren kører, eller mens motoren er varm. Tør spildt benzin (eller dieselbrændstof) op.
- Hvis du spilder benzin (eller dieselbrændstof), må du ikke forsøge at starte motoren, men skal flytte maskinen væk fra spildstedet. Foretag dig ikke noget, der kan antænde benzinen (eller dieselbrændstoffet), før dampene er spredt.
- Hold benzin (eller dieselbrændstof) væk fra åben ild eller gnister, og opbevar ikke maskinen i nærheden af åben ild, gnister eller vågeblus som f.eks. på en vandvarmer eller andre anordninger.
- Tank op udendørs. Tank aldrig op eller tøm maskinen for benzin (eller dieselbrændstof) indendørs.
- Forsøg aldrig at starte motoren, hvis du bemærker en kraftig lugt af dampe fra benzin (eller dieselbrændstof). Find og afhjælp årsagen.
- Opbevar benzin (eller dieselbrændstof) i en godkendt beholder, og hold disse uden for børns rækkevidde. Køb aldrig benzin (eller dieselbrændstof) til mere end 30 dages forbrug.
- Påfyld ikke beholdere med brændstof indeni et køretøj, eller på en lastvogn eller i en lastvognskabine med tæpper eller plastikbeklædninger. Anbring altid beholdere til benzin (eller dieselbrændstof) på jorden væk fra dit køretøj før påfyldning.
- Hvis muligt, skal maskinen fjernes fra lastvognen eller traileren og påfyldes med hjulene på jorden.

Hvis dette ikke er muligt, skal denne type maskine påfyldes på lastvognen eller anhængerens vha. en bærbar beholder, og ikke med en hældetud fra en brændstoffordeler. Hvis der skal anvendes en hældetud fra en brændstoffordeler, skal tuden hele tiden holdes i kontakt med kanten på brændstoftankens eller beholderens åbning, indtil påfyldning er udført. Undgå anvendelse af en beholder med en opklappelig hældetud.

- Anvend aldrig benzin (eller dieselbrændstof) til rengøring af dele.
- Læs og overhold sikkerhedsanvisningerne andetsteds i denne vejledning.

▲ Benzin (eller dieselbrændstof) er skadeligt eller dødeligt, hvis det indtages.

▲ Undgå længere tids indånding af dampe.

- Længere tids udsættelse for dampe kan forårsage alvorlig personskade og sygdom.

▲ Hold benzin eller dieselbrændstof væk fra øjne og hud.

- Hold ansigtet væk fra hældetuden og åbningen til brændstoftanken eller brændstofbeholderen.
- Hvis der spildes benzin (eller dieselbrændstof) på tøjet, skal tøjet straks skiftes.

Sikkerheds- og instruktionsmærkater

Mærkaterne er designet til at give operatøren og mekanikeren kort information i den daglige drift og service. Anvend disse mærkater som en forlængelse af betjeningsvejledningen. Undlad at fjerne eller ødelægge mærkaterne. Udskift ulæselige eller manglende mærkater.

Det er **ejers ansvar** at sørge for, at operatørerne og mekanikerne læser og forstår denne vejledning og alle mærkater før betjening af maskinen.

ADVARSEL

Der sidder specifikke advarselmærkater på udstyret i nærheden af de områder, der udgør potentielle farer. Undlad at fjerne eller ødelægge mærkaterne. Udskift dem, hvis de bliver ulæselige.

Følgende illustrationer viser de sikkerhedsmærkater, der sidder på plæneklipperen. Der er angivet en kort forklaring for at hjælpe operatøren med at forstå mærkatens betydning.



- Læs betjeningsvejledningen og advarselmærkaterne, før du forsøger at betjene denne maskine.



- Undlad at ryge under påfyldning.
- Undlad at fjerne brændstofdækslet eller påfylde tanken, mens motoren kører, eller mens motoren er varm.
- Lad plæneklipperen og især motoren køle af i et område med god udluftning, inden den opbevares i en bygning eller et andet indelukket rum.
- Opbevar maskinen væk fra åben ild eller gnister, hvis der er brændstof i tanken.
- Tør spildt benzin op.
- Påfyld ikke brændstof på en indelukket anhænger eller andre indelukkede områder.
- Der må højst være 10 % ethanol (E10) i brændstoffet. Brændstoffer med mere end 10 % ethanol (f.eks. E15, E20 og E85) ophæver garantien. Brændstoffer med mere end 10 % ethanol er ikke godkendt til brug, og en sådan illegal brug kan forårsage nedbrud af udstyret og udgøre brandfare.



Varenummer 602041

ADVARSEL:
Varm overflade!

- Hold sikker afstand til maskinen.

Varenummer 605251

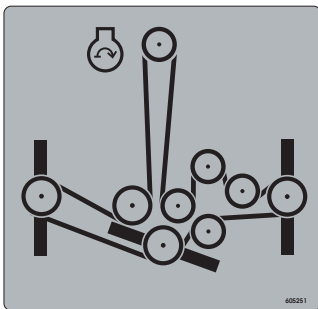

Oplysningerne på denne advarselsmærkat skal bruges sammen med følgende modeller:

- Hustler® Raptor® Flip-Up 935288CE
- Hustler® Raptor® Flip-Up 935452CE
- Hustler® Raptor® Flip-Up 938415CE
- Hustler® Raptor® Flip-Up 938860CE

Varenummer 785139 og 785220

Parkeringsbremseposition Fremadgående position Parkeringsbremseposition

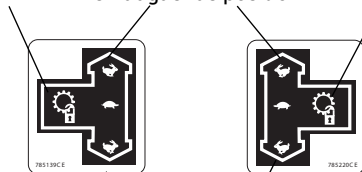

Baglæns position

Varenummer 789776CE



Varenummer 794834CE

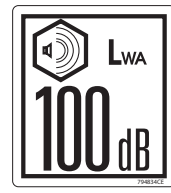

Denne mærkat på din model indikerer, at denne model er blevet certificeret og er i overensstemmelse med kravene i EF-direktiv 2000/14/EC.

Varenummer 776310



Denne model er certificeret og er i overensstemmelse med kravene i EF-direktiv 2006/42/EC.

Varenummer 602562



Enhver vedligeholdelse, som kræver fjernelse af sikkerhedsskærme, skal udføres af en uddannet servicetekniker.

Varenummer 605685

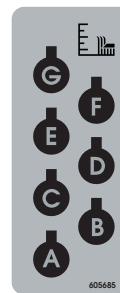

Plæneklipperkniv - højdejustering

Top af skjoldkoblingsknap vist



- A. Position for deaktiveret (OFF) skjoldkobling
- B. Position for aktiveret (ON) skjoldkobling

ADVARSEL:Udslyngede genstande!

- Betjen aldrig klippeskjoldet med en beskadiget, modificeret, fjernet eller løftet sideskærm, undtagen ved brug af hele græsfanget eller kværnsystemet.



Varenummer 604221

FARE:
 Roterende knive, remskiver og remme

- Hold skjolde og afdækninger på plads, mens maskinen er i drift.
- Hold hænder, fødder og tøj væk fra roterende remskiver og remme.

ADVARSEL:Udslyngede genstande!

- Bevar altid en sikker afstand til mennesker og dyr under græsklipning.
- Stands altid maskinen, hvis der kommer nogen ind på området.
- Efterse det område, hvor græsset skal klippes, for farer såsom sten, metalgenstande eller andet affald, som kan blive kastet ud fra eller viklet ind i plæneklipperens knive. Fjern disse genstande, før græsset klippes.



Varenummer 604222

FARE:
 Roterende knive, remskiver og remme

- Hold skjolde og afdækninger på plads, mens maskinen er i drift.
- Hold hænder, fødder og tøj væk fra roterende remskiver og remme.

ADVARSEL:Læs betjeningsvejledningen og advarselmærkerne, før du forsøger at betjene denne maskine.

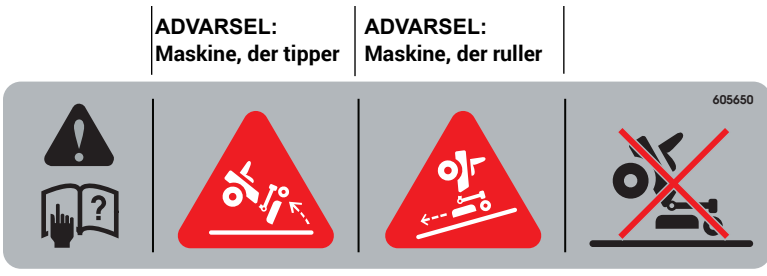

ADVARSEL:
 Maskine, der tipper

ADVARSEL:
 Maskine, der ruller

Varenummer 605650

Når skjoldet hæves til servicepositionen, må der ikke opstå en situation, hvor drivhjulene løftes fra jorden. Hvis drivhjulene løftes fra jorden, kan det medføre, at køretøjet bevæger sig på en uventet måde, herunder, men ikke begrænset til, at det tipper eller ruller. Hvis drivhjulene løftes fra jorden, skal du standse køretøjet og placere det i driftsposition igen.

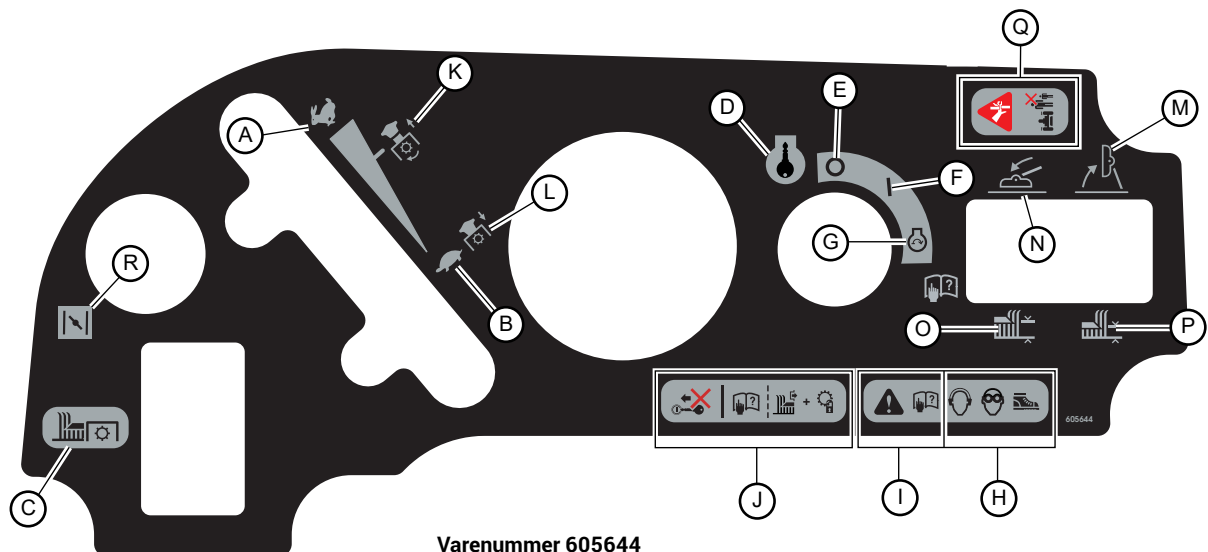

















- A. Hurtig
- B. Langsom
- C. Contact for activation / deactivation of the mower blades
- D. Tændingskontakt - indsæt nøgle
- E. FRA
- F. TIL
- G. Motorstartposition
- H. Bær høreværn, sikkerhedsbriller og sikkerhedssko, når du betjener udstyret
- I. Læs betjeningsvejledningen, før du forsøger at betjene denne maskine
- J. Inden motoren startes:
 - Læs betjeningsvejledningen
 - Deaktiver plæneklipperknivene
 - Placér styrekontrolgrebene i parkeringsbremseposition
- K. Den elektriske koblings levetid maksimeres ved at aktivere den, når der er gasset 1/2 - 3/4 op på håndtaget.
- L. Den elektriske koblings levetid maksimeres ved at deaktivere den, når der ikke er gasset op på håndtaget.
- M. Serviceposition
- N. Driftsposition
- O. Løft skjold-position
- P. Sænk skjold-position
- Q. **ADVARSEL:** Klemmepunkt!
 - Hold sikker afstand til maskinen.
 - Stands altid maskinen, hvis der kommer nogen ind på området.
- R. Choker



ADVARSEL:Brand!

Varenummer 601967

- Fjern brandfarlige materialer fra maskinen. Brand forhindres ved at holde motorrummet, toppen af klippekjoldet, udstødningsområdet, batteriet, brændstofledning, brændstofftank og førerområdet rent for affald, afklippet græs og andet materiale. Tør altid spildt brændstof og olie op.

 	<p>Varenummer 601981</p> <p>ADVARSEL:Læs betjeningsvejledningen, før du forsøger at betjene denne maskine.</p>
 	<p>ADVARSEL:Vælten!</p> <ul style="list-style-type: none"> • Kø i sikker afstand (mindst 3 m) fra bratte afsatser, støttemure, grøfter, volde, vand og andre typer farer for at undgå, at et hjul skrider ud over kanten, og for at undgå, at underlaget skrider.
  	<p>ADVARSEL:Baglæns!</p> <ul style="list-style-type: none"> • Transporter ikke passagerer • Stands altid maskinen, hvis der kommer nogen inden for området. • Vær altid opmærksom på, hvad der befinder sig bagved maskinen, før du bakker. Slå ikke græs baglæns, medmindre det er absolut
   	<p>ADVARSEL:Vælten!</p> <ul style="list-style-type: none"> • Sænk farten, før du drejer. • Betjen aldrig maskinen på skråninger med større hældning end 15 grader. • Udfør alle bevægelser på skråninger langsomt og gradvist. Foretag ikke pludselige ændringer af hastighed eller retning. • Kø ikke på skråninger over en støttemur eller en brat afsats.
  	<p>ADVARSEL:Udslyngning!</p> <ul style="list-style-type: none"> • Betjen aldrig maskinen på skråninger med større hældning end 15 grader. • Udfør alle bevægelser på skråninger langsomt og gradvist. • Undlad at fjerne eller ændre på stabilisatorhjulene, da det kan forårsage personskade.
  	<p>ADVARSEL:Mistet trækraft/kontrol på skråninger!</p> <ul style="list-style-type: none"> • Afbryd knivene. • Bak langsomt ned af skråningen, når der opstår tab af trækraft.

Hældningsvejledning

Brug dette diagram, når du fastlægger hældningsgraden på den skråning, der skal klippes.

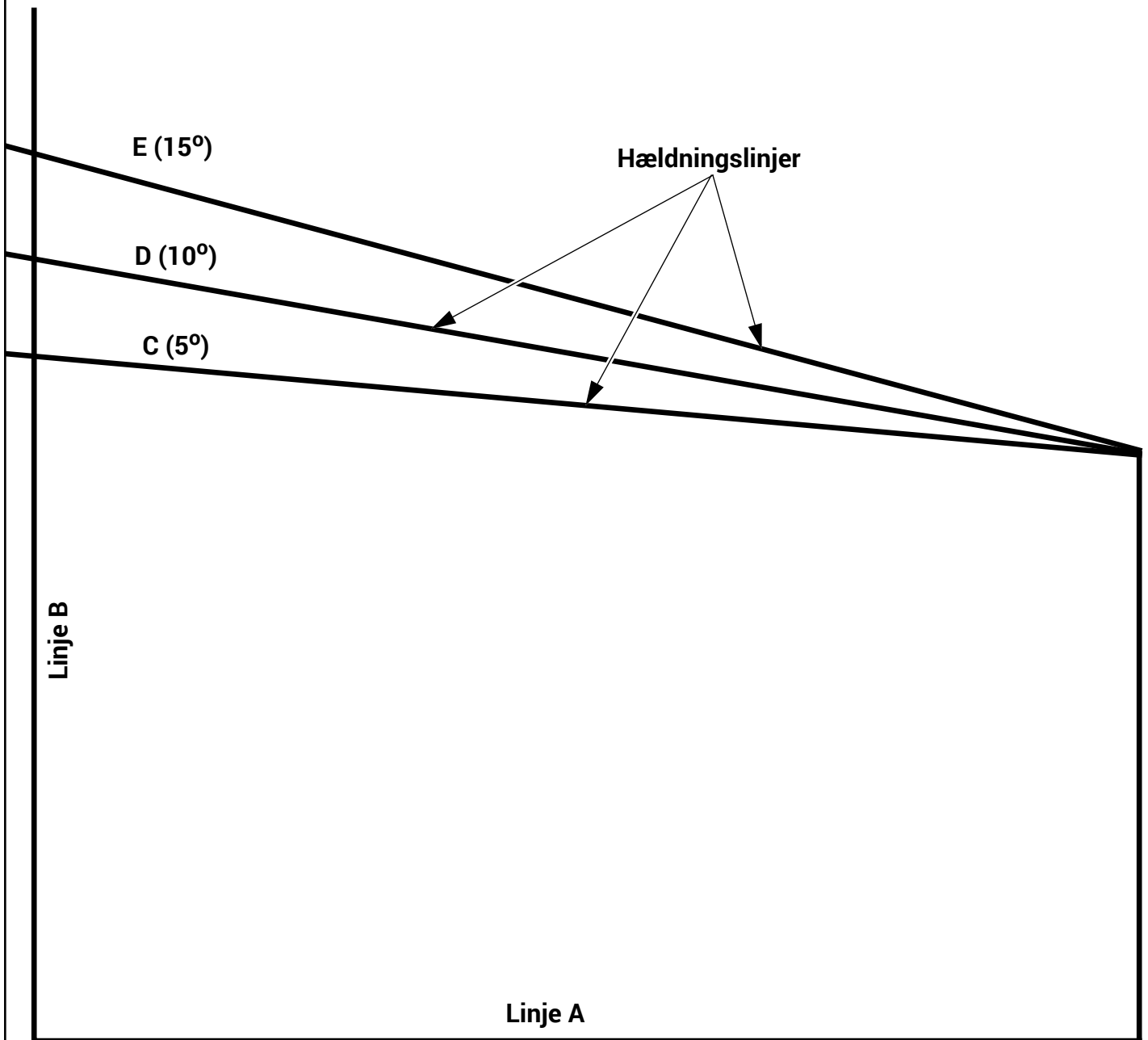

1. Hold dette ark papir foran dig. Sørg for, at linje A er vandret.
2. Ret linje B ind efter en lodret overflade, f.eks. en pæl, et træ eller en bygning.
3. Fold papiret langs med hældningslinjerne (C, D eller E).
4. Find den hældningslinje, der svarer bedst til jordens hældning. Dette giver dig et nøje skøn over hældningen på den skråning, hvor græsset skal klippes.

DA

BETJENING

Sikker Betjeningspraksis

Se afsnittet *Sikkerhed* i nærværende vejledning for mere detaljerede oplysninger om betjening og personlig sikkerhed.

Kontrolpanel

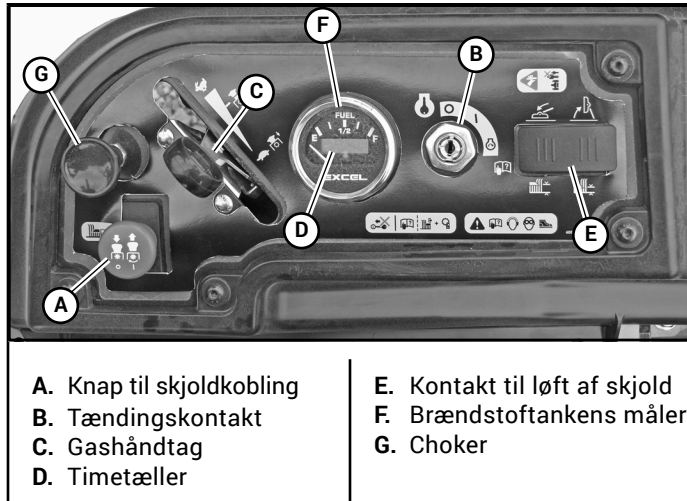

Figur 3-1

- A. Knap til skjoldkobling (Figur 3-1)** – denne knap aktiverer klippeskjoldet. Træk knappen op for at aktivere, og tryk den ned for at deaktivere koblingen.

Se afsnittet *Betjening af klippeskjold* i denne betjeningsvejledning for yderligere koblingsoplysninger.

- B. Tændingskontakt (Figur 3-1)** – en kontakt med tre positioner: "OFF", "RUN", og "START". Sæt tændingsnøglen i, drej den med uret til "START"-positionen. Slip nøglen, når motoren starter, hvorefter kontakten vil vende tilbage til positionen "RUN" automatisk.
- C. Gashåndtag (Figur 3-1)** – et kabel er forbundet til gashåndtaget for at styre motorhastigheden. Flyt grebet frem for at forøge motorens omdrejningshastighed, og flyt grebet bagud for at mindske motorens omdrejningshastighed.
- D. Elektronisk timetæller (Figur 3-1)** – registrerer trin på 1/10 time op til i alt 9.999,9 timer. Timetælleren er tilsluttet tændingen og registrerer den akkumulerede tid, mens tændingsnøglen står i positionen RUN.
- E. Kontakt til løft af skjold (Figur 3-1)** – denne kontakt aktiverer skjoldets løftecylinder for at hæve eller sænke skjoldet.
- F. Brændstoftankens måler (Figur 3-1)** – denne måler viser brændstofstanden i brændstoftanken.
- G. Chokerknop (Figur 3-1)** – et kabel er forbundet til manuel betjening af motorens choker. Når kontrolknappen er skubbet ned, er chokeren i positionen off (run). Når kontrolknappen er trukket op, er chokeren i

position on (start). **Undlad** at betjene maskinen i position on (start).

Betjeningsanordninger

- A. Styrekontrolgreb (Figur 3-2 og Figur 3-3)** – disse greb styrer plæneklipperens hastighed, retning, standsning og parkeringsbremse.



Parkeringsbremsen kan muligvis ikke holde plæneklipperen, hvis den er parkeret på en skråning. Maskinen skal blokeres eller standses med choker, når den parkeres på en skråning.

- B. Håndtag til frigørelse af stellet (Figur 3-4)** – dette håndtag frigør skjoldet, så det kan dreje ved aktivering af vippefunktionen.

Vist med styrekontrolgrebene i neutral position

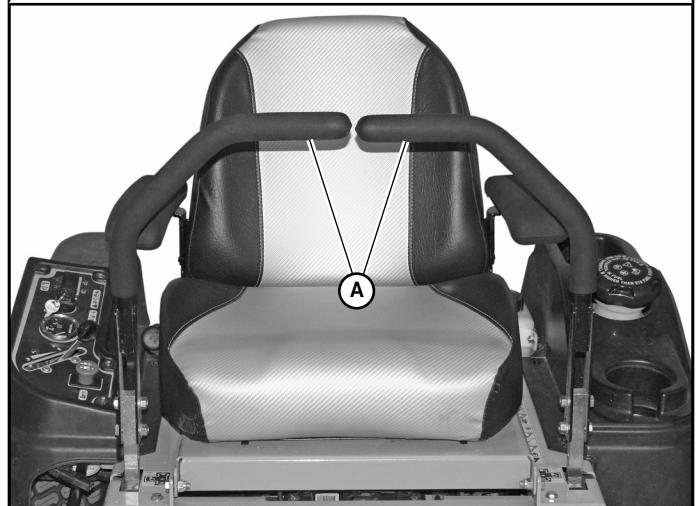

A. Styrekontrolgreb

Figur 3-2

Vist med styrekontrolgrebene i parkeringsbremseposition

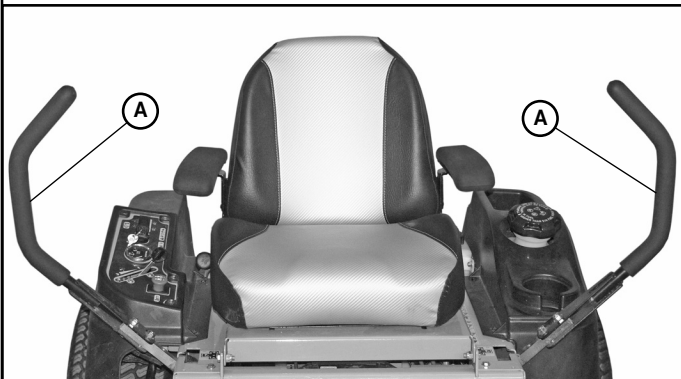

A. Styrekontrolgreb

Figur 3-3

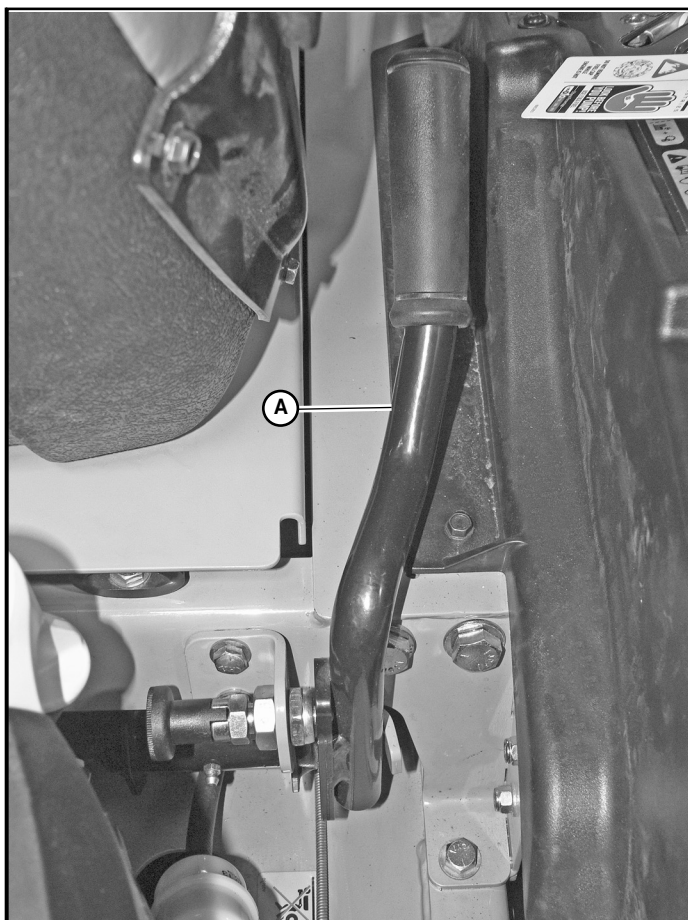

A. Håndtag til frigørelse af stellet

Figur 3-4

Startlåssystem

Maskinens startlåssystem består af parkeringsbremsekontakterne, sædekontakten og knappen til skjoldkobling.

VIGTIGT: Denne vigtige sikkerhedsfunktion skal repareres øjeblikkeligt, hvis der opstår funktionsfejl i den.

Denne sikkerhedsfunktion skal forhindre, at plæneklipperen løber løbsk, eller at man bliver filtret ind i den under driften.

Kontrollér plæneklipperens startlåssystem dagligt før drift.

Sådan inspiceres systemet:

1. Operatøren skal sidde i sædet ved kontrol af sædekontakten.
2. Placér begge styrekontrolgreb i parkeringsbremseposition.
3. Start motoren, og lad den varme op til driftstemperatur.
4. Rejs dig langsomt fra sædet med knappen til skjoldkobling trykket ned og styrekontrolgrebene i parkeringsbremseposition. **Motoren bør fortsætte med at køre.**
5. Rejs dig langsomt fra sædet med knappen til skjoldkobling trukket op og/eller styrekontrolgrebene i neutral position. **Motoren bør stoppe.**
6. **Hvis motoren ikke stopper, når:**
 - knappen til skjoldkobling er trukket op, eller
 - det ene eller begge styrekontrolgreb er trukket op (ud af neutral position), og
 - operatøren har forladt sædet, skal
 - sædekontaktens funktion efterses. Udskift sædekontakten, hvis den ikke fungerer korrekt (**ikke åbner eller lukker**), og hvis årsagen ikke kan fastlægges.

Hvis du ikke kan finde frem til problemet, skal du kontakte din Hustler®-forhandler.

ADVARSEL

Startlåssystemet bør altid fungere i henhold til trin 4 og 5. Hvis det ikke fungerer korrekt, skal fejlen straks udbedres. Betjen ikke maskinen, hvis sædekontakten ikke fungerer korrekt.

Start af Motoren

Plæneklipperens startlåssystem er også konstrueret til at beskytte operatøren og andre mod personskader ved et uheld, der skyldes, at motoren startes utilsigtet. Motorens startmotor kobler ikke ind, før:

1. Styrekontrolgrebene er i parkeringsbremseposition.
2. Knappen til skjoldkobling er i nederste position (OFF).
3. Skjoldet er i driftspositionen. Håndtaget til frigørelse af stellet er i den låste position, og stelfrigørelse-

shåndtagets låsestift er i den indsatte og låste position. Figur 3-5

4. Skjoldets låsestift skal være i driftspositionen. Figur 3-6

ADVARSEL

Startlås-systemet må ikke frakobles eller omgås. Gøres dette, kan det medføre uventet maskindrift og deraf følgende personskade.

Stelfrigørelseshåndtagets låsestift vist i den indsatte og låste position. Stelfrigørelseshåndtaget vist i den låste position.

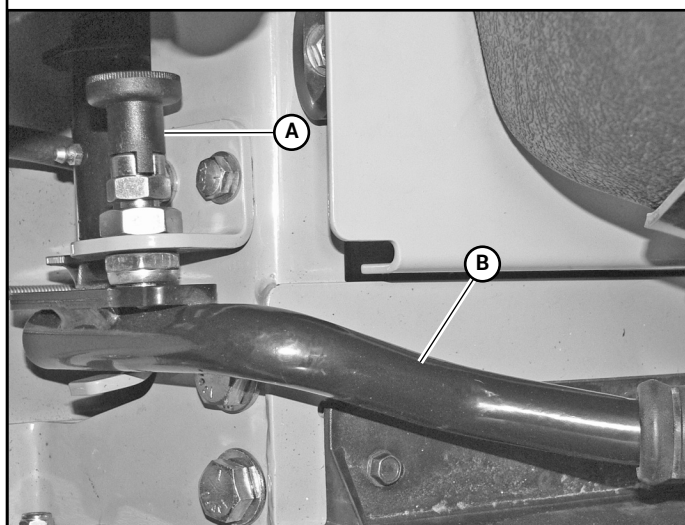

A. Stelfrigørelseshåndtagets låsestift

B. Håndtag til frigørelse af stellet

Figur 3-5

BEMÆRK: Førersædet er udstyret med en separat sikkerhedsafbryder. Hvis operatøren af en eller anden årsag forlader sædet, mens styrekontrolgrebene ikke er i parkeringsbremseposition (parkeringsbremsekontaktene er deaktiverede) eller knappen til skjoldkobling er aktiveret, standser motoren.

Følgende trin angiver den korrekte procedure for start af motoren. Hvis der opstår vanskeligheder, skal du kontakte den nærmeste Hustler-forhandler.

1. Før plæneklipperen starter, skal der hver dag udføres en daglig inspektion. (Se afsnittet *Startlås-system*)
2. Sørg for at styrekontrolgrebene er i parkeringsbremseposition, og at knappen til skjoldkobling er deaktiveret. Start kun motoren fra førersædet.
3. Brug choker, hvis maskinen er udstyret med en sådan, når motoren er kold, eller hvis en varm motor ikke starter i løbet af fem sekunder efter startforsøg. Undgå

Skjoldets låsestift i driftspositionen

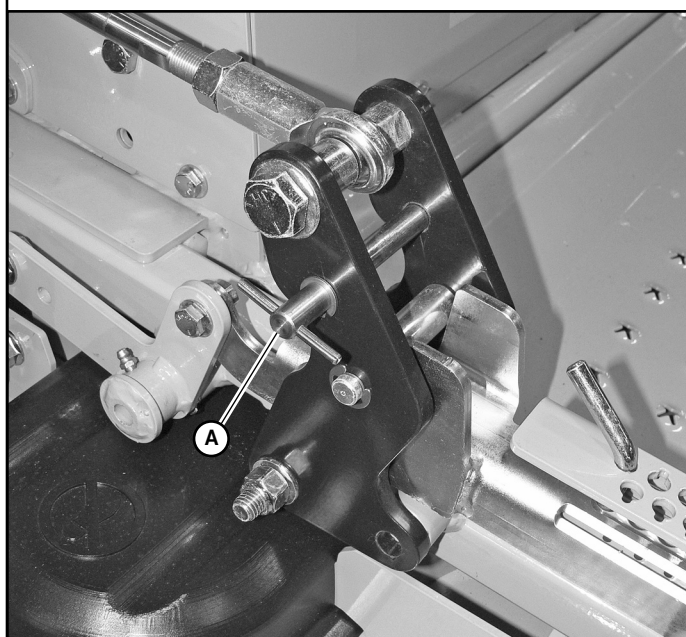

A. Skjoldets låsestift

Figur 3-6

at drukne motoren ved at betjene den uden choker så hurtigt som muligt.

4. Indstil gashåndtaget til ca. 1/2 åben position.
 5. Indsæt tændingsnøglen i tændingskontakten, og drej den hele vejen rundt med uret for at aktivere startmotoren. Slip nøglen, når motoren starter.
- VIGTIGT:** Startmotoren bør ikke aktiveres i mere end 30 sekunder ad gangen. Der skal gå mindst to minutter mellem disse startforsøg for at beskytte startmotoren mod overophedning, eller mod at den brænder sammen.
6. Udfør en test for at kontrollere, at startlås-systemet fungerer korrekt. Se afsnittet *Startlås-system*.
 7. Lad motoren køre i tomgang i nogle få minutter, før gashåndtaget skubbes fremad, og/eller skjoldkoblingen aktiveres.

Standsning af Motoren

Følg denne fremgangsmåde for at slukke motoren.

1. Placér styrekontrolgrebene i parkeringsbremseposition.
2. Kør motoren ned i lav tomgang, og deaktivér skjoldkoblingen. Se afsnittet *Betjening af klippeskjold* for flere oplysninger.
3. Kør motoren i lav tomgang i et par minutter.
4. Drej tændingsnøglen mod uret til positionen "OFF". Fjern tændingsnøglen fra tændingskontakten, før du forlader maskinen.

Flytning af Plæneklipperen Ved Motorstop

Hvis det bliver nødvendigt at flytte maskinen, når motoren ikke fungerer, er de tværgående aksler udstyret med omløbsventiler.



ADVARSEL

Lad motorens udstødningsmanifold køle af, før omløbsventilerne aktiveres eller deaktiveres. Omløbsventilernes stænger er placeret tæt ved udstødningssystemet.

Inden du flytter maskinen, skal du trække omløbsventilernes stang ud, indtil hakket i stangen griber fast over åbningens kant. Dette placerer omløbsventilerne i den deaktiverede position. Ventilens stang er placeret som vist på. Figur 3-7

Styrekontrolgrebene skal være placeret i neutral position, før parkeringsbremsen frigøres, så plæneklipperen kan flyttes.

Undlad at bugsere maskinen. Flyt den med håndkraft, eller brug et kranspil til at løfte den op på en anhænger, så den kan transporteres.

Når plæneklipperen transporteres på et andet køretøj, skal den vende fremad og være fastgjort. Fastgør plæneklipperen sikkert ved hjælp af remme, kæder, kabler eller reb. Både

remme på for- og bagsiden skal føres nedad og væk fra maskinen.

VIGTIGT: Sørg altid for, at de to omløbsventiler sættes tilbage til betjeningspositionen, før plæneklipperen køres efter reparationer.

Omløbsventilstang vist i driftsposition

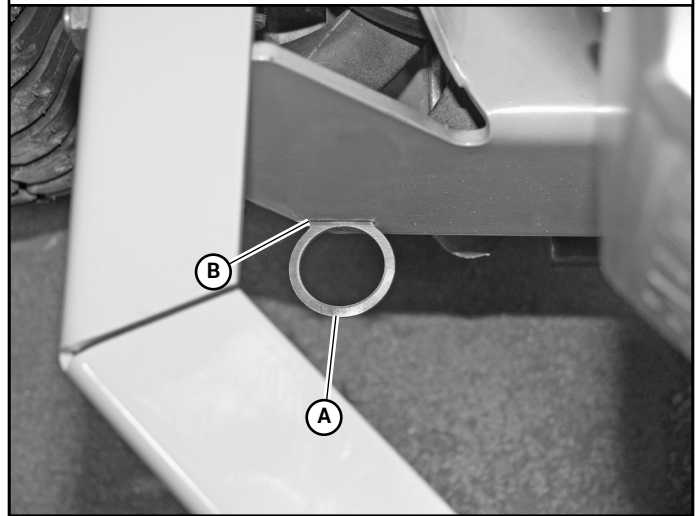

- A. Omløbsventilstang (venstre stang er vist)
- B. Åbning



Figur 3-7

Løft af klippeskjoldet til servicepositionen

For at gøre det nemmere at vedligeholde skjoldet kan det vippes op, så der er adgang til skjoldets underside. Goodbye jacks and dirty backs!™

VIGTIGT: Denne position skal udelukkende anvendes i forbindelse med vedligeholdelse. Flyt aldrig plæneklipperen med skjoldet i servicepositionen. Lad aldrig drivhjulene blive løftet fra jorden.

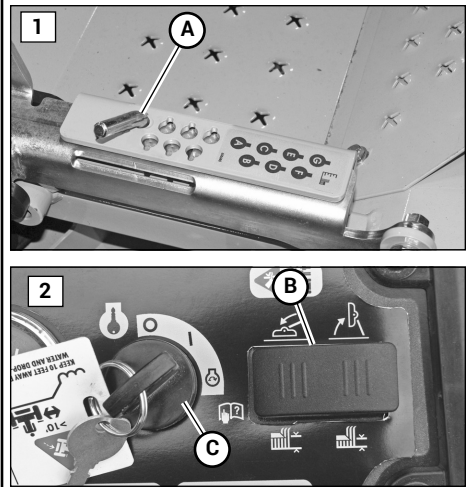
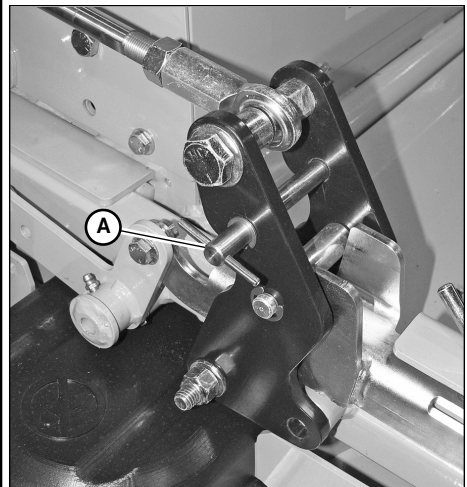
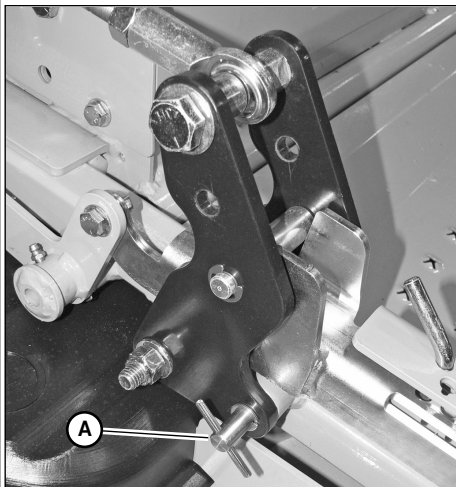
VIGTIGT: Følgende sekvenser skal følges som vist, ellers kan stellet ikke dreje korrekt.

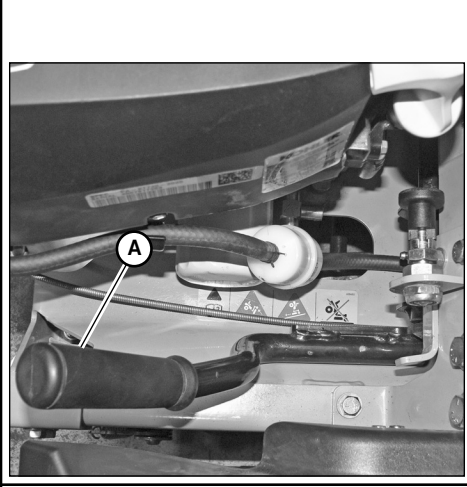
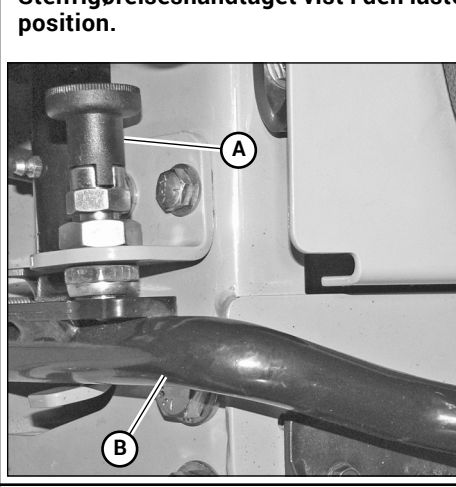
1 – Justering af stiften i transportpositionen 2 – Tændingsnøglen i "ON" position	Skjoldets låsestift i driftspositionen	Skjoldets låsestift i servicepositionen (vippeposition)
		
<p>A. Stift til justering af skjoldets højde B. Kontakt til løft af skjoldet C. Tændingskontakt</p>	<p>A. Skjoldets låsestift</p>	<p>A. Skjoldets låsestift</p>
<p>Figur 3-8</p>	<p>Figur 3-9</p>	<p>Figur 3-10</p>
<p>Stelfrigørelseshåndtagets låsestift vist i den roterede eller ulåste position</p>	<p>Stelfrigørelseshåndtaget vist i den ulåste position.</p>	<p>Stelfrigørelseshåndtagets låsestift vist i den indsatte og låste position. Stelfrigørelseshåndtaget vist i den låste position.</p>
		
<p>A. Stelfrigørelseshåndtagets låsestift</p>	<p>A. Håndtag til frigørelse af stellet</p>	<p>A. Stelfrigørelseshåndtagets låsestift B. Håndtag til frigørelse af stellet</p>
<p>Figur 3-11</p>	<p>Figur 3-12</p>	<p>Figur 3-13</p>

For at dreje skjoldet til servicepositionen skal du bruge følgende fremgangsmåde:

1. Parkér plæneklipperen på et jævnt underlag.

- Hæv skjoldet til transportpositionen, og fastgør det med stiften til justering af skjoldets højde. Figur 3-8
- Deaktiver skjoldkoblingen.
- Sluk motoren.

- Placer styrekontrolgrebene i parkeringsbremseposition.
- Vent, til al bevægelse er stoppet, inden du forlader sædet.

VIGTIGT: Denne funktion fungerer ikke, hvis operatøren er på sædet.

VIGTIGT: Sørg for, at fodstøtten ikke kan støde ind i noget, når plæneklipperens stel drejes til servicepositionen.

ADVARSEL

Når plæneklipperens stel drejes til servicepositionen, skal du sørge for at holde afstand til alle bevægelige dele. Hold afstand til skjoldet, mens det bevæger sig.

Hold alle omkringstående på afstand af plæneklipperen.

2. Bloker drivhjulene foran og bag dækkene.
 3. Drej tændingsnøglen til "On"-position. Figur 3-8
 4. Tryk kontakten til løft af skjoldet ned på forsiden for at udvide løftecylinderen helt. Figur 3-8
 5. Flyt skjoldets låsestift fra det øverste hul (drifts-/opbevaringsposition) til det nederste hul (serviceposition). Figur 3-9 og Figur 3-10
- VIGTIGT:** Inden stellet frigøres, skal du kontrollere, at skjoldets låsestift er i det nederste hul (serviceposition). Hvis den ikke er i det nederste hul, kan stellet ikke dreje korrekt, hvilket medfører, at stellet sidder fast.
6. Træk stelfrigørelseshåndtagets låsestift ud. Drej den en kvart omgang for at forhindre, at den låser igen. Figur 3-11
 7. Træk stelfrigørelseshåndtaget bagud, indtil det ikke bevæger sig tilbage, og ned for at låse stellåsen op. Figur 3-12
 8. Tryk kontakten til løft af skjoldet (Figur 3-8) ned på bagsiden, og hold den nede, indtil skjoldet er hævet mest muligt. Figur 3-14
 9. Skjoldet er nu i servicepositionen (vippet op). Figur 3-14

ADVARSEL

Hvis baghjulene løftes fra jorden, skal du STOPPE, slippe kontakten og følge anvisningerne for at lade køretøjet vende tilbage til driftspositionen.

10. Lad stelfrigørelseshåndtaget vende tilbage til den låste position, og tryk ind på stelfrigørelseshåndtagets låsestift. Drej den en kvart omgang, indtil den tilkobles og låser stelfrigørelseshåndtaget fast. Figur 3-13
11. Drej tændingsnøglen (Figur 3-14) til "OFF"-position.

BEMÆRK: Batteriet aflades, hvis kontakten efterlades i "ON"-position.

For at dreje skjoldet til klippe-/driftspositionen skal du bruge følgende fremgangsmåde:

1. Træk stelfrigørelseshåndtagets låsestift ud. Drej den en kvart omgang for at forhindre, at den låser igen. Figur 3-11
2. Træk stelfrigørelseshåndtaget bagud, indtil det ikke bevæger sig tilbage, og ned for at låse stellåsen op. Figur 3-12
3. Drej tændingsnøglen til "On"-position. Figur 3-8
4. Tryk kontakten til løft af skjoldet ned på forsiden, og hold den nede, indtil skjoldet er i klippeposition. Fortsæt med at holde kontakten, indtil løftecylinderen er helt udvidet.
5. Drej tændingsnøglen til "OFF"-position. Figur 3-8
6. Træk stelfrigørelseshåndtaget fremad for at låse stellåsen. Figur 3-13
7. Tryk stelfrigørelseshåndtagets låsestift ind. Drej den en kvart omgang, indtil den tilkobles og låser stelfrigørelseshåndtaget fast. Figur 3-13
8. Fjern blokeringerne fra drivhjulene.
9. Flyt skjoldets låsestift fra det nederste hul (serviceposition) til det øverste hul (drifts-/opbevaringsposition). Figur 3-9 og Figur 3-10
10. Indstil skjoldets klippehøjde. Yderligere oplysninger findes i afsnittet Justering af klippehøjde.

Skjoldet vist i serviceposition (vippeposition)

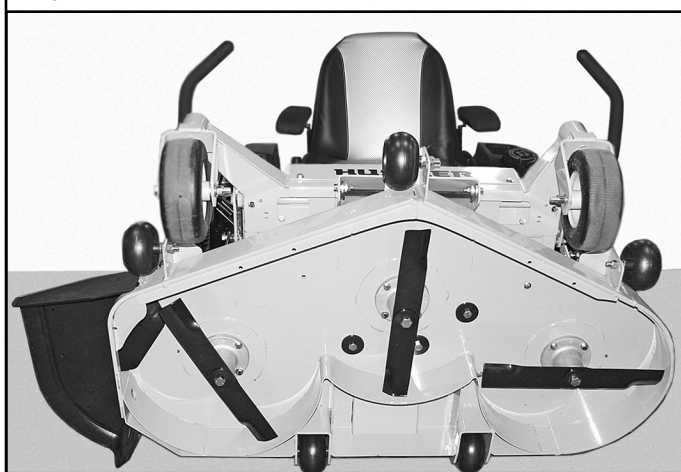

Figur 3-14

Skjoldet vist i driftsposition

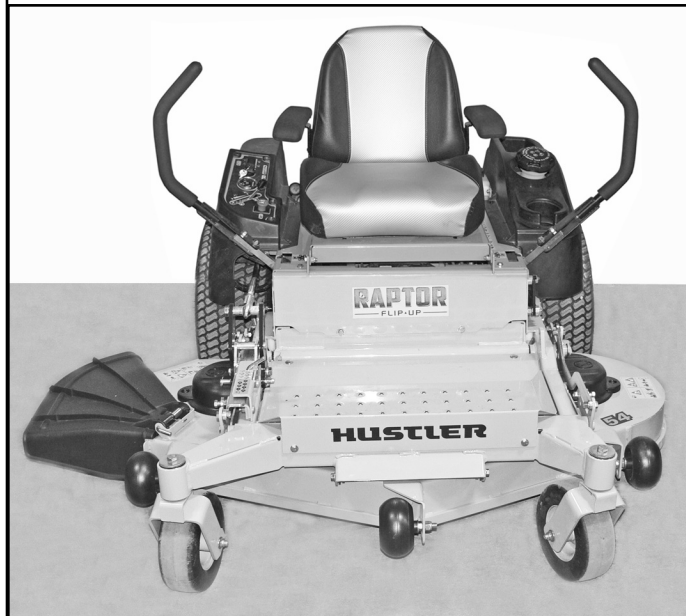

Figur 3-15

Plæneklipperens Drift

Denne plæneklipper er udstyret med SmoothTrak™-styre-systemet. Efterfølgende er anført detaljerede oplysninger om effektiv brug af plæneklipperen.

Kørsel af plæneklipperen



Undlad altid at standse eller bakke pludseligt, især når du manøvrerer på skråninger. Styretøjet er konstrueret, så det er følsomt og reagerer hurtigt. Hurtig bevægelse af styrekontrolgrebene i den ene eller anden retning kan medføre, at maskinen reagerer på en måde, som kan forårsage alvorlig personskade.

Når motoren er startet, skal du aktivere styrekontrolgrebene og styre på følgende måde:

Forlæns kørsel: Skub styrekontrolgrebene lige meget fremad. (Figur 3-16)

Baglæns kørsel: Træk styrekontrolgrebene lige meget bagud. (Figur 3-16)

Venstresving: Bevæg højre styrekontrolgreb længere frem i forhold til neutral position end venstre styrekontrolgreb.

Højresving: Bevæg venstre styrekontrolgreb længere frem i forhold til neutral position end højre styrekontrolgreb. (Figur 3-16)

Drejning uden radius: Bevæg det ene styrekontrolgreb fremad og det andet styrekontrolgreb bagud fra neutral. Dette

gør det muligt for drivhjulene at rotere i modsat retninger. (Figur 3-16)

Standsning eller sænkning af hastigheden: Bevæg styrekontrolgrebene til neutral. Ved forlæns kørsel trækkes styrekontrolgrebene forsigtigt bagud. Ved baglæns kørsel skubbes styrekontrolgrebene forsigtigt fremad.

Nødstop: Ved forlæns eller baglæns kørsel placeres styrekontrolgrebene straks i parkeringsbremseposition.



Når maskinen kører baglæns, skal du trykke langsomt fremad på styrekontrolgrebene og undgå pludselige bevægelser. Enhver pludselig bevægelse kan medføre, at plæneklipperens forende løftes fra jorden. Derved kan du miste herredømmet over maskinen, og det kan medføre personskade eller død.

Sådan foretages et trepunktssving mod højre:

1. Bevæg venstre styrekontrolgreb længere fremad fra neutral end højre styrekontrolgreb, og begynd at dreje. (Figur 3-17)
2. Træk derefter styrekontrolgrebene bagud, indtil de passerer neutral, og maskinen begynder at bevæge sig baglæns. (Figur 3-17)
3. Træk højre styrekontrolgreb længere bagud i forhold til neutral end venstre styrekontrolgreb, indtil maskinens bagende svinger rundt. (Figur 3-17)
4. Skub derefter styrekontrolgrebene fremad, indtil de begge passerer neutral, og maskinen begynder at bevæge sig fremad. (Figur 3-17)
5. Skub venstre styrekontrolgreb længere fremad fra neutral end højre styrekontrolgreb, og afslut svinget. (Figur 3-17)



Vær altid opmærksom på, hvad der befinder sig bagved maskinen, før du bakker. Slå ikke græs baglæns, medmindre det er absolut nødvendigt. Se altid nedad og bagud, før og mens du bakker.

VIGTIGT: Hurtig bevægelse af styrekontrolgrebene kan medføre beskadigelse af det hydrauliske systems komponenter.

Sådan øges hastigheden: Bevæg styrekontrolgrebene længere væk i forhold til neutral. Jo længere fremad styrekontrolgrebene befinder sig i forhold til neutral, desto hurtigere bevæger maskinen sig forlæns. Jo længere bagud styrekontrolgrebene befinder sig i forhold til neutral, desto hurtigere bevæger maskinen sig baglæns.

DA

PLÆNEKLIPPERENS FORENDE VENDER I DENNE RETNING

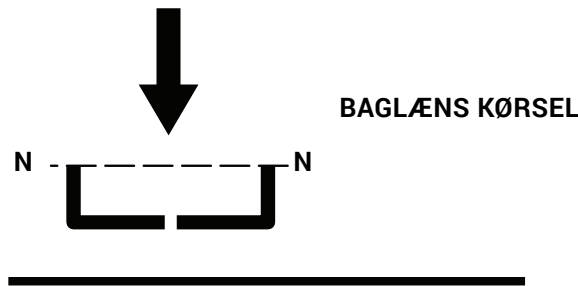
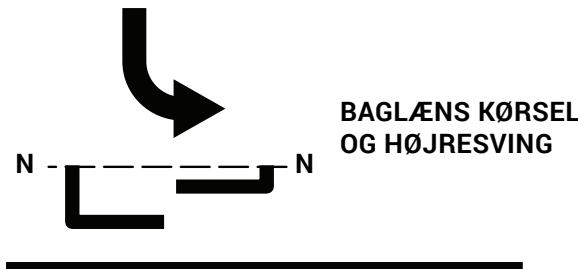
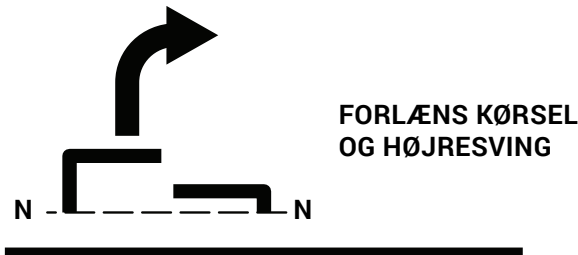
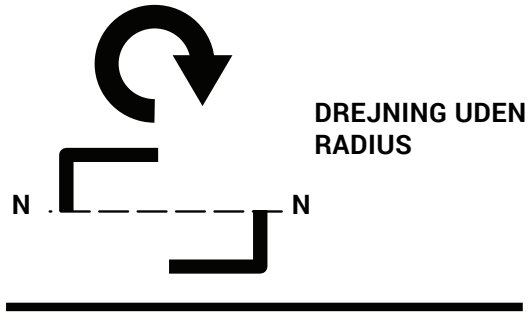
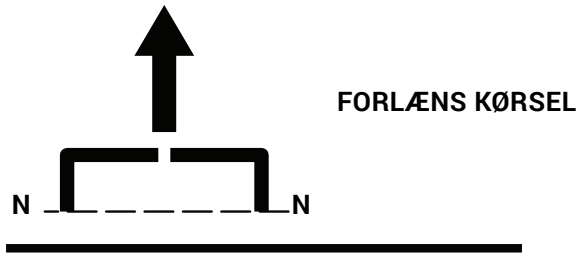

N = NEUTRAL POSITION

Pilenes retning angiver retningen for plæneklipperens bevægelse

Figur 3-16

TREPUNKTSVENDING

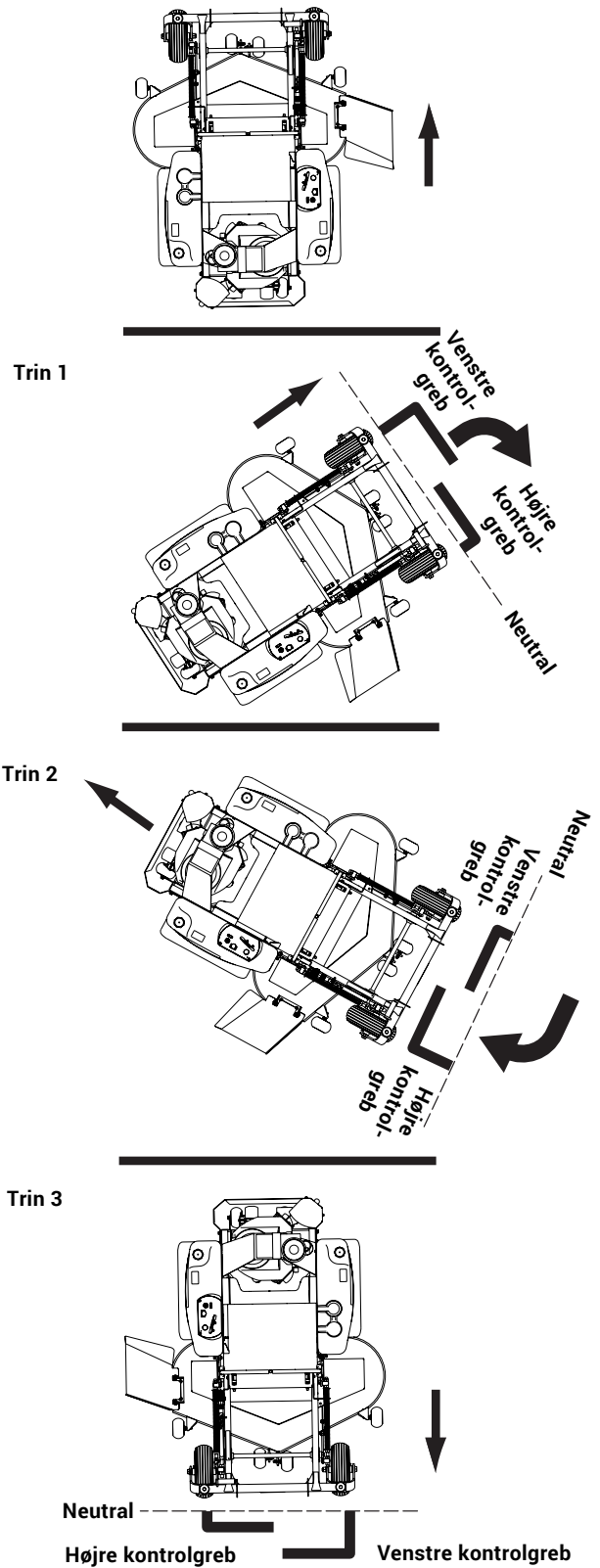

Figur 3-17

Betjeningsforslag

FARE

En uerfaren operatør bør ikke klippe græs på skråninger eller i ujævnt terræn.

Før betjening ved normal hastighed forsøges, skal en uerfaren operatør:

- være helt fortrolig med korrekt brug og betjening af udstyret.
- læse betjeningsvejledningen grundigt.
- forsøgt manøvrering ved lav hastighed

ADVARSEL

Hvis du mister herredømmet under betjening af maskinen, skal du straks placere styrekontrolgrebene i parkeringsbremseposition. Efterse maskinen, og kontakt din Hustler®-forhandler for at få løst problemet, før betjening af maskinen fortsættes.

ADVARSEL

Maskinens styrekontrolgreb reagerer meget let: Vær forsigtig! Du opnår en glidende betjening ved at bevæge grebene langsomt og undgå pludselige bevægelser. Med øvelse og erfaring bliver du dygtigere til at betjene maskinen. Maskinen kan dreje rundt meget hurtigt. Vær forsigtig ved drejning, og sæt farten ned, før du foretager skarpe sving.

Uerfarne operatører kan have tendens til at overstyre og miste kontrollen. Øv manøvrerne ved lavt motoromdrejningstal (tomgang) på et plant og åbent område, før betjening ved normal hastighed forsøges.

ADVARSEL

Man bør ikke nærme sig dybe lavninger eller hævede forhindringer (som for eksempel rendesten eller kantsten) direkte med høj hastighed i et forsøg på at "springe over" dem, da operatøren vil kunne blive kastet ud af udstyret. Nærm dig med lav hastighed, og ret det ene drivhjul i vinkel mod forhindringen. Fortsæt i vinkel, indtil hjulet går fri, og drej så det modsatte hjul rundt.

Ved drejning på en blød, våd plæne skal du sørge for, at begge hjul drejer enten forlæns eller baglæns. Hvis du drejer omkring et stoppet hjul, kan det beskadige plænen, specielt under klipning.

Indstil gashåndtaget til fuld omdrejningshastighed for maksimal ydeevne. Dette giver drivhjulene og klippeskjoldet maksimal kraft, når der er behov for det. Indstillingen af gashåndtaget styrer direkte knivenes hastighed. Brug styrekontrolgrebene til at styre kørehastigheden og ikke motorens omdrejningstal.

Hold knivene skarpe. Mange problemer med fejlagtige klipemønstre skyldes sløve knive eller knive, der er blevet slebet forkert. Oplysninger om slibning af knivene findes i afsnittet om vedligeholdelse i denne vejledning. **Knivenes skarphed bør kontrolleres dagligt.**

FARE

Arbejd aldrig med knivene, når motoren kører, eller knappen til skjoldkoblingen er aktiveret (slået til).

Placér altid knappen til skjoldkoblingen i deaktiveret position, placér styrekontrolgrebene i parkeringsbremseposition, sluk motoren, og afmonter det negative batterikabel.

Klods plæneklipperen op, når du skal arbejde under den.

Bær handsker, når du håndterer knivene.

Kontrollér altid, om knivene er beskadiget, hvis plæneklipperen rammer en sten, en gren eller et andet fremmedlegeme under plæneklipping!

Sideudblæsningsskjold – Send græsudblæsningen til højre, væk fra det område, der ikke er klippet. Dette betyder generelt, at du skal bruge et mønster af venstresving. Undgå at sende græsudblæsningen mod områder, der ikke er klippet. Hvis der klippes afklippet græs, belaster det maskinen unødvendigt, og det nedsætter klippeeffektiviteten.

Når en græsplæne klippes første gang, skal græsset klippes en smule længere end normalt for at undgå at kappe det øverste lag af ujævne områder. Hvis græsset klippes højere end 15 centimeter, bør du klippe plænen to gange for at opnå en bedre klippekvalitet.

Under normal klipning bør du kun klippe omkring 1/3 af græsstrået.

Brug vekslende klipperetninger for at sørge for, at græsset vokser lige, og for at opnå en bedre spredning af klipningerne.

Husk, at græs vokser med forskellig hastighed på forskellige tidspunkter af året. Klip hyppigere tidligt på foråret for at vedligeholde den samme klippehøjde. Klip mindre hyppigt midt på sommeren, efterhånden som græsset vokser langsommere. Hvis du ikke kan klippe græsset regelmæssigt, skal du klippe med en høj klippehøjde og så klippe igen to dage senere med en lavere klippehøjde.

Hæv plæneklipperens klippehøjde, hvis maskinens klippebredde er større end den forrige plæneklippers. Det sikrer, at en ujævn plæne ikke klippes for kort.

Hæv plæneklipperens klippehøjde, hvis græsset er lidt højere end normalt, eller hvis det indeholder meget fugt. Klip det derefter igen med en lavere klippehøjde.

Hvis maskinens fremadgående bevægelse skal stoppes under klipning, kan en klump afklippet græs falde ned på plænen. For at undgå dette skal du køre ind på et område, som allerede er klippet, med knivene aktiveret.

ADVARSEL

Sideudblæsningsskjold – Send aldrig udblæsningen af materiale fra plæneklipperen mod tilskuere.

- Betjen aldrig klippeskjoldet med en beskadiget, modificeret, fjernet eller løftet udblæsningssliske, undtagen ved brug af hele græsfanget eller kværnsystemet. Figur 3-18



FARE

Forsøg aldrig at foretage justeringer af klippeskjoldet, mens motoren kører, eller med skjoldets drevkobling aktiveret. Plæneklipperens knive kan ikke ses og er placeret meget tæt på skjoldet. Fingre og tæer kan blive klippet af uden varsel.

Udblæsningsslisken kan variere fra denne illustration

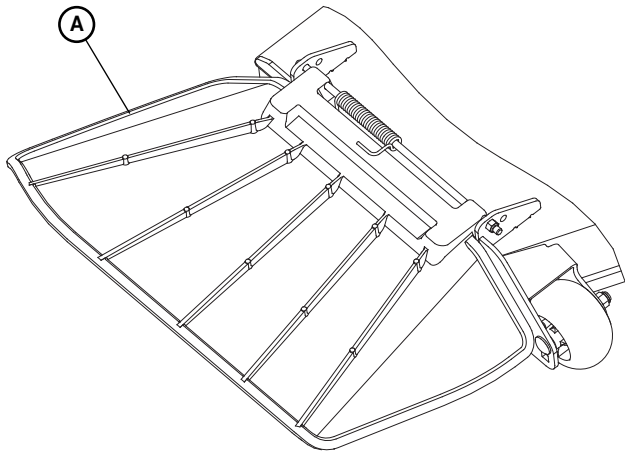

A. Udblæsningssliske

Figur 3-18



ADVARSEL

Bageste udblæsningsskjold – send aldrig udblæsningen af materiale fra plæneklipperen mod tilskuere.

- Undlad at betjene plæneklipperen, hvis ikke de bageste udblæsningsgummiflapper eller kraftenhedsdeflektoren er på plads. Figur 3-19

Flex Forks®

Nye Flex Forks® skal have en kort indkøringsperiode. Se afsnittet Vedligeholdelse og justeringer i denne manual for flere oplysninger.

Betjening af skjoldkobling

Inden du går i gang med at bruge plæneklipperen, skal du kontrollere, at knappen til skjoldkoblingen ind- og udkobler knivene korrekt.



ADVARSEL

Sørg for, at området omkring og under skjoldet er ryddet, og at der ikke er nogen omkringstående tæt på, inden du fortsætter.

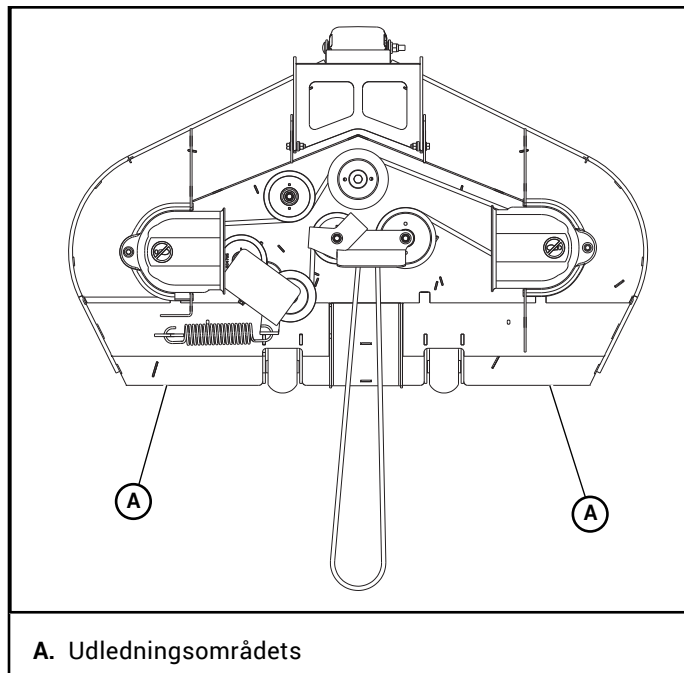

A. Udledningsområdet

Figur 3-19

Sådan kontrolleres knappen til skjoldkoblingen:

1. Start motoren, og kobl skjoldkoblingen ind.
2. Med knappen til skjoldkoblingen oppe (koblingen er koblet ind) og motoren kørende skal du lytte for at kontrollere, at plæneklipperens knive roterer.
3. Tryk nu knappen til skjoldkoblingen ned (koblingen er koblet ud), og lyt med motoren kørende for at kontrollere, at knivene er holdt op med at rotere.
4. Hvis plæneklipperens knive bliver ved med at rotere, når knappen til skjoldkoblingen er nede, skal du straks ophøre med at bruge plæneklipperen og kontakte din Hustler®-forhandler.

Følg disse procedurer for at maksimere koblingens levetid.

1. **Aktivér kun koblingen**, når gashåndtaget er indstillet til cirka **2/3 gas**, og der ikke er **noget belastning** på knivene. Når koblingen er aktiveret, skal gashåndtaget sættes til fulde omdrejninger.

Hvis skjoldkoblingen aktiveres ved høje omdrejninger, eller når maskinen er under stor belastning (f.eks. i højt græs), kan det medføre, at remme og/eller den elektriske kobling glider, hvilket medfører ekstra slitage og muligvis beskadigelse.

2. **Deaktivér kun koblingen**, når gashåndtaget er sat til **mindre end 1/2 gas**.

Koblingen må aldrig deaktiveres, når motoren kører med høje omdrejninger. Hvis gashåndtaget indstilles til mindre end 1/2 gas, når koblingen deaktiveres, forlænges koblingens levetid.

Der gives ikke garanti på skjoldkoblinger, der er ødelagt af forkert ind- og udkobling.

Justering af skjoldets klippehøjde

Skjoldets klippehøjde kan justeres i intervaller på 12,7 mm.

Sådan justeres klippehøjden:

1. Skub kontakten til løft af skjoldet fremad for at fjerne trykket på justeringsstiften. Figur 3-20 og Figur 3-21
2. Træk justeringsstiften ud af det hul, den er i, og indsæt den i hullet for den ønskede klippehøjde. Figur 3-21
3. Skub kontakten til løft af skjoldet tilbage, indtil trykket er på justeringsstiften. Figur 3-20 og Figur 3-21

Ved transport af plæneklipperen skal kontakten til løft af skjoldet skubbes fremad for at udvide skjoldets løftecylinder helt. Cylinderen bevarer den position under transport, eller når der køres over forhindringer.

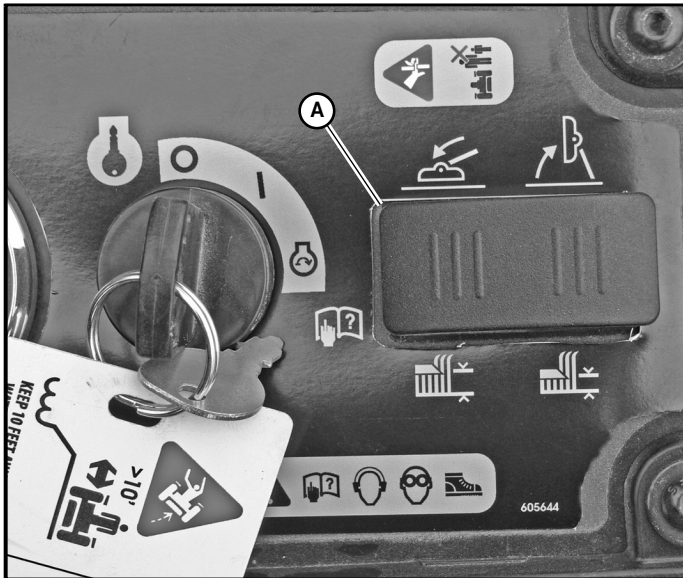

A. Kontakt til løft af skjoldet

Figur 3-20



A. Justeringsstift

Figur 3-21

Hjul mod afkapning af underlag

Hjul mod afkapning af underlag er monteret som standard på disse plæneklippere. Disse hjul er beregnet til at minimere beskadigelsen af underlaget i ujævnt terræn. Figur 3-22

Hjulene mod afkapning af underlag kan indstilles i to positioner. Når hjulet sættes i det **nederste hul**, befinder det sig 40,6 mm under plæneklipperens knive. Denne indstilling foretrækkes ved klipning i højde på 63,5 mm eller derover.

Når hjulet sættes i det **øverste hul**, befinder det sig 17,8 mm under plæneklipperens knive. Denne indstilling foretrækkes ved klipning i højder på 38,1 mm eller derover.

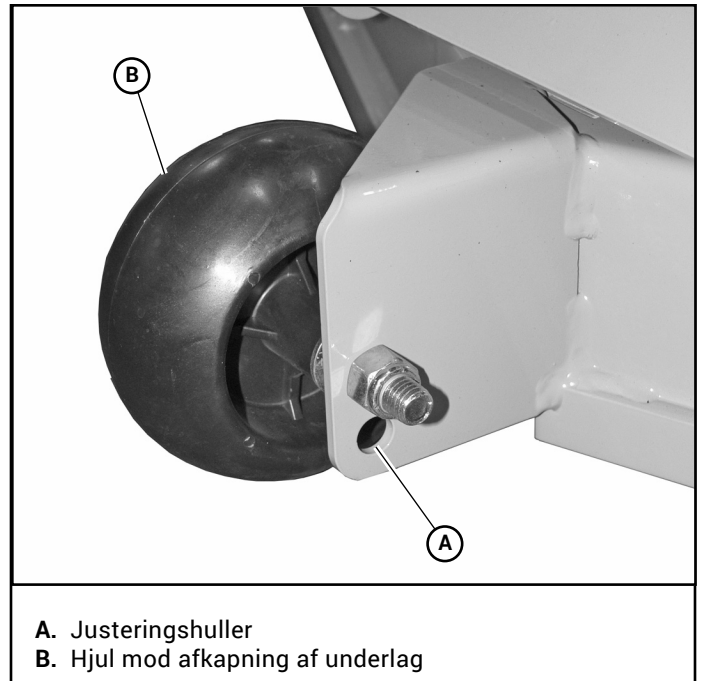

A. Justeringshuller
B. Hjul mod afkapning af underlag

Figur 3-22

DA

VEDLIGEHOELDELSE OG JUSTERINGER

Sikker vedligeholdelsespraksis

Se afsnittet Sikkerhed i nærværende vejledning for mere detaljerede oplysninger om sikker vedligeholdelse.

Vedligeholdelse – introduktion

Regelmæssig vedligeholdelse er den bedste forebyggelse af dyr driftsstop eller bekostelige reparationer før tiden. De følgende sider indeholder anbefalinger og tidsplaner til vedligeholdelse, som operatøren bør udføre regelmæssigt. For mere detaljerede oplysninger skal du bestille den relevante reservedelshåndbog til din enhed. Se afsnittet *Produktliteratur* i nærværende betjeningsvejledning for yderligere oplysninger.

Vær opmærksom på usædvanlig støj, da dette kan være tegn på et problem. Efterse maskinen visuelt for unormalt slid eller beskadigelse. Et godt tidspunkt at konstatere mulige problemer på er under planlagt vedligeholdelse. Den bedste forsikring består i at korrigere problemet så hurtigt som muligt.

Fjern kraftig ophobning af smørefedt, olie og snavs, især i motoren og områder med hydrauliske komponenter. Bitesmå støvpartikler er slibende for motor- og hydraulikenheder med snævre tolerancer.

Efterse plæneklipperen dagligt for afklippet græs og indfiltrerede metaltråde eller snore. Afklippet græs og jord vil ophobe sig på klippeskjoldets underside, især når græsset er vådt eller har et højt fugtindhold. Denne ophobning hærdes og begrænser knivenes og luftens bevægelse, hvilket sandsynligvis fører til en ringere klippekvalitet. Derfor skal den fjernes regelmæssigt. For at gøre dette vil det være nødvendigt at hæve og klodse klippeskjoldet op ved hjælp af donkrafte eller klodser til helt hævet position. Det ophobede materiale kan derefter skrubes af nedefra.

VIGTIGT: Sædets armlæn – placér styrekontrolgrebene i parkeringsbremseposition og drej armlænene opad, før du løfter sædeplatformen, for at forhindre skader på armlænene.

Visse reparationer kræver hjælp fra en uddannet service-mekaniker, og uddannet personale må ikke forsøge at udføre dem. Spørg dit Hustler®-servicecenter til råds, når der er behov for assistance.

Momentværdiers



Der skal udvises særlig stor forsigtighed ved spænding af drivhjulets låsemøtrikker og knivspindelboltene. Hvis disse dele ikke tilspændes med det korrekte moment, kan man risikere, at et hjul eller en kniv falder af, hvilket kan forårsage alvorlig beskadigelse eller personskade.

DA

Momentværdierne er angivet nedenfor:

N•m

Hjul(låse)møtrikker - bagved	95
Knivspindelbolt øverst	95
Knivspindelbolt nederst	160

Kun låsemøtrikker - Det anbefales, at disse kontrolleres efter de første to driftstimer til at begynde med, efter hver 40 timer og efter fjernelse i forbindelse med reparation eller udskiftning.

Oplysninger om alle andre momentværdier findes i de almindelige momentskemaer i de forskellige plæneklipperes *reservedelshåndbøger*. Se afsnittet *Produktliteratur* for bestillingsoplysninger.

For oplysninger om motormomentværdier, se betjeningsvejledningen til motoren.

Dæk

Det er vigtigt for at opnå jævn græsklipning, at dækkene har samme lufttryk. De anbefalede lufttryk er:

Drivhjul	55-83 KPa
--------------------	-----------

Kun dæk med luft er godkendt til brug på Hustler® Turfforbrugerudstyr. Krav i henhold til garantien afvises, hvis maskinen er udstyret med massive hjul.

Flex Forks®-indkøring

Flex Forks® kan hæve plæneklipperens forende omkring 30 cm, når de først er installeret. Det er ikke nødvendigt at afrette skjoldet igen på dette tidspunkt. Kør plæneklipperen i omkring 20 minutter, stands plæneklipperen, og tjek for at se, om skjoldet er afrettet. Se plæneklipperens vedligeholdelses-

vejledning for procedurer til afretning af skjold, hvis justering er nødvendig.

FARE



Forsøg aldrig at foretage justeringer af klippeskjoldet, mens motoren kører, eller med skjoldets drevkobling aktiveret. Plæneklipperens knive kan ikke ses og er placeret meget tæt på skjoldet. Fingre og tæer kan blive klippet af uden varsel.

Smøring

Benyt SAE-universalfedt.

Elektrisk system

VIGTIGT: Se afsnittet Sikkerhed i nærværende vejledning for mere detaljerede oplysninger om sikkerhed i forbindelse med eftersyn af batteriet.

Elsystemet er med 12 volt og negativ jord. Den anbefalede batteristørrelse er:

havetraktorbatteri BCI-gruppe U1R med en kold tørningskapacitet på 225 amp eller mere.

Det anbefales at benytte et vedligeholdelsesfrit batteri. Følg ellers batteriproducentens specifikationer for vedligeholdelse, sikkerhed, opbevaring og opladning.

Systemsikringer

Det elektriske system for denne plæneklipper indeholder tre sikringer:

- A. **Hovedlinjesikring (30 A)** – hovedsikring til beskyttelse af hele det elektriske system. Den er placeret under sædeplatformen ved siden af magnetventilen. Figur 4-1
- B. **Skjoldkoblingssikring (15 A)** – denne sikring beskytter skjoldkoblingen. Den er placeret under sædeplatformen ved siden af batteriet. Figur 4-2
- C. **Tændings-/sikkerhedssystemssikring (10 A)** – denne sikring beskytter tændings- og sikkerhedskred-

sløbskomponenterne. Den er placeret under sædeplatformen ved siden af batteriet. Figur 4-2

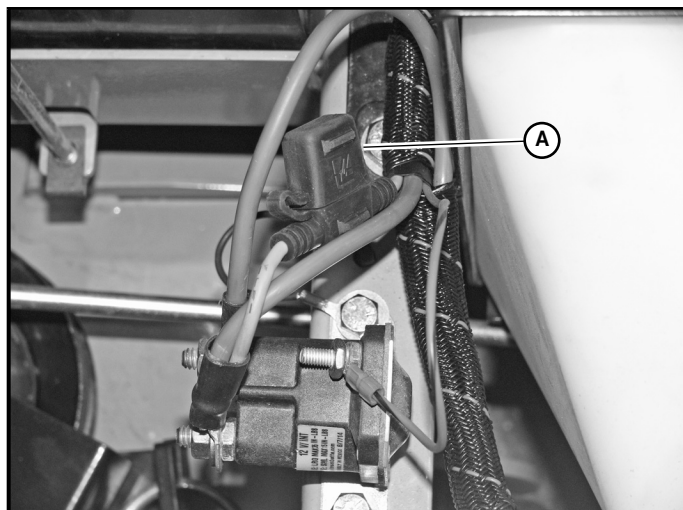

A. Hovedsikringens kabinet

Figur 4-1

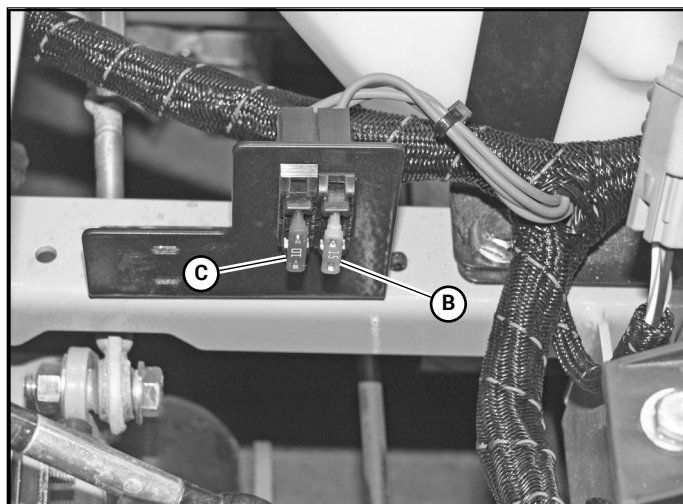

B. 15 A-sikring

C. 10 A-sikring

Figur 4-2

Hydrauliksystem

BEMÆRK: Se betjeningsvejledning (delnr. 121535) for oplysninger om skiftning af hydraulikolie og filtre.

Denne plæneklipper er udstyret med to integrerede hydrostatiske transmissioner. Figur 4-3

VIGTIGT: Brug aldrig hydraulik- eller automatgearvæske i dette system. Brug kun den anførte motorolie. Husk, snavs er hydrauliksystemets største fjende.

Den hydrauliske ekspansionsbeholder er placeret til venstre for motoren. Figur 4-3

Kontroller olieniveaet i hydrauliksystemet efter hver 50 timers drift eller ugentligt, alt efter hvad der indtræffer først. Kontroller systemet oftere, hvis det viser sig at være utæt eller defekt på anden måde.

Brug SAE 20W50 motorolie, 15W50 syntetisk olie, eller 20W50 syntetisk olie når systemolien og filteret udskiftes. Brug Hustler® 100 % syntetisk 20W50 hydrostatisk gearkasseolie for at maksimere gearkassens levetid.

Væskestanden skal være ved "Full Cold"-linjen på ekspansionsbeholderen.

Det første olie- og filterskift **skal** foretages efter de første 75 timers brug eller 1 år, alt efter hvad der kommer først. Udskift derefter filter og olie i hver transaksel hvert 2. år eller for hver 200 timer, alt efter hvad der kommer først. **BEMÆRK:** Filterskærmen skal fjernes, før du kan få adgang til filteret. Figur 4-4

Der skal anvendes en almindelige oliefilternøgle til udskiftning af filteret. Filteret har højregevind. **Brug kun et filterelement, der er godkendt af Hustler®.**

VIGTIGT: Under vask af plæneklipperen skal strålen rettes væk (især ved brug af højtryksspuling) fra transmissionens forsegling for at forhindre, at vand trænger ind, og for at sikre komponenternes ydeevne.



Figur 4-3

Brændstofsyste­met og kontrolsystemet for fordampningsemissioner

VIGTIGT: Se afsnittet Sikkerhed i nærværende vejledning for oplysninger om sikker håndtering af brændstof.

VIGTIGT: Der findes flere oplysninger om emissionskontrol i betjeningsvejledningen til motoren.

Brug kun reservedele, der er godkendt af Hustler®.

Dit kontrolsystem for fordampningsemissioner kan omfatte reservedele som f.eks.:

- brændstoftanke
- brændstofledninger
- fittings til brændstofledninger
- brændstofdæksler
- kulbeholdere

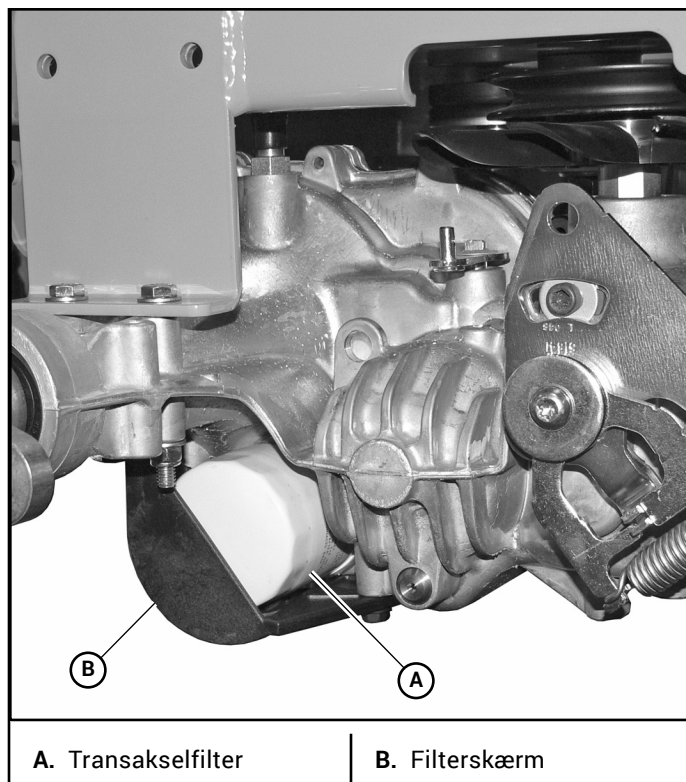

A. Transaksel­filter

B. Filterskærm

Figur 4-4

- monteringsbeslag til beholdere
- tilslutning til karburatorens tømning­sport
- filtre
- dampslanger
- klemmer, styreventiler
- styresolenoider
- elektronikstyreenheder
- vakuumstyremembraner
- aflastningsventiler
- væske-/dampudskillere
- andre forbundne komponenter



Brug af reservedele, der ikke har samme specifikationer som de originale dele, kan resultere i systemfejl og udgøre en sikkerhedsrisiko.

Brændstoftanken er placeret under sædeplatformen med påfyldningsstuds­en og brændstof­dækslet placeret på den venstre stødfanger. Figur 4-5

Parkér plæneklipperen på et jævnt underlag, før opfyldning af brændstoftanken.

Rengør området omkring brændstof­dækslet, før du fjerner det. Fjern langsomt brændstof­dækslet.

Når brændstofdækslet skrues på påfyldningsstudsens, skal dækslet strammes, indtil det begynder at klikke. Fortsæt derefter med at dreje det, indtil du har hørt mindst tre klik.

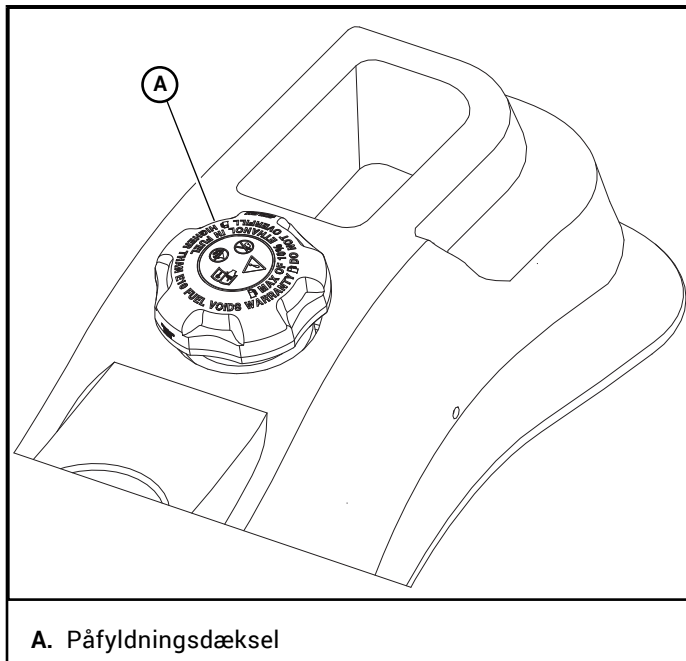

A. Påfyldningsdæksel

Figur 4-5

VIGTIGT: Overfyld ikke brændstoftanken. Brændstoftanken må **ikke fyldes mere end til bunden af påfyldningsstudsens**. (Figur 4-6) Brændstofsyste­met er udviklet til at efterlade plads til at brændstoffet kan udvide sig i takt med at brændstoffets temperatur ændres.

ADVARSEL ⚠

Hvis brændstoftanken overfyldes, kan det medføre følgende:

- Motorskade
- Brandfare!

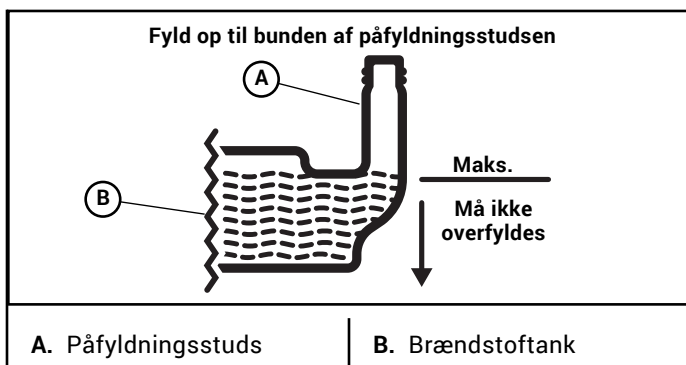

A. Påfyldningsstuds

B. Brændstoftank

Figur 4-6

Brug almindelig blyfri benzin med et oktantal på 87 eller højere. Der må højst være 10 % ætanol (E10) i brændstoffet. Brændstoffer med mere end 10 % ætanol (f.eks. E15, E20 og E85) ophæver garantien. Brændstoffer med mere end 10 % ætanol er ikke godkendt til brug, og en sådan illegal brug kan forårsage nedbrud af udstyret og udgøre brandfare.

Se *betjeningsvejledningen til motoren* for yderligere specifikationskrav til brændstof.

Brændstofafbryderventil

Denne plæneklipper er udstyret med en brændstofafspæringsventil, der er placeret mellem brændstoftanken og plæneklipperstellets tværstiver. Når brændstofventilen er lukket, stopper den brændstoffø­r­sl­en til motoren. Figur 4-7

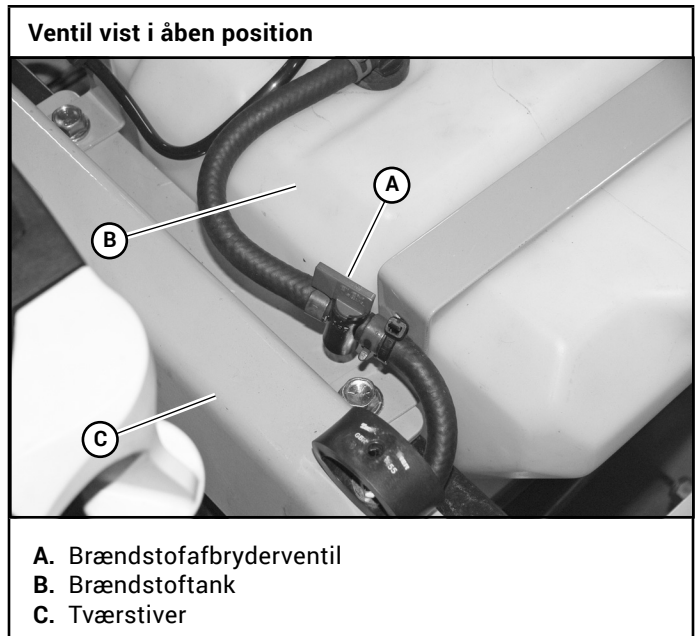

Ventil vist i åben position

A. Brændstofafbryderventil

B. Brændstoftank

C. Tværstiver

Figur 4-7

Motorolie og filter

WARNING ⚠

Hvis motoren har kørt, og den har opnået driftstemperatur, skal motoren køle ned, inden der skiftes olie. Motor og motorolie kan være meget varmt, så vær forsigtig ved olieskift, og bær passende beskyttelsesudstyr for at undgå at blive forbrændt eller udsat for motorolie.

Efterse oliestanden dagligt og efter hver fire timers drift. Plæneklipperen skal være placeret plant ved kontrol af olie­stan­den. Se betjeningsvejledningen til motoren og vedligeholdelseskemaet for anbefalinger og kapaciteter i forbindelse med olien. Hustler® motorolie anbefales.

Skift motorolien og oliefilteret efter de første fem timers drift og derefter i henhold til motorproducentens anbefalinger. Hvis plæneklipperen betjenes under meget beskidte forhold, anbefales det, at olien skiftes hyppigere.

VIGTIGT: Efter den nye olie filter er installeret, rydde op enhver olie, som muligvis spildt motorpladen, udstødningssystemet og lydpotteafskærmningen.

Aftapning af motorolien:

1. Find olieaftapningsventilen, som sidder på nederste højre side af motoren.

2. Find olieaftapningsslangen, som blev leveret sammen med maskinen. Rengør den, og sørg for, at den er fri for materiale, som kan blokere aftapningen af motorolie. Figur 4-8
3. Fastgør den ene ende af slangen på olieaftapningsventilens nippel. Sørg for, at slangen er forsvarligt fastgjort på ventilen.
4. Før den frie ende af slangen fremad og ned foran transmissionen i højre side, så aftapningen kan foretages i en passende beholder til olieaftapning.
5. Når slangen er placeret korrekt, skal du bruge en 10 mm skruenøgle til at åbne ventilen ca. 4 omdrejninger mod urets retning. Vent 10 minutter på, at motorolien aftappes.
6. Når olien er aftappet, skal du lukke ventilen ved at dreje den i urets retning, indtil den er helt lukket.
7. Når ventilen er lukket, kan du forsigtigt fjerne olieaftapningsslangen og rengøre, hvis der er spildt olie.

VIGTIGT: Alle oliestænk eller spildt olie skal fjernes fra motorpladen, udstødningssystemet og lydpotteafskærmningen, inden maskinen betjenes.

8. Rengør olieaftapningsslangen, og opbevar den forsvarligt. Figur 4-8

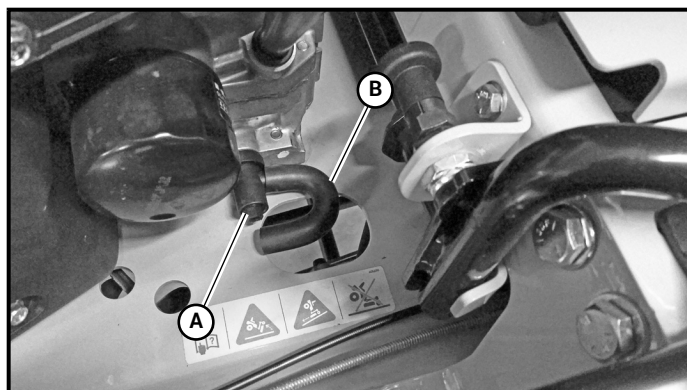

A. Olieaftapningsventilen

B. Olieaftapningsslange

Figur 4-8

Motorens luftfilter

Udfør vedligeholdelse af motorens luftfilter i henhold til vedligeholdelsesplanen, som er vist andetsteds i denne vejledning.

Generel motorvedligeholdelse

Detaljerede instrukser og anbefalinger vedrørende indkøring og regelmæssig vedligeholdelse kan findes i *betjeningsvejledningen til motoren*. Se venligst denne vejledning for anbefalinger vedrørende eftersyn af motoren, smøreoliestand samt olie kvalitet og -viskositet, boltens tilspændingsmo-

ment osv. Motorgarantien bakkes op af producenten. Man bør være særlig opmærksom på relevante oplysninger, som ikke også er angivet i denne betjeningsvejledning. Man bør være særlig opmærksom på relevante oplysninger, som ikke også er angivet i denne betjeningsvejledning.

Brændstoffiltersystem

Disse plæneklippere er udstyret med et brændstoffiltersystem. Filteret skal inspiceres og udskiftes for hver 100 timer eller årligt, afhængigt af hvad der kommer først. Figur 4-9



A. Brændstoffiltersystem

Figur 4-9

Remme

Efterse regelmæssigt remmene for slid og funktionalitet. Udskift en rem, som viser tegn på:

- alvorlige revner
- flænger
- adskillelse
- vejræssig slitage
- sprækker
- forbrænding som følge af friktion.

Let trævling af rembelægningen er ikke tegn på fejl. Skær blot trævlerne væk med en skarp kniv.

ADVARSEL Hvis pumperemmen svigter, vil det medføre mistet herredømme over maskinen, især ved betjening på en skråning. Hvis du mister herredømmet under betjening af maskinen, skal du straks placere styrekontrolgrebene i parkeringsbremseposition. Efterse maskinen, og kontakt din Hustler®-forhandler for at få løst problemet, før betjening af maskinen fortsættes.

Efterse remmens remskivefurer og flanger for slitage. En ny rem, eller en rem i god tilstand, bør aldrig køre imod bunden af furen. Udskift remskiven, hvis dette er tilfældet. Ellers vil remmen miste kraft og glide mere og mere.

Brug aldrig kraft til at tvinge en rem på en remskive, da dette kan overskære eller beskadige fibrene i rembelægningen.

Hold olie og smøremiddel væk fra remme, og brug aldrig remsmøremidler. Disse ting kan forringe remmens tilstand på meget kort tid.

Plæneklipperens Knive

Vedligeholdelse af plæneklipperens knive

VIGTIGT: Se afsnittet *Sikkerhed* i nærværende vejledning for oplysninger om sikker håndtering af knive.

Se afsnittet *Udskiftning af plæneklipperens knive* for oplysninger om fjernelse og montering.

ADVARSEL Plæneklipperens knive er skarpe og kan skære. Pak kniven(e) ind, eller bær handsker, og vær ekstra forsigtig, når du servicerer dem.

Efterse plæneklipperens knive dagligt. De er kilden til effektivitet og en velklippet plæne. Hold knivene skarpe. En sløv kniv river græsset op snarere end at klippe det, hvilket giver en brun, ujævn overflade på græsset i løbet af få timer. En sløv kniv kræver også mere maskinkraft.

Udskift enhver kniv, som er bøjet, revnet eller knækket.

ADVARSEL **Kontrollér altid, om knivene er beskadiget:**

- hvis plæneklipperen rammer en sten, en gren eller et andet fremmedlegeme under plæneklipping!
- eller hvis der forekommer unormal vibration under betjening.

Foretag alle nødvendige reparationer, før driften genoptages.

Slib knivene efter det viste mønster. Figur 4-10 Finslibning kan foretages med en fil.

Kontrollér knivenes afbalancering efter slibning. Knivenes afbalancering kan foretages ved at placere kniven på et omvendt stempel eller en 5/8" bolt. Et kommercielt værktøj til afbalancering fås i de fleste isenkrumforretninger.

Kniven må ikke hælde eller vippe. Snur kniven langsomt rundt. Den må ikke slingre. Afbalancér kniven før genmontering.

Læg kniven på en flad overflade, og kontrollér den for vridninger (Figur 4-11 og Figur 4-12). Udskift forvredne knive.

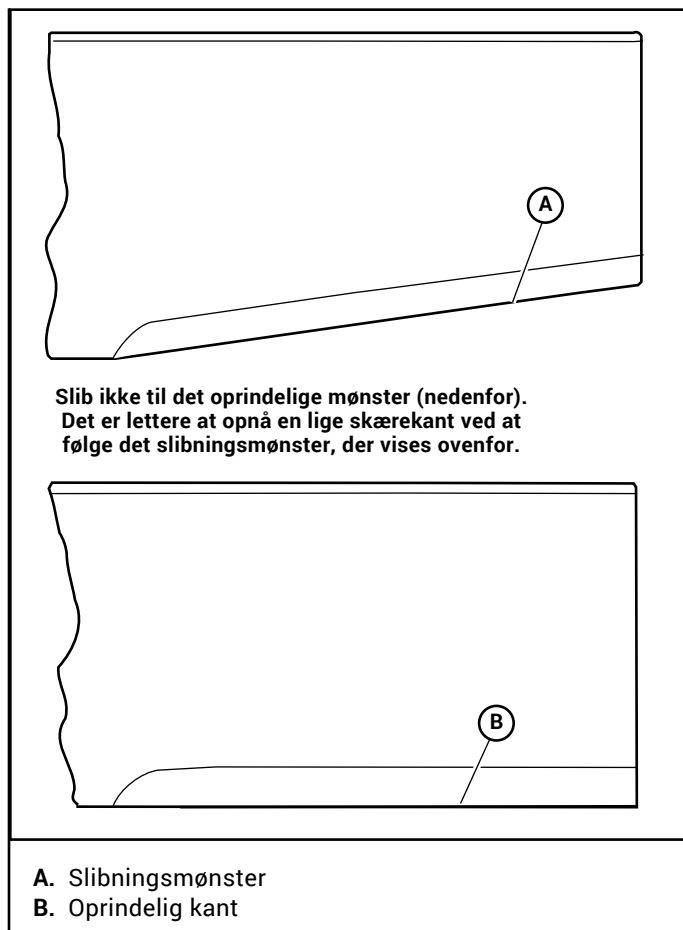

Figur 4-10

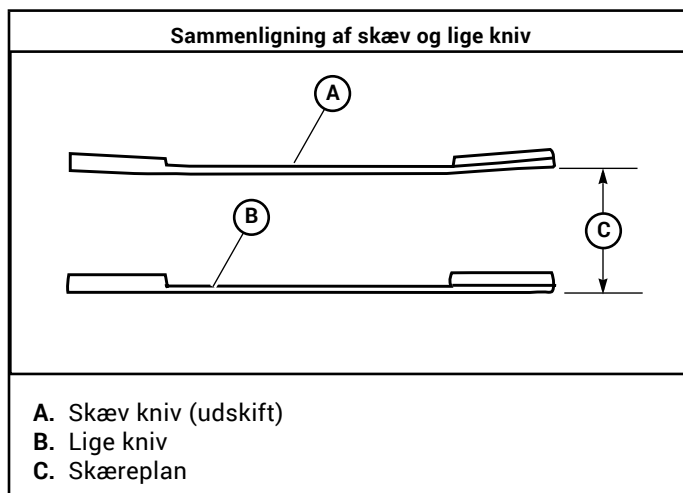

Figur 4-11

Visning af knive fra enden, sammenligning af vredet og lige kniv

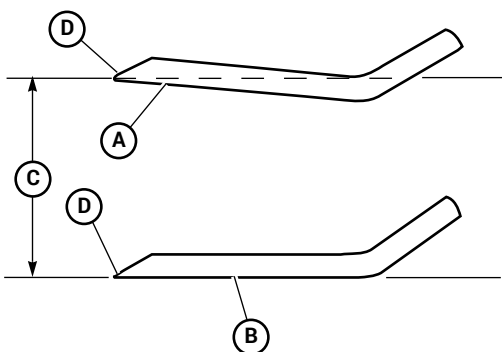

- A. Kniv med vredet kant (udskift)
- B. Visning af knive fra enden, sammenligning af vredet og lige kniv

- C. Skæreplan
- D. Skærekant

Figur 4-12

Fjernelse af plæneklipperens knive

VIGTIGT: Se afsnittet *Sikkerhed* i nærværende vejledning for oplysninger om sikker håndtering af knive.

ADVARSEL

Plæneklipperens knive er skarpe og kan skære. Pak kniven(e) ind, eller bær handsker, og vær ekstra forsigtig, når du servicerer dem.

Der kræves en 15/16" tang til at fjerne den 5/8" cylinder-skruer, der fastholder kniven i spindelakslen. **BEMÆRK:** Et værktøj til at holde knive (varenummer 381442) kan fås fra Hustler® Turf Equipment. Det er beregnet til at forhindre, at knivene roterer, når de fjernes fra eller monteres på spindlen. Hustler® Turf Equipment-forhandler for flere oplysninger.

Genbrug ikke spindelbolte, som har været spændt over gevind, eller hvis gevindet er slidt eller underskåret. Spænd boltene på spindler til 160,0 Nm, når knivene monteres igen.

ADVARSEL

Hvis boltene ikke spændes til korrekt moment, kan det medføre tab af kniven, hvilket kan forårsage alvorlig personskade.

Korrekt komprimerede hætteskiver opretholder den korrekte kompressionsbelastning på knivene. Udskift hætteskiverne, hvis de er revnede eller fladtrykte.

VIGTIGT: Knivsæggen (den buede del) skal pege opad mod skjoldets inderside for at sikre korrekt klipning.

Når knive monteres, skal de roteres efter montering for at sikre, at knivspidserne ikke rører hinanden eller plæneklipperens sider.

Plæneklipperknive

Det følgende er en liste med de godkendte plæneklipperknive til denne plæneklipper, som kan fås hos Hustler® Turf Equipment.

ADVARSEL

Brug kun originale Hustler®-reserveknive for at sikre, at de originale standarder opretholdes. Hvis der ikke bruges godkendte knive, kan knivene gå i stykker, hvilket kan føre til dødsfald, kvæstelser eller materiel skade.

48" sideudblæsnings skjold	
796623	KNIV, 16.50"-MUL-F-CW
601123	KNIV, 16.50"-L-F-CW
796631	KNIV, 16.50"-GAT-F-CW
795757	KNIV, F16.50"-H-F-CW
54" sideudblæsnings skjold	
797704	KNIV, 18.50"-MUL-F-CW
601124	KNIV, 18.50"-L-F-CW
797712	KNIV, 18.50"-GAT-F-CW
797696	KNIV, F18.50"-H-F-CW
48" bagerste udblæsnings skjold	
601123	KNIV, 16.50"-L-F-CW
796623	KNIV, 16.50"-MUL-F-CW
796631	KNIV, 16.50"-GAT-F-CW

Indstilling af sædet

VIGTIGT: Enhver vedligeholdelse, som kræver fjernelse af sikkerhedsskærme, skal udføres af en uddannet servicetekniker.

Sædet på plæneklipperen kan justeres frem og tilbage ved at frigøre sædets lås og vippe sædeplatformen op og fremad. Løsn derefter de fire sætskruer på undersiden af operatørplatformen. Placer sædet, så du har bedst mulig kontrol over askinen og sidder mest bekvemt, og stram derefter sætskruerne igen. Figur 4-13

Justering af styrekontrolgrebene

Styrekontrolgrebene kan justeres, så de er bekvemme for operatøren.

- A. For at dreje de øverste kontrolgreb fremad eller bagud løsnes sætskruerne, som fastgør det øverste kontrolgreb til det nederste kontrolgreb. Drej så det øverste kontrolgreb. Stram sætskruerne til. Figur 4-14
- B. Fjern sætskruerne for at hæve eller sænke kontrolgrebene. Glid det øverste kontrolgreb op eller ned, og

DA

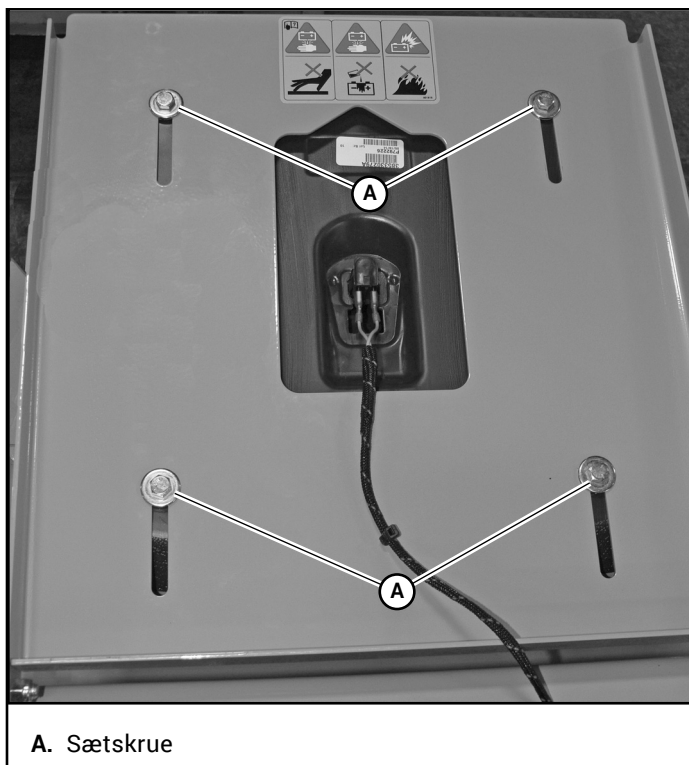

Figur 4-13

justér hullerne efter hullerne i det nederste greb.
Indsæt sætskruerne igen, og stram dem.

Styrekontrolgrebene skal justeres, så de er på linje med hinanden i neutral position.

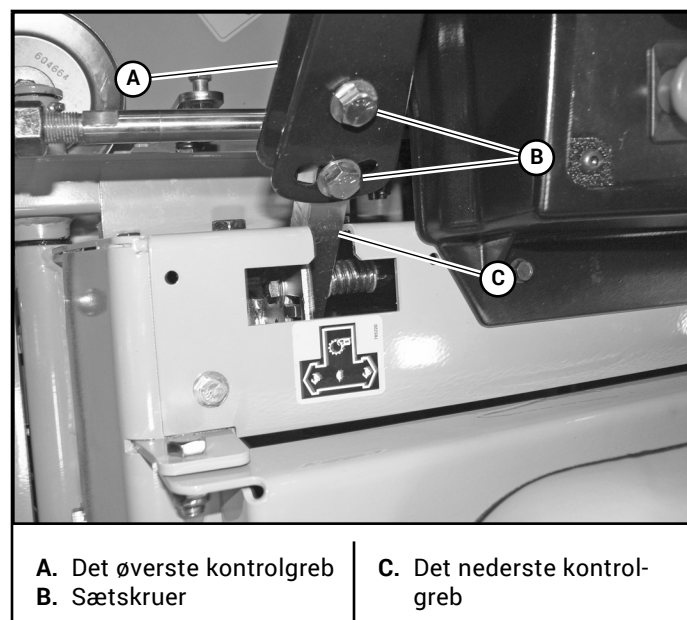

Figur 4-14

Vedligeholdelsesplan
Se Figur 4-15, Figur 4-16, Figur 4-17, Figur 4-18, Figur 4-19 og Figur 4-20

	UGENTLIGT ELLER FOR HVER 40 TIMER	* ÅRLIGT ELLER FOR HVER 100 TIMER
Kontrol af startlås-system		Før brug
Visuelt eftersyn af enheden for løse bolte og møtrikker og/eller beskadigede dele		Før brug
Visuelt eftersyn af dækkene		Før brug
Kontrol af olieniveau, motor (1)		Før brug eller hver 4. time
Rengøring af luftindtagsskærmen (8)		Før brug eller hver 4. time
Kontrol af brændstofniveau		Før brug
Knive - skarpe og sikkert fastgjort		Før brug
Udblæsningssliske - sikkert monteret og i nederste position		Før brug
Rengøring af motorrum og omkring tværgående aksler (11)		Dagligt
Skift af transakselolie og filter (7)		For hver 200 timer eller to år
Udskiftning af luftfilterets element (4)(10)		Efter behov
Smøring af skjoldets højdedrejetap	X	
Smøring af målehjulenes lejer	X	
Skift af motorolie og filter (1) (3)	X	
Rengøring af cylinder og hovedribbe (10)	X	
Kontrol af batteriforbindelser (11)	X	
Kontrol af dæktryk med en måler	X	
Kontrol af hydraulikolieniveau	X	
Rengøring af motoren udvendigt (10)	X	
Stramning af låsemøtrikker på hjul (2)	X	
Rengøring af tændrør og justering af deres mellemrum (10)		X
Kontrol af transaksel og skjoldremmens stramning og tilstand (5) (11)		X
Kontrol af brændstofs-system (6) (11)		X
Kontrol af hydraulikledninger (11)		X
Kontrol af brændstofventil (6)		X
Kontrol af brændstofkrans (6)		X
Skift af brændstoffilter (6)		X
Udskiftning af tændrør (10)		X
Udskiftning af brændstoffiltersystem (8)		X
Smøring af stellets drejeled (9)		X
Smøring af stellets drejelåseled (9)		X

BEMÆRKNINGER:

1. Første olieskift skal ske efter 5 timers drift. Skift derefter olie efter hver 40 timers drift. Skift hyppigere under støvede eller snavsede forhold og i perioder med varmt vejr. Hustler® motorolie anbefales.
2. Spænd først og efter de første to timers drift.
3. Skift motoroliefilter i henhold til motorproducentens anbefalinger. Se motorens betjeningsvejledning for anbefalinger og andre vedligeholdelsesoplysninger.
4. Udfør service hyppigere under støvede eller snavsede forhold. Vær forsigtig under vedligeholdelse for at forhindre, at der kommer støv i motoren. **Rengør ikke** filterindsatsen. Udskift den med en ny.
5. **Kun pumperemmen – efterses hver måned** og udskiftes, hvis den viser tegn på slitage eller sprækker. **Ellers skal den udskiftes hvert andet år.**
6. Kontrollér brændstofs-systemet for sprækker og lækage, herunder, men ikke begrænset til, slanger til brændstofrøret, brændstofventil, udluftnings-slanger, udluftningsventil, dampventil, beholder med aktivt kul og krans. Reparer efter behov.
7. Det første olie- og filterskift **skal** foretages efter de første 75 timers brug eller 1 år, alt efter hvad der kommer først. Udskift derefter filter og olie i hver transaksel hvert 2. år eller for hver 200 timer, alt efter hvad der kommer først. Hustler® 100 % syntetisk 20W50 hydrostatisk gearkasseolie anbefales.
8. Skift hyppigere under støvede eller snavsede forhold og i perioder med varmt vejr.

9. Må ikke over smøre. Tør eventuelt overskydende smøre.
10. Se motorens betjeningsvejledning for oplysninger om motorservice.
11. Enhver vedligeholdelse, som kræver fjernelse af sikkerhedsskærme, **skal** udføres af en uddannet servicetekniker.
 - * Efter gennemførelse af vedligeholdelsescyklus (100 timer) gentages cyklus.

DA

Figur 4-15

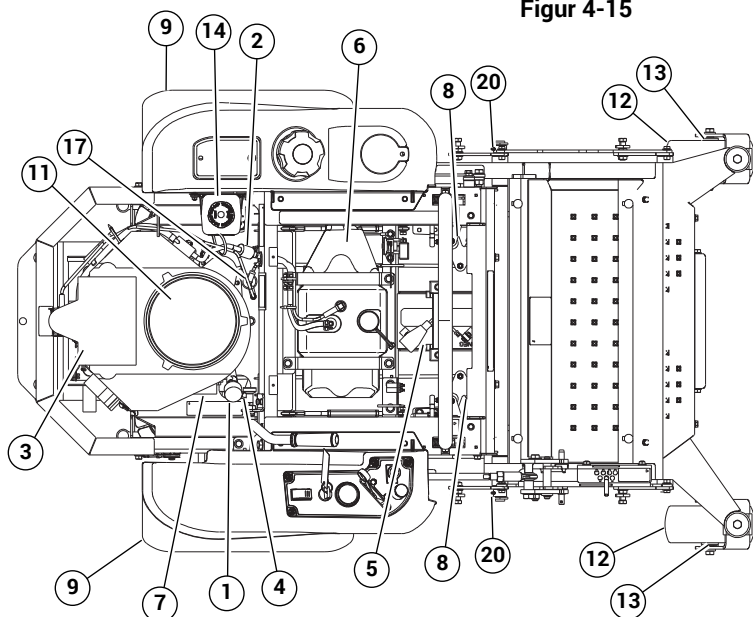

1. Motoroliepåfyldningsfilter og oliepinde
2. Brændstoffilter
3. Motorluftfilter
4. Aftapningsventil til motorolie
5. Batteri
6. Brændstoftank
7. Motoroliefilter
8. Parkeringsbremseknop (2)
9. Køredæk
10. Pumperem
11. Motorens luftindtagsskærm
12. Drejetapper til målehjul(2)
13. Dæk på forhjulene
14. Ekspansionsbeholder til hydraulikolie
15. Rem til klippeskjold
16. Knive
17. Brændstoffiltersystem
18. Stellets drejetapper (6)
19. Stellets drejelåsetapper (4)
20. Drejetapper til løft af skjold (4)

Figur 4-16

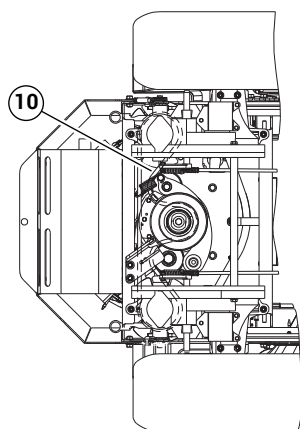

Figur 4-17

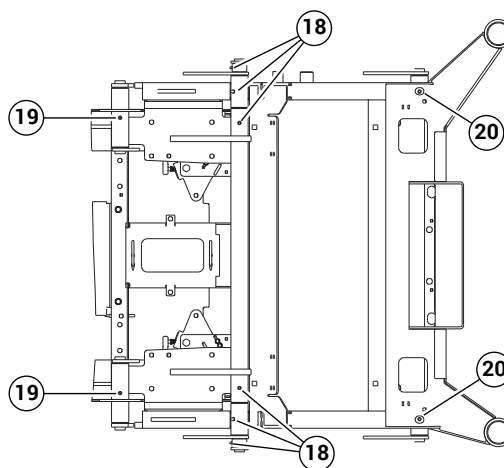

DA

Figur 4-18

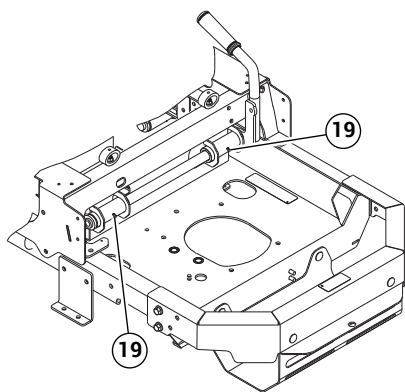

Figur 4-19

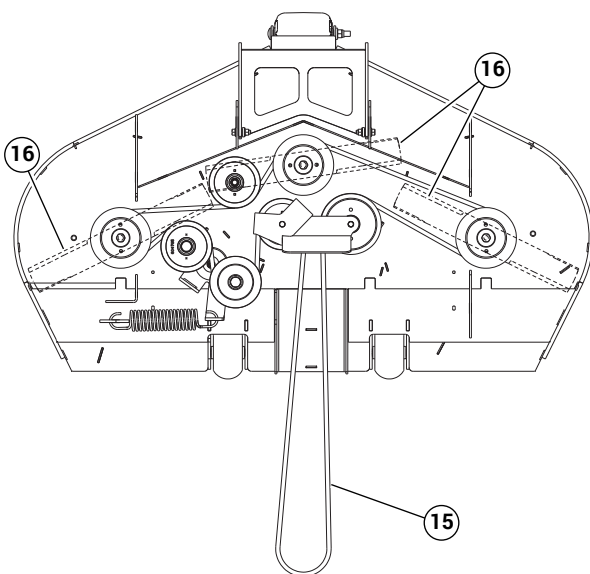
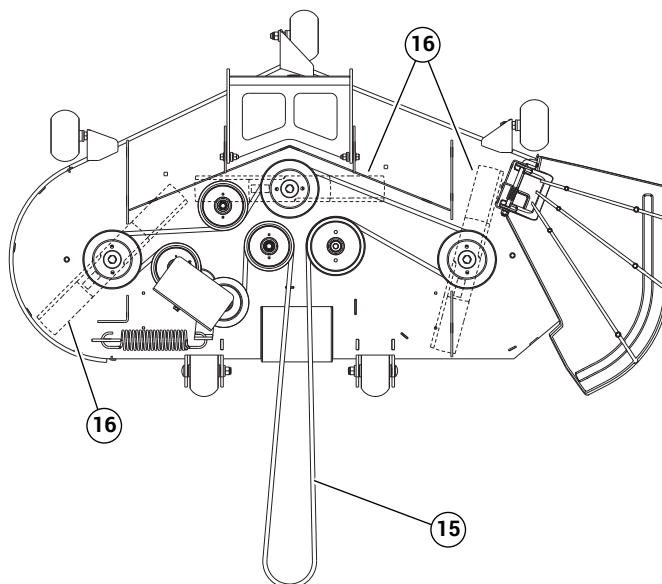

Figur 4-20

1. Motoroliepåfyldningsfilter og oliepinde
2. Brændstoffilter
3. Motorluftfilter
4. Aftapningsventil til motorolie
5. Batteri
6. Brændstoftank
7. Motoroliefilter
8. Parkeringsbremseknap (2)
9. Køredæk
10. Pumperem
11. Motorens luftindtagsskærm
12. Drejetapper til målehjul(2)
13. Dæk på forhjulene
14. Ekspansionsbeholder til hydraulikolie
15. Rem til klippeskjold
16. Knive
17. Brændstoffiltersystem
18. Stellets drejetapper (6)
19. Stellets drejelåsetapper (4)
20. Drejetapper til løft af skjold (4)

Vedligeholdelseslog

Udfør den første udskiftning af olie og filter til hydrauliksystemet efter de første 75 timers brug.

Dato:	Udført vedligeholdelse/service:
Forhandler:	
Timetælleraflæsning:	
Dato:	Udført vedligeholdelse/service:
Forhandler:	
Timetælleraflæsning:	
Dato:	Udført vedligeholdelse/service:
Forhandler:	
Timetælleraflæsning:	
Dato:	Udført vedligeholdelse/service:
Forhandler:	
Timetælleraflæsning:	

Dato:	Udført vedligeholdelse/service:
Forhandler:	
Timetælleraflæsning:	
Dato:	Udført vedligeholdelse/service:
Forhandler:	
Timetælleraflæsning:	
Dato:	Udført vedligeholdelse/service:
Forhandler:	
Timetælleraflæsning:	
Dato:	Udført vedligeholdelse/service:
Forhandler:	
Timetælleraflæsning:	
Dato:	Udført vedligeholdelse/service:
Forhandler:	
Timetælleraflæsning:	

DA

DA

FEJLFINDING

Størstedelen af de driftsproblemer, der forekommer i et system, kan spores tilbage til forkerte justeringer eller forsinket service. En konsekvent forebyggende vedligeholdelse, som er beskrevet i afsnittet *Vedligeholdelse* i denne vejledning, vil forebygge mange problemer. Følgende diagram er udarbejdet til at hjælpe dig med at lokalisere et problem ved at foreslå sandsynlige årsager og anbefalede løsninger.

SYMPTOMER	MULIGE ÅRSAGER	FORESLÅEDE LØSNINGER
Startmotoren roterer ikke	Styrekontrolgrebene er ikke i parkeringsbremseposition, eller kontakten er ikke justeret.	Placér styrekontrolgrebene i parkeringsbremseposition, eller justér kontakten igen.
	Knap til skjoldkobling er aktiveret	Deaktiver knappen til koblingen
	Stelfrigørelseshåndtag er ikke i den låste position	Placer stelfrigørelseshåndtaget i den låste position, og sørg for at tilkoble stelfrigørelseshåndtagets låsestift.
	Svagt eller dødt batteri	Genoplad, eller udskift
	De elektriske forbindelser er korroderede eller løse	Kontroller de elektriske forbindelser
	15 amp-sikring er sprunget	Udskift 15 amp-sikringen
	For yderligere årsager	Se betjeningsvejledningen til motoren
	Motoren starter ikke, starter brat eller går i stå igen	Der mangler brændstof, eller ledningen er ikke tilsluttet
Der er ikke korrekt brændstof i brændstofsystemet		Tøm tanken, og påfyld den korrekte type brændstof
Der er snavs i brændstoffilteret		Udskift brændstoffilteret
Der er snavs, vand eller gammelt brændstof i brændstofsystemet		Kontakt din forhandler
Chokeren er ikke aktiveret		Flyt chokergrebet til ON
Adskillige		Se betjeningsvejledningen til motoren
Motor: Sætter hele tiden ud eller kører ujævnt eller stødvist	Adskillige	Se betjeningsvejledningen til motoren
Mistet kraft, eller systemet fungerer ikke i den ene retning	Blokering i luftfilteret	Servicér luftfilteret
	Dårlig kompression	Kontakt din forhandler
	Styreforbindelsen skal justeres	Justér forbindelsen
	Bugsérventilen er åben	Luk bugsérventilen
	Drivremmen til traktion er slidt, løs eller knækket	Påmontér en ny drivrem til traktion
	For yderligere årsager	Se betjeningsvejledningen til motoren
Overophedning af luftkølet motor	Luftindtagsskærmen eller køleribberne er tilstoppede	Rengør kølegitteret og ribberne
	For yderligere årsager	Se betjeningsvejledningen til motoren
Lavt motorolietryk	Lavt olieniveau	Påfyld olie
	Olien er fortyndet eller for let	Skift olie og undersøg, hvad der forårsager forureningen
	Fejl på oliepumpe	Kontakt din forhandler

SYMPTOMER	MULIGE ÅRSAGER	FORESLÅEDE LØSNINGER
Højt olieforbrug	Adskillige	Kontakt din forhandler
Plæneklipperen starter i ryk eller kører kun i en retning	Styreforbindelsen skal justeres	Justér forbindelsen
	Løs styreforbindelse	Stram forbindelsen
	Fejl på transakselskomponent	Kontakt din forhandler
Plæneklipperen bevæger sig langsomt, når styrekontrolgrebene er i neutral.	Styreforbindelsen skal justeres	Justér forbindelsen
Plæneklipperen cirkler eller drejer i én retning	Styreforbindelsen skal justeres	Justér forbindelsen
	Løs styreforbindelse	Stram forbindelsen
	Dækkene er ikke korrekt oppumpet	Justér lufttrykket til 55-83 KPa
	Fejl på transakselskomponent	Kontakt din forhandler
Plæneklipperen bevæger sig langsomt, når parkeringsbremsen aktiveres	Styreforbindelsen er ikke justeret korrekt	Justér styreforbindelsen
	Bremserne skal justeres	Justér parkeringsbremserne
Der er unormal vibration	Motorens monteringsbolte er løse	Stram motorens monteringsbolte
	Motorens remskive, tomgangsremskiven eller knivenes remskive er løs	Spænd den relevante remskive
	Motorens remskive er beskadiget	Kontakt din forhandler
	Skæreknivene er bøjedede eller ude af balance	Montér nye skæreknive
	En knivs monteringsbolt er løs	Stram knivens monteringsbolt
	Spindellejet er slidt eller løst	Udskift eller spænd spindellejet
	En knivspindel er bøjet	Kontakt din forhandler
Knivene roterer ikke	Drivremmen til klippeskjoldet er slidt, løs eller knækket	Påmontér en ny drivrem til skjoldet
	Drivremmen til skjoldet er røget af remskiven	Påmontér drivremmen til skjoldet, og find årsagen
	Den elektriske kobling aktiverer ikke	Kontroller og/eller udskift 15 amp-sikringen. Kontakt din forhandler

DA

DA

SYMPTOMER	MULIGE ÅRSAGER	FORESLÅEDE LØSNINGER
Ujævn skærehøjde	Knivene er ikke skarpe	Slib knivene
	En eller flere skæreknive er bøjet	Montér nye skæreknive
	Klippeskjoldet er ikke jævnt	Justér klippeskjoldet i henhold til afsnittet om <i>justering af skjold og højdejustering</i> i betjeningsvejledningen
	Et hjul til beskyttelse mod afkapning af underlaget er ikke indstillet korrekt	Justér højden på hjulet til beskyttelse mod afkapning
	Undersiden af klippeskjoldet er snavset	Rengør undersiden af klippeskjoldet
	Dækkene er ikke korrekt oppumpet	Justér lufttrykket til 55-83 KPa
	En knivspindel er bøjet	Kontakt din forhandler
	Flex Forks® er installeret	Justér skjoldet efter den indledende indkøringsperiode i henhold til afsnittet om justering af skjold i vedligeholdelsesvejledningen.
Stellet drejer ikke til serviceposition.	Skjoldets låsestift er ikke i serviceposition (vippeposition).	Placer skjoldets låsestift i servicepositionen (vippeposition).
	Adskillige	Kontakt din forhandler

OPBEVARING

Før maskinen stilles til opbevaring ved sæsonens afslutning, skal der udføres vedligeholdelse på de følgende dele på plæneklipperen, motoren og batteriet.

Hvis plæneklipperen har stået uberørt i længere tid, skal klargøringsanvisningerne for den nye sæson følges før idriftsættelse.

Generel klargøring af plæneklipperen før den stilles til opbevaring

1. Fjern al græs, snavs og affald fra plæneklipperen og klippeanordningerne.

VIGTIGT: Vask maskinen med et mildt rengøringsmiddel og vand. Undlad at vaske maskinen ved trykspuling. Undgå at bruge for meget vand, især i nærheden af kontrolpanelet og motoren.

2. Rengør plæneklipperen og skjoldet, og reparer alle ridser med maling.
3. Monter et nyt luftfilter i henhold til *betjeningsvejledningen til motoren*.
4. Se grundigt efter for slidte eller beskadigede dele, der skal udskiftes, og bestil disse hos din forhandler.
5. Smør maskinen omhyggeligt i overensstemmelse med afsnittet om *vedligeholdelse*.
6. Klods maskinen op, så vægten ikke belaster dækkene. Kontrollér dæktrykket, og pump dækkene, indtil de når det korrekte driftstryk.

BEMÆRK: Undlad at tømme dækkene for luft.

VIGTIGT: Undgå at opbevare plæneklipperen med skjoldet i servicepositionen (vippeposition).

7. Udfør separat forberedelse af motoren og batteriet som angivet nedenfor.
8. Opbevar plæneklipperen på et rent og tørt sted.

Klargøring af motoren til opbevaring

Hvis plæneklipperen ikke skal anvendes i længere tid (30 dage eller længere), skal motoren gøres klar til oplagring. Anvend følgende procedurer, før du stiller maskinen væk.

VIGTIGT: Se Forholdsregler ved brændstofhåndtering i denne vejledning for vigtige sikkerhedsoplysninger, inden du går videre.

1. Tilføj en brændstofstabilisator, der er godkendt til Hustler®, til brændstofssystemet. Følg vejledningen på brændstofstabilisatorens flaske. Hustler® brændstofstabilisator med renser anbefales. Ønsker du yderligere oplysninger, bedes du kontakte din forhandler.
2. Fyld brændstoftanken(e) med nyt brændstof.

BEMÆRK: Hvis det er muligt, bør du anvende et brændstof uden ætanol.



Brug kun motoren på steder med tilstrækkelig udluftning for at forhindre kulilteforgiftning.



Lad motoren køle ned, før du skifter motorolien. Vær forsigtig ved udskiftning af motorolien da motorolien kan være meget varm. Du skal bære passende beskyttelsesudstyr for at undgå at blive forbrændt eller komme i kontakt med motorolie.

3. Lad motoren køre i mindst 10 minutter.

4. Tøm olien fra krumtaphuset, mens motoren stadig er varm.
5. Udskift motoroliefilteret.
6. Genfyld med frisk olie af passende viskositet. Hustler® motorolie anbefales.
7. Luk brændstofsperreventilen (hvis plæneklipperen er udstyret med en sådan).
8. Kontrollér oliepåfyldningsdækslet og brændstoftanken for at sikre, at de er forsvarligt fastgjorte.
9. Se betjeningsvejledningen til motoren for yderligere information.

Klargøring af batteriet til opbevaring

Når maskinen ikke skal bruges i længere perioder, er det bedst at afbryde batteriet og fjerne det fra enheden. På dette tidspunkt skal følgende vedligeholdelse udføres på batteriet:

1. Fjern batteriet fra maskinen.
2. Rengør batteri, terminaler og kabelforbindelser.
3. Oplad batteriet, om nødvendigt.
4. Opbevar batteriet på et tørt og køligt sted (undlad at udsætte det for temperaturer under frysepunktet).
5. Sørg for, at batteriet altid er fuldt opladet. Dette er især vigtigt for at forhindre skader på batteriet, når temperaturen er under 0 °C.

Klargøring til en ny sæson

Før plæneklipperen startes efter sæsonopbevaring, er følgende service påkrævet:

1. Rengør plæneklipperen ved at fjerne affald og ophobning af snavs.
2. Kontrollér motorolie- og hydraulikoliestanden.

3. Fyld brændstoftankene med nyt brændstof. Lad maskinen køre ved halv hastighed i fem minutter, og kontrollér styrekontrolgrebenes funktion. Stop motoren og efterse for olielækager, løse samlinger osv.

ADVARSEL

Ved starten på en ny sæson skal det altid kontrolleres, at der er hældt frisk olie på maskinen. Hvis olien aftappes ved sæsonens afslutning, og der ikke påfyldes nyt, vil det medføre motorskader.

4. Spænd bolte, der evt. har løsnet sig, og sørg for, at alle hårnåle, splitter og gaffelbolte er forsvarligt fastgjorte.

5. Montér alle sikkerhedsskærme, og gennemgå sikkerhedsforanstaltningerne, som er angivet i denne vejledning.
6. Kontrollér og oppump dækkene til 55-83 KPa.
7. Indsæt det fuldt opladede batteri, og forbind batterikablerne.
8. Se betjeningsvejledningen til motoren for yderligere information.

TEKNISKE SPECIFIKATIONER

Hustler® Raptor® Flip-Up

	Garanteret lydeffektniveau	Operatørens øre	* Motoromdrejningstal	** Vibration (Maksimal vægtet acceleration m/s^2 – hele kroppen)	Maskinens vægt	Nominel motoreffekt	Klippebredde
Modeller	dB(A)	dB(A)	o/min	m/s^2	kg	kW	cm
935288CE	105	91,0	3050 (\pm 50)	0,42	344	16,3	122
935452CE	105	90,3	3050 (\pm 50)	0,639	369	15,4	122
938415CE	105	91,3	3050 (\pm 50)	1,36	348	16,3	122
938860CE	105	90,6	2900 (\pm 50)	1,69	362	15,8	122
Lydmålinger (dB(A))	Lydeffekt i henhold til Hemisfæremetoden (ISO 3744 - 1994 og 11094 - 1991 og ISO 3744:2010)						
* VIGTIGT:	Du må aldrig ændre eller manipulere med motorens hastighedsindstillinger (o/min).						
** Hele kroppen	Den ækvivalente RMS-acceleration i m/s^2 målt over tre minutter på en repræsentativ maskine. Accelerationsværdien afhænger af underlagets ujævnhed, den hastighed, plæneklipperen kører med, samt operatørens kørevaner. Målinger er foretaget på faktiske driftsdata i henhold til standardproceduren i ISO 2631-1:1997.						

Hånd/arm	Disse værdier er registreret ved hånd-/armmåling i henhold til ISO 5349-1:2001.
Modeller	
935288CE	Den ækvivalente RMS-acceleration i m/s^2 målt i 24 sekunder er mindre end 2,5 m/s^2 .
935452CE	Den ækvivalente RMS-acceleration i m/s^2 målt i 24 sekunder er mindre end 2,5 m/s^2 .
938415CE	Den ækvivalente RMS-acceleration i m/s^2 målt i 24 sekunder er større end 2,5 m/s^2 .
938860CE	Den ækvivalente RMS-acceleration i m/s^2 målt i 24 sekunder er større end 2,5 m/s^2 .
Der blev udført test på en statisk (stationær) maskine.	

DA

INDEKS

	SIDE	SIDE	
Aftapning af motorolien	4-4	Klargøring af batteriet til opbevaring	6-1
Betjening	2-2, 3-1	Klargøring af motoren til opbevaring	6-1
Betjening af skjoldkobling	3-10	Klargøring til en ny sæson	6-1
Betjening på Skråninger	2-3	Kontrolpanel	3-1
Betjeningsanordninger	3-1	Kørsel af plæneklipperen	3-7
Betjeningsforslag	3-9	Model- og serienummer	1-1
Børn	2-4	Momentværdiers	4-1
Brændstofafbryderventil	4-4	Motorens luftfilter	4-5
Brændstoffiltersystem	4-5	Motorolie og filter	4-4
Brændstofs systemet og kontrolsystemet for fordampningsemissioner	4-3	Personlig sikkerhed	2-1
Brug af Rampe	2-3	Plæneklipperens Drift	3-7
Dæk	4-1	Plæneklipperens Knive	4-6
Elektrisk system	4-2	Plæneklipperknive	4-7
Fjernelse af plæneklipperens knive	4-7	Registrering af garantien	1-1
Flex Forks®	3-10	Remme	4-5
Flex Forks®-indkøring	4-1	Sådan anvendes denne betjeningsvejledning	1-1
Flytning af Plæneklipperen Ved Motorstop	3-4	Sikker betjening	2-1
Forholdsregler for håndtering af brændstof	2-6	Sikker Betjeningspraksis	3-1
Forholdsregler ved udførelsen af vedligeholdelse	2-4	Sikker vedligeholdelsespraksis	2-1, 4-1
Forholdsregler ved vedligeholdelse af batteriet	2-5	Sikkerheds- og instruktionsmærkater	2-6
Forholdsregler ved vedligeholdelse af plæneklipperens knive	2-5	Smøring	4-2
Generel klargøring af plæneklipperen før den stilles til opbevaring	6-1	Standstning af Motoren	3-3
Generel motorvedligeholdelse	4-5	Start af Motoren	3-2
Hælningsvejledning	2-11	Startlåssystem	3-2
Hjul mod afkapning af underlag	3-11	Til den nye ejer	1-1
Hydrauliksystem	4-2	Vedligeholdelse – introduktion	4-1
Indstilling af sædet	4-7	Vedligeholdelse af plæneklipperens knive	4-6
Justering af skjoldets klippehøjde	3-10	Vedligeholdelsesdiagram	4-11
Justering af styrekontrolgrebene	4-7	Vedligeholdelseslog	4-13
		Vedligeholdelsesplan	4-9

INDEKS

SIDE

SIDE

DA