

Grillo

AGRIGARDEN MACHINES

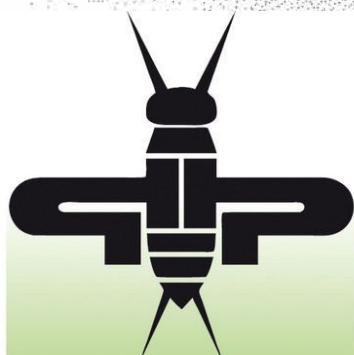

Climber CL 7.13-7.16-7.21



Grillo®

AGRIGARDEN
MACHINES

www.ztr.dk

BRUGERHÅNDBOG

ZTRAPS

Ndr. Borremosevej 16

9600 Aars

Tlf. 4213 4213

hustler@ztr.dk

www.ztr.dk

SIKKERHEDSREGLER

Denne maskine er produceret efter gældende EU-overensstemmelseserklæring i henhold til EU-direktiv 89/392/EØF.

GARANTIBESTEMMELSER

Der ydes 1 års fabriksgaranti mod materiale eller fabrikationsfejl.

Der ydes ikke garanti for skader opstået pga. naturlig slidtage samt dårlig behandling og vedligeholdelse af maskinen.

Garantien dække ikke brug af forkerte smøremidler, mangelfuld smøring og justering af karburator m.m., der går ind under almindelig vedligeholdelse.

Garantien dækker ikke brug af uoriginale reservedele.

Garantireparation foregår på nærmeste autoriserede Grilloværksted. Transportudgifter samt evt. rengøring af maskinen i forbindelse med garantisag sker på købers regning.

Garanti på motor dækkes af den pågældende motorimportør.

Grillo

ZTR *APS*

Ndr. Borremosevej 16

9600 Aars

Tlf. 4213 4213

hustler@ztr.dk

www.ztr.dk



Dette symbol sammenholdt med instruktioner i manualen samt på maskinen indikerer en potentiel fare; der må vises forsigtighed for at sikre ens egen eller andres sikkerhed under kørslen.

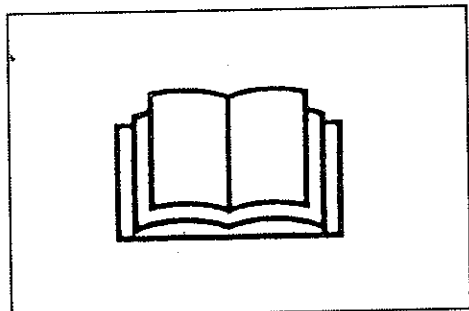

Læs denne brugervejledning inden maskinen tages i brug.



Rør ikke motoren når den er varm.

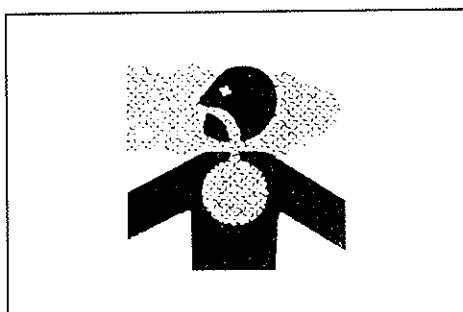

Start ikke motoren i lukket rum. Sørg for kraftig ventilation.

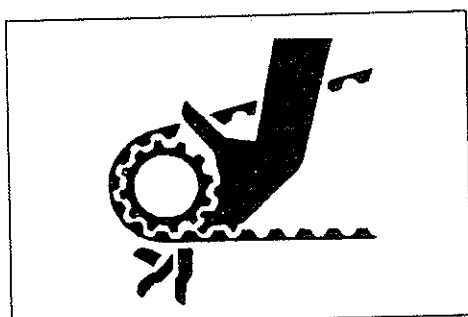

Rør aldrig maskinens bevægelige dele når motoren er startet.

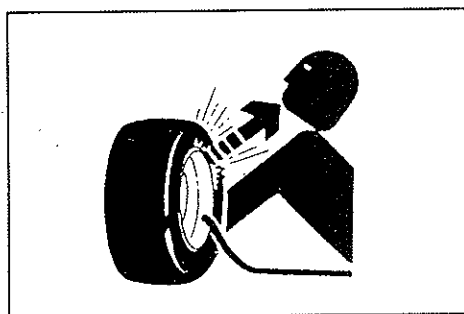

Eksplodingsfare: Pump ikke højere lufttryk en der er foreskrevet.

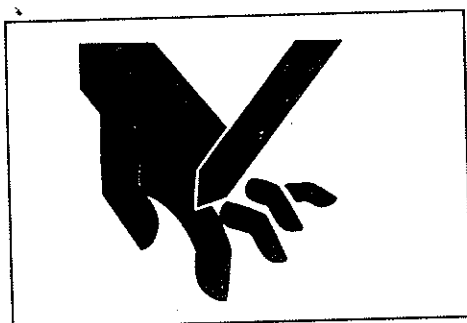

Skarpe genstande: Hold hænder og fødder væk, gør ikke maskinen ren når motoren er i gang.

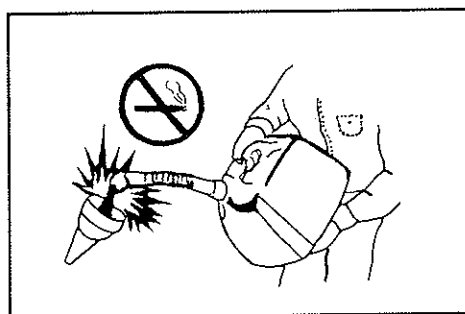

Vær forsigtig med påfyldning af benzin: Fyld aldrig benzin på mens motoren kører eller i nærheden af åben ild eller tobaksrygning.

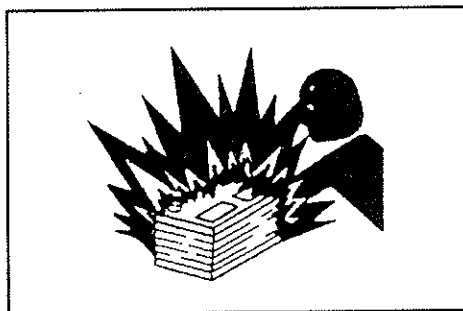

Undgå batteriekspllosion: Sørg for at gnister, tændstikker eller åben ild ikke er i nærheden af batteriets top. Batterigas kan eksplodere.

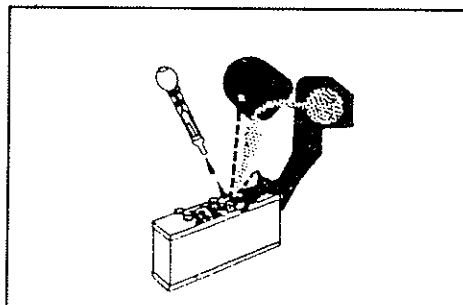

Batteridampe er giftige. Det er stærkt nok til at brænde huden, brænde hul i tøj og forårsage blindhed, hvis det kommer i øjnene.

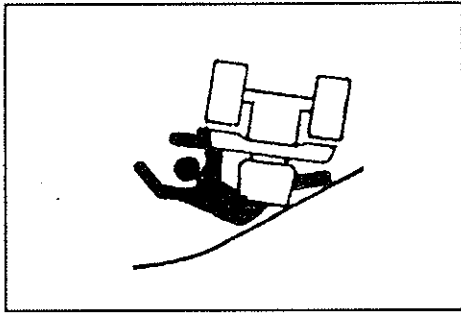

Undgå at maskinen tipper. Kør ikke på steder hvor maskinen kan glide ned eller vælte. Kør udenom huller og forhindringer.

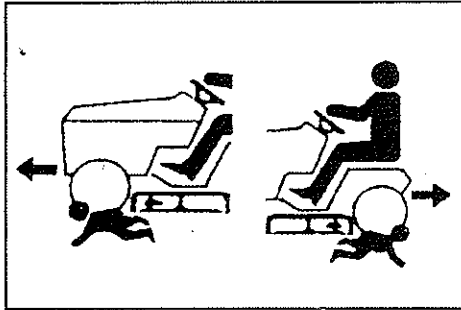

Roterende knive er farlige. Beskyt børn og undgå ulykker.

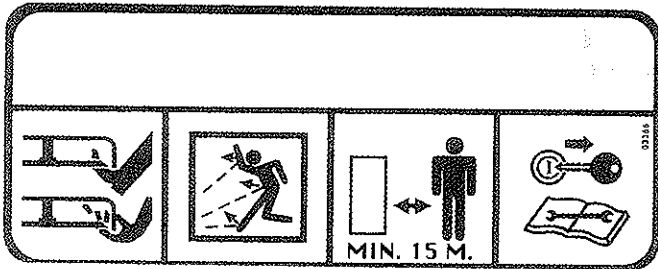

Advarsel ! Skarpe dele. Hold hænder og fødder væk. Kør ikke maskinen henover grus eller lign. som kan slynges ud. Hold personer væk, fjern nøglen og læs instruktionen før der vedligeholdes eller repareres på maskinen.

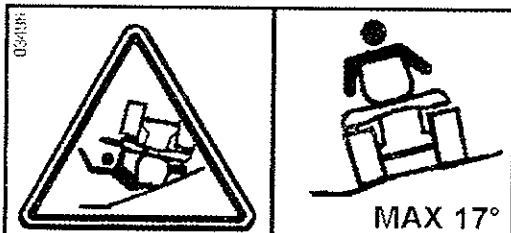

Fare ! Pas på maskinen ikke vælter: Brug ikke maskinen på skrånninger højere end 17*

Håndbremse

STARTER
MAX
MIN

Hurtig
Langsom
Langsom
Hurtig

Bremser

Støjniveau

MAX 17'

Grillo Sp.A.
CESENA - ITALY

tipo **CLIMBER**
serie **000000**
massa c.a. **KW/giri minuto**
anno

03782

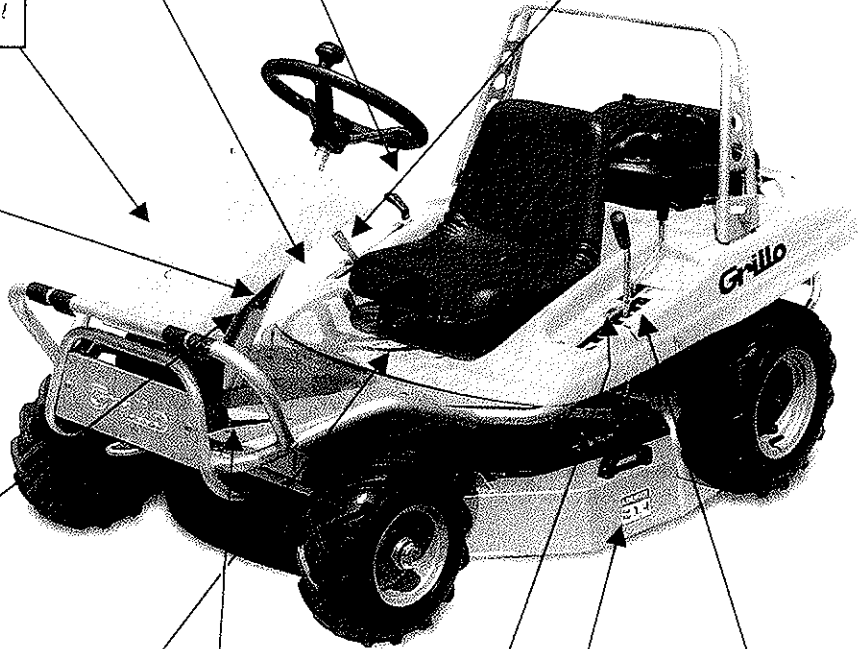

Differentialspærre

Advarsel

Advarsel! Fare
Læs altid manualen

IG.

Tilkobling af klipper

1
2
3
4
5
6

Transfer

Klippeshøjde

KÆRE KUNDE

Tak fordi De valgte vores maskine, vi er sikre på, at den vil leve op til Deres forventninger. For at få det optimale udbytte af maskinen, bør De læse denne instruktionsbog grundigt og følge instruktionerne nøje. Dette vil give Dem det største udbytte. Gem denne bog, den skal altid følge maskinen.

ADVARSEL ! Før De starter maskinen, læs dette omhyggeligt. Følgende instruktioner er meget vigtige for Deres sikkerhed.

SIKKERHEDSREGLER:

1. Før man begynder at arbejde med denne maskine, skal man sætte sig godt ind i maskinens betjening. Læs denne vejledning grundigt igennem, og lad aldrig andre betjene maskinen, hvis de ikke er ordentlig instrueret i maskinens brug. Lad ikke børn bruge maskinen
2. Vær opmærksom på maskinens sikkerhedsmærker.
3. Når klipperen roterer, hold hænder og fødder borte, da det er meget farligt.
4. Før De starter maskinen, vær sikker på at ingen andre er i nærheden, især børn.
5. Før De begynder at bakke med maskinen, vær sikker på at der ikke er personer eller forhindringer bagved.
6. Tillad ikke passagerer på maskinen.
7. Brug ikke maskinen når De er træt eller har drukket alkohol .
8. Før De påbegynder arbejdet bør arbejdsområdet undersøges for genstande, der kan beskadige maskinen.
9. **Før De påbegynder arbejdet, ifør Dem sikkert arbejdstøj, handsker, kraftigt fodtøj samt sikkerhedsbriller.**
10. Før De stiger af maskinen, slukkes motoren, sluk for PTO og fjern nøglen
11. Denne maskine må ikke køre på offentlig vej.
12. Køb med maskinen i lav fart på ujævn terræn.
13. Reducere farten ned af skråninger.
14. Maskinen må ikke benyttes af personer under 16 år.
15. Bak aldrig med maskinen med fuld gas.
16. Drej ikke skarpt med rattet for fuld hastighed..
17. Mens maskinen arbejder betjen aldrig start og bak pedaler hurtigt.
18. Start ikke maskinen indendørs for at undgå giftige dampe (udstødningsgas).
19. Stop maskinen ved påfyldning af benzin. Tobaksrygning og åben ild forbudt.
Fjern aldrig tankdækslet når maskinen er varm.
20. Fjern evt. spildt benzin efter påfyldning inden motoren startes
21. Brug ikke maskinen nær grøfter og dæmninger, hvor jorden kan give efter under maskinen specielt ikke hvis jorden er revnet eller våd.
22. Når De kører ned af bakke, sænk farten roligt.
23. **Rør aldrig ved eller gør sikkerhedsanordninger ubrugbare. Brug aldrig maskinen uden beskyttelse og sikkerhedsanordninger.**
24. Alle beskyttelsesskærme skal være korrekt monteret under brug.
25. Køb aldrig i grus da dette vil blive slynget ind i knivene, hvorved disse ødelægges.
26. Fjern altid nøglen, når maskinen ikke er i brug , (specielt når der er børn omkring Dem).

27. Forsøg aldrig på justering eller rengøring, når maskinen er i gang.
28. Lad aldrig andre kontrollere maskinen mens De sidder i sædet og motoren kører.
29. Efterlad ikke tunge ting på sædet, dette kan ødelægge start-up funktionen.
30. Brugeren er altid ansvarlig for ødelæggelse og beskadigelse af andre personer og genstande.
31. Ved misligholdelse af maskinen bortfalder garantien.
32. Brug aldrig maskinen uden maskinens beskyttelseskærme.
33. Ødelagte knive skal altid udskiftes. Forsøg aldrig at reparere dem.
34. Brug altid originale Grillo reservedele.
35. Det er forbudt at hægte trailer m.v. på maskinen.
36. Klip kun græs i dagslys.
37. Stop aldrig med at køre op eller ned af bakke.
38. Påfyld benzin udendørs.
39. For at minimere risikoen for ild hold motordele, batteri m.v. fri for græs, urenheder m.v.
40. Opbevar aldrig maskinen indendørs hvor benzindampe kan nå ild eller elektriske ledninger.
41. Udskift beskadigede udstødningsrør.
42. Brugg ikke gammelt benzin.
43. Vær forsigtig når der arbejdes nær en vej.
44. Ændre aldrig motorindstillingen specielt ikke omdrejningerne.
45. I tilfælde af maskinvibrationer eller sammenstød med andet materiel, frigør knivene, stop motoren og fjern nøglen og tændrør og undersøg maskinen nærmere.
46. Sørg for af afkøle maskinen før den sættes indendørs.
47. Før der køres på alt andet end græs, sørg for at frigøre knivene.

IDENTIFIKATION OG TEKNISK ASSISTANCE

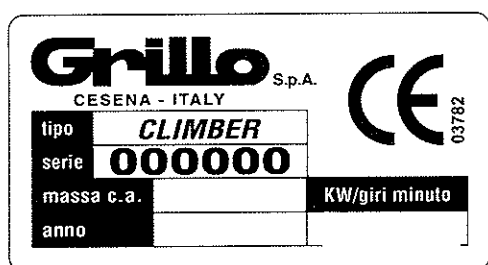

IDENTIFIKATION

Grillo Climber har en label foran på rammen som indikerer maskinens serienr.

TEKNISK ASSISTANCE

Denne manual foreskriver benyttelse og alm. vedligeholdelse af maskinen.

Betjening og drift af maskinen som ikke er beskrevet i manualen, kontakt din forhandler.

RESERVEDELE

Brug kun originale reservedele. Opgiv altid serienr. og reservedelens nr. når der bestilles nye dele. For bestilling af motordele, følg vejledningen i den specifikke manual.

DET ANBEFALES AT HAVE FØLGENDE RESERVEDELE PÅ LAGER:

2 x knive
2 x knivbolte
2 x knivmøtrikker
1 sæt remme
1 x luftfilter
1 x motorfilter
1 x gaskabel
2 x sikringer

TEKNISKE DATA

Motor:

Model 7.13	B&S Vanguard 13,5 HK OHV 1-cylinder, 4-takts motor
Model 7.16	B&S Vanguard 16 HK, OHV 2-cylinder, 4-takts motor
Model 7.21	B&S Vanguard 21 HK, OHV 2 cylinder, 4-takts motor
Brændstofforbrug, ca.:	7.13 = 3l/time – 7.16 = 3,5l/time – 7.21 = 3,8l/time
Start:	Elektrisk 12 V batteri
Gearsystem:	Hydrostatisk transmission
Differentiale:	Spærring
Kobling:	Tilkobling af knive via kilerem.
Hastighed:	0 – 9 km/t variabel og bak fra 0 – 4 km/t.
Dæk:	For 13 x 5.00–6, bag 16 x 6.50-8.
Bremser:	Forhjulsbremser; parkeringsbremse på baghjul
Sæde:	Fjederbelastet og justerbar
Klippebord:	Side- og bagudkast
Type:	Rotor – 1 blad med 2 løse svingknive
Klippebredde:	7.13 = 78 cm – 7.16 og 7.21 = 85 cm
Knivhastighed:	70m/sek.
Klippehøjde:	Fra 35 mm til 85 mm. 6 klippehøjder og 1 transportposition
Kapacitet ca:	7.13 = 4.800 m ² /time – 7.16 og 7.21 = 6.000 m ² / time
Venderadius:	485 mm
Brændstofftank:	7 l, reserve 1 liter
Anhængertræk:	Standard
Ekstra udstyr:	Plånedæk
Mål:	Bredde: 900mm, længde: 1895 mm, højde: 975mm
Vægt:	7.13 = 225 kg – 7.16 = 235 kg – 7.21 = 245 kg

REPARATION AF MASKINEN:

1. Check at maskinen ikke er beskadiget under transporten.
2. Check oliestanden i motoren, hydrostatisk transmission og bagtøjet.
3. Check dæktryk: 1 BAR på forhjul 13 x 5.00-6
1,2 BAR på baghjul 16 x 6.50-8
4. Check batteri spænding; det skal være mindst 12 Volt. Oplad batteriet hvis nødvendigt.

Vigtigt! Under monteringen vær opmærksom på ikke at vende polerne på batteriet.

Tilkørsel - advarsel

Udskift motorolie og filter efter de første 5 arbejdstimer.

Check at der ikke er olieudslip eller løse møtrikker, efterspænd alle bolte med jævne mellemrum.

INSTRUKTION FØR BRUG:

Før start af motoren kontroller altid:

- at fremføringshåndtaget er i neutral position (fig.3)
 - motorolie niveau er korrekt (fig.4)
 - motorgitter er rent (fig.4)
 - luftfilter er rent (fig.8)
 - klippebord er rent
 - kontrollerer at hydrostaten er ren (fig.5)
 - at knivene er skarpe og korrekt monteret.
 - at olien i hydrauliktransmissionen har et korrekt niveau (fig.5) Korrekt niveau er 12 mm under bunden af tanken. (fig.6).
 - at skruerne i midten af knivbladsholderen er sikret forsvarligt (3,fig.9)
- Fyld benzintanken, brug en tragt med fint filter. (4, fig.10)

Juster sædet ved hjælp af udløseren (fig.11)

START AF MOTOR

- Pres gashåndtag halvt ind (5, fig. 3)
 - Hvis motoren er kold, brug chokeren (6, Fig.3). Drej tændingsnøglen (1,fig. 1)
 - Når motoren er startet, sluk for chokeren og vent nogle få minutter til motoren er varm.
- NB! Når maskinen flyttes fra et sted til et andet, er det tilrådeligt at holde klippebordet i max.højde.

IGANGSÆTNING AF MASKINEN

Vælg den ønskede klippehøjde med håndtaget (8 Fig.2.) Motoren stilles til passende motoromdrejninger og tilslut klippebordet (1, fig. 2). Før fremføringshåndtaget langsomt fremad ((2, fig. 3)

Før at stoppe føres håndtaget tilbage i neutral position.

Håndtaget (2, fig. 3) bruges også til at bakke med. Når håndtaget trækkes tilbage bakker maskinen.

FORHJULSBREMSEN:

Frontbremsen (4, fig. 1) må kun bruges som nødbremse når der køres ned af skråning for at undgå at maskinen skrider. Hvis bremsen bruges samtidig med diff.spærren, stabiliseres maskinen bedre. Under normale forhold bruges kun fodbremsen. Bremserne justeres på skrue (fig. 26)

PARKERINGSBREMSE:

For at tilslutte håndbremsen løftes håndtaget i pos. 10 (fig. 3) og håndtaget køres i låseposition. Parkeringsbremsen justeres på skrue (fig. 5).

DIFFERENTIALESPÆRRING:

Diff.spæringspedalen er vist på fig. 1 nr. 5.

Brug diff.spærringen når trækjulene begynder at skride. Det anbefales at bruge diff.spærringen ned af bakke, da man herved udnytter begge trækjul for bedre greb.

Advarsel! Brug ikke spærringen når maskinen drejes.

Smør kæde og tilkobling jævnlige.

NYTTIGE REGLER FOR EFFEKTIV BRUG:

Belast aldrig motoren: når røg kommer fra udstødningen er det fordi motoren er overbelastet – kørs langsommere.

Efterlad ikke maskinen i regnvej.

Hvis maskine bliver overophedet, stop den og lad den køle af.

Slib jævnlige knivene, klipningen vil blive bedre og motoren vil ikke blive belastet så meget.

Kontroller underlaget før du kører for at sikre at der ikke er sten, pinde eller lign.

Hold motoren på max. omdrejninger mens den kører, justere farten i forhold til græshøjden på fremføringshåndtaget.

Hold gitteret over og omkring motor og hydraulikmotor ren og fri for græs. (fig. 4-5)

KLIPPEPOSITIONER

Klippeposition justeres ved at bruge håndtag (8, fig. 2)

Klippebordet kan sættes i 4 forskellige klippepositioner fra 35 – 80 mm. I transportposition vil knivene stoppe.

I tilfælde af ujævn grund, humpler el. lign. skal klippebordet indstilles i den højeste klippeposition for at forhindre skader på knivene.

SKRÅNENDE GRUND

Hvis det er muligt skal skråninger klippes i op-og nedadgående retninger, vær forsigtig ved drejning således at hjulene ikke rammer forhindringer såsom sten o.s.v. hvilket kan resultere i at maskinen vælter eller maskinen skrider ud af kontrol. Hvis trækjulene glider, brug differentiale spærringen. (fig. 8)

Spærringen slipper automatisk når pedalen slippes.

Vurder forholdene og vær forsigtig hvis jorden og græsset er fugtigt, maskinen vil muligvis skrider.

Ved kørsel ned af bakke kørs i lav fart og pas på ikke at køre over afklippet græs. Brug evt. diff.spærre samt forhjulsbremse (4, fig. 1)

ORIENTERING OM SIKKERHEDSFORANSTALTNINGER.

Motoren vil stoppe hvis:

- Hvis føreren forlader sædet.

Motoren vil ikke starte:

- hvis klipperen er tilsluttet
- hvis ingen sidder i sædet
- hvis fremføringshåndtaget ikke er i neutral position

VEDLIGEHOLDELSE OG SMØRING

Advarsel

Fjern nøglen og afmonter tændrør før der renses, vedligeholdes eller repareres. Bær altid passende tøj og arbejdshandsker.

Vigtigt

Beskyt miljøet: Opbevar brugt olie, benzin o.s.v. forsvarligt.

Effektiv vedligeholdelse og korrekt smøring bevarer maskinen i perfekt arbejdsbrug.

MOTOR

For korrekt smøring følg reglerne i motor manualen. Olien skal i alle tilfælde skiftes efter de første 5 arbejdstimer. Og derefter for hver 50 arbejdstimer eller min. 1 x årligt sammen med oliefilteret.

(fig.12, olieaftappingsprop)

Skift motoroliefilter (fig.13).

Det er vigtigt at sørge for at motoren er rigtig serviceret med luftfilter, korrekt motorolie niveau, samt at motorens kølesystem og cylindertop er holdt rene. Kontroller luftfilteret for hver 4 arbejdstimer, oftere under støvede forhold.

Kontroller motorens kølegitter (fig.4).

HYDROSTATISK GEAR:

Med kold motor kontrolleres at expansionstanken (fig.5) er tom.

Rengør hydrostatens køleribber for hver 4 arbejdstimer, oftere om sommeren under støvede forhold (fig.5)

Skift olien efter de første 50 arbejdstimer og derefter for hver 200 arbejdstimer, brug 1,85 l 10W30 motorolie.

Instruktion for skiftning:

Fjern de 2 bundpropper (fig.14)

Fjern prop, brug en skruetrækker (fig.15)

Skrue de 2 bundpropper (fig.14) og spænd dem 13-17 N.m

Tilføj olie,skruer proppen på igen (fig.15)

Vær sikker på at expansionsbeholderen er tom, det korrekte olieniveau er 12 mm under bunden af expansionsbeholderne (fig.6)

FORHJULSAKSEL

Smør hjulspindlerne (Fig.16) hver 20 arbejdstimer

Smør styrekuglerne.

Smør bøsningen ved remstrammeren for rem til klippebordet (Fig.16A)

LUFTFILTER

Kontroller luftfilter for hver 4 arbejdstime eller oftere hvis der arbejdes under meget støvede forhold (fig.8)

KONTROL AF KNIVE OG KLIPPEBORD

En sløv kniv river græsset og kræver ekstra motorkraft samt efterlader det grimt. Skærefladerne på begge knivene skal være skarpe. For at fjerne knivene løsnes den centrale skrue, man skal huske på at skruen har højrehåndsgevind (3, fig.9). Slib begge skæreflader. Kontroller at knivene balancerer ved at sætte dem i en rund stang fastgjort i midterste hul. Saml de 2 skæreknive iflg. diagrammet (fig.9).

Advarsel

Fastgør låseskruerne (3, fig. 9) grundigt.

Udskift altid ødelagte eller skæve knive, forsøg aldrig at reparere dem. Ved fastgørelse, følg altid diagrammet (fig.9)

Brug altid kun originale knive. Hvis de er slidte kan de vendes om idet de har to skæreflader.

Kontroller altid at knivboltene ikke er slidte eller ødelagte.

INDSTILLING AF KLIPPEBORD

Den rigtige klippehøjde er afgørende for at opretholde en jævn kørsel.

Parker maskinen på et fladt underlag, og kontroller at dæktrykket er korrekt. Indstil de 4 justeringsophæng for klippebordet således at de har samme afstand fra jorden, 100 mm på begge sider (mens føreren sidder i sædet og at klippebordspositionen er i nr. 1 fig.18/A)

Hvis du ikke er i stand til at indstille klippehøjden korrekt kontakt da Deres **Grillo serviceværksted**.

REM FRA MOTOR TIL KLIPPER

For at justere remspændingen, se fig. 18.

Hvis remmen bliver snoet eller falder af kontrollerer og justerer remstyrene, sørg for at klippebordet er i laveste position.

Vær opmærksom på når remstyr monteres. Kontroller at remstyret har den rigtige højde i forhold til rem og remskive. (Fig.19 ref.A).

REM FRA MOTOR TIL HYDROSTAT

Denne rem er selvjusterende og skal derfor ikke justeres. Kontrollerer blot fjederspændingen. For at skifte remmen løsnes fjederen (Fig.20)

KLIPPER

Klipperen startes og stoppes ved at bruge håndtag (fig.2 pos. 1)

Når knivene tilsluttes skal motoren køre på halv gas og knivene må ikke være belastet i græsset.

Herefter gives fuld gas. (tilslut aldrig knivene med fuld motoromdrejning)

For at frakoble knivene føreshåndtaget til OFF position (Fig.2 pos.1). Knivene skal stoppe inden 5 sek., hvis dette ikke sker justerer/kontrollerer knivbremsen. (fig.19 pos.B)

N.B. Denne funktion skal udføres af et aut. serviceværksted.

UDSKIFTNING AF REMME

Transmission fra motoren til den hydrauliske transmission og til knivene sker ved hjælp af to remme . **Udskift remmene så snart de viser tegn på slid!**

Udskiftning og justering bør udføres af et Aut. **serviceværksted.**

De 3 remstyr ved remskiven fjernes (fig.19A).

Løsen remstrammerfjederen (fig. 21A)

Fjern remstyret (Fig.21B)

BRUG ALTID ORIGINALE REMME!

BUGSERINGSHÅNDTAG

Bugseringshåndtaget sidder bagpå maskinen (fig.22). Hvis maskinen stopper og den skal flyttes ved håndkraft, skubbes det udvendige håndtag (fig.22 til pos.B).

I positionen fig.22A er maskinen i arbejdsposition.

FEJLSØGNING OG AFHJÆLPNING

Instrumentbræt OFF position ON "AVV" med nøgle

-hvis batteri ikke giver strøm

-kontroller kabler og ledninger

-oplad batteriet

-udskift sikringen

Instrumentbræt ON, men motoren starter ikke med nøglen i ON"AVV" position

-batteri leverer ikke nok strøm

-oplad batteriet

-starteren kører ikke rundt

-transport i stop position

-frigør knive

-sætte sig i sædet

-kontrollerer de 3 sikkerhedscensorer

(sæde- knivtilslutning – fremføringshåndtag i

NEUTRAL position

Vanskelig start eller hvis motoren kører uregelmæssigt

-karburator problem

-Rens eller udskift luftfilter

-Indstil karburatoren (følg motor manualen)

-bundfald eller skidt i brændstof

-Tøm tanken og brug nyt benzin

-Kontroller og udskift benzinfiler hvis nødvendigt.

Starteren drejer rundt, men motoren går ikke i gang

-Ingen benzin

-kontroller at chokeren er aktiveret (hvis motoren er kold)

kontroller benzin-niveau i tanken

-kontroller ledninger til ventil i karburatoren

-kontroller benzin-filer (evt. udskift)

-kontroller at ventil på tank ikke er stoppet

fejl i tændingssystem

-kontroller at tændrørshætten er korrekt fastgjort.

-kontroller at tændrørene er rene og har den korrekte afstand .

Motorens ydeevne under klipning

-kører for hurtigt til at klippe højt græs

-reducere farten

-hæv klippebordet

Ujævn klipning

-klippebordet er ikke parallel i forhold til jorden

-kontroller dæktryk

-klippebords-niveau, evt. juster.

-knivfejl

-kontroller at knivene er korrekt monteret.

-slib eller udskift knive

-kontroller spændingen og monteringen af motorremmen .

Vibrationer under arbejdet

-knivene ude af balance

-afbalancere knivene eller udskift

-fastgjorte dele er løse

-kontroller og fastgør knivskruerne, motorskruer samt efterspænd chassis-skruerne

ELEKTRISK SYSTEM

Det elektriske system er forsynet med en sikring som slår fra hvis hele det elektriske system overbelastes.

Når fejl er fundet og repareret, sæt da ny sikring i af samme type som før.

Brug aldrig en anden type sikring.

Sikringerne er nedenunder dækslet i ve. side (fig.23)

Hvis problemet ikke løses efter ovenstående reparation kontaktes Deres Aut. serviceværksted.

Forsøg aldrig at udbedre svære reparationer med mindre De har det nødvendige udstyr og ekspertise.

VIGTIGT!

-Pas på ikke at polvende kablerne på batteriet.

-Kørsel med maskinen uden batteri må ikke finde sted, eftersom det er forsynet med en lade-regulator .

-Pas på ikke at forårsage kortslutning.

MASKINEN STÅR IKKE STILLE I NEUTRAL

Juster nulpunktet (fig.24) ved at løsne kontramøtrikken og juster på centreskruen.

FREMFØRINGSHÅNDTAG

For at justere frem- og bakhastigheden bruges skruerne (A fig.25) hvis fremføringshåndtaget automatisk falder tilbage til O position – juster selvslående møtrik (B,fig.25)

EFTER ENDT ARBEJDE

Efter kørsel, stop knivene og indstil i højeste position.

Før fremføringshåndtag til STOP position (2,fig.3), sæt gashåndtag på min. omdrejninger,sluk maskinen ved at dreje nøglen (1,fig.1) og sænk knivene til laveste position.

RENGØRING

Rengør maskinen udvendigt efter hver kørsel.

UNDGÅ RUST – FORLÆNG LEVETIDEN VED RIGTIG OPBEVARING .

Placer maskinen i et tørt rum uden atmosfæriske forstyrrelser og dæk til med et klæde.

Hvis maskinen ikke skal bruges i en længere periode (over 1 måned), afmonteres det røde batterikabel(fig.23) og følg herefter instruktionen i motormanualen. Smør tillige alle ledforbindelser.

Kontroller regelmæssigt at batteriet ikke kommer under 12 volt, oplad jævnligt.

Brug kun anerkendt brændstof med tilsætning af additiver. Hvis maskinen ikke skal bruges indenfor 30 dage udtømmes brændstoffet fra motoren for at undgå deponering af skidt i brændstoftanken eller i karburatoren.

Tilføj additive i brændstoffet og lad motoren køre et par min. for at få brændstoffet gennem karburatoren. Motor og karburator kan være konserveret i op til 24 måneder.

NB: Hvis der ikke bruges additive i brændstoffet skal brændstoftanken tømmes og motoren køre indtil der ikke er mere brændstof.

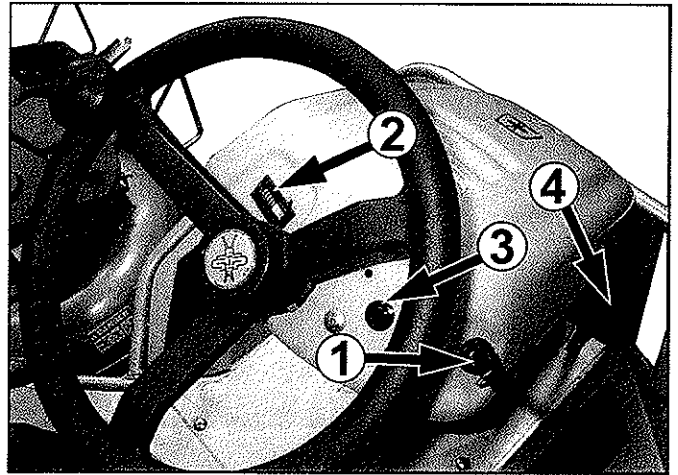
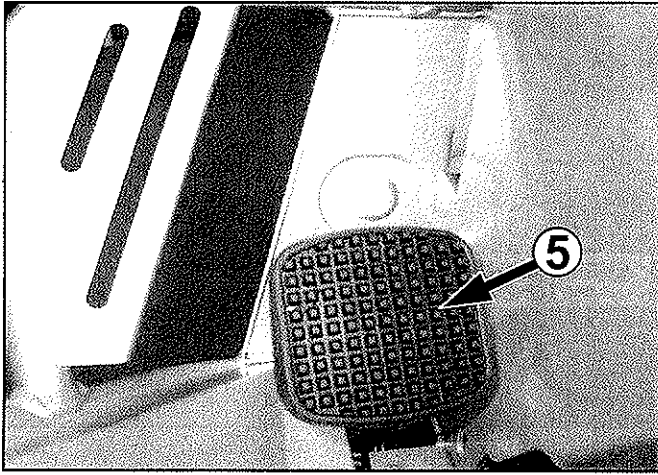

Fig. 1

1. Start-stop nøgle
2. Timetæller
3. Olie advarselslampe
4. For parkeringsbremse(kun i nødsituationer)
5. Differentiale låsepedal

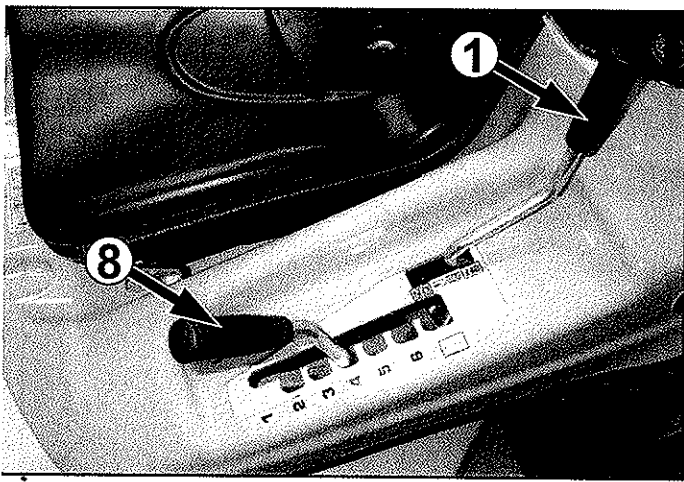

Fig. 2

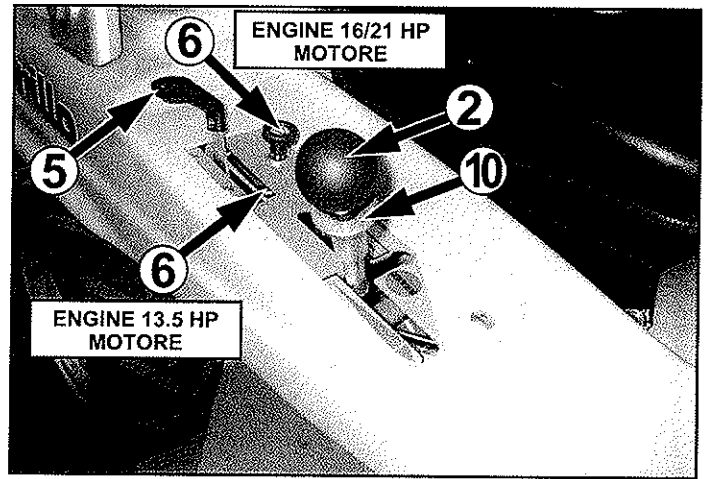

Fig. 3

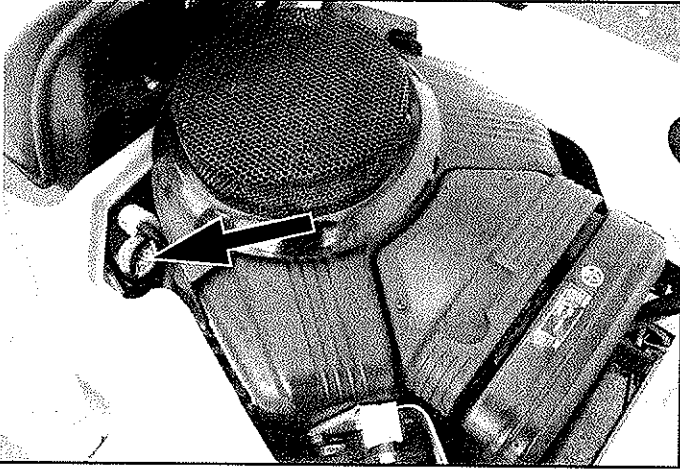

Fig. 4

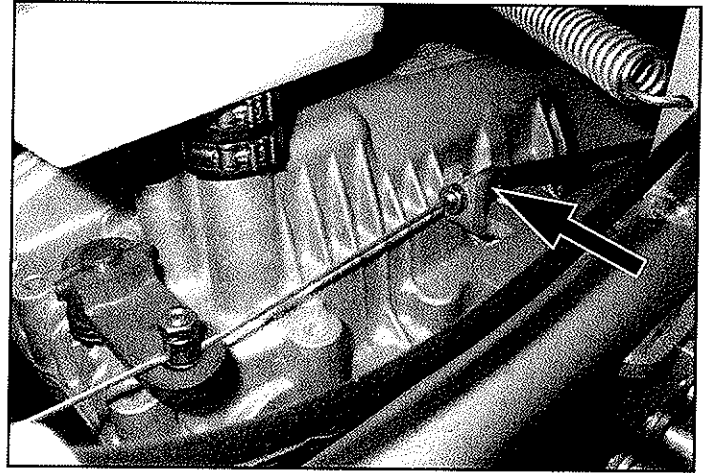

Fig. 5

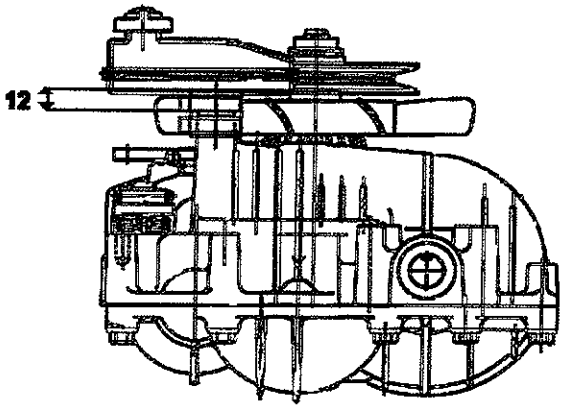

Fig. 6

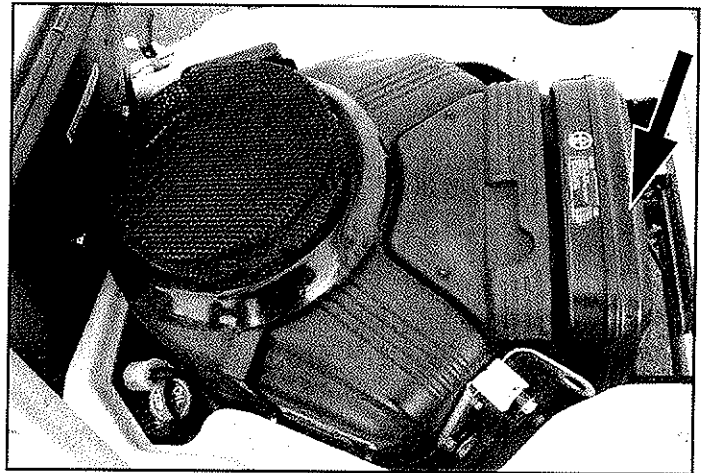

Fig. 7

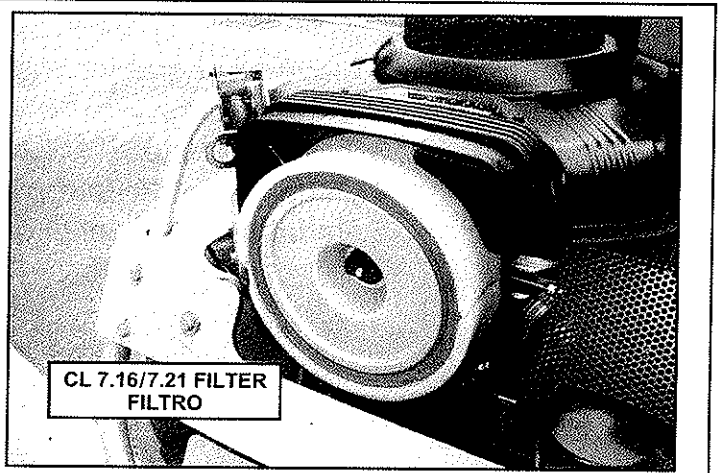
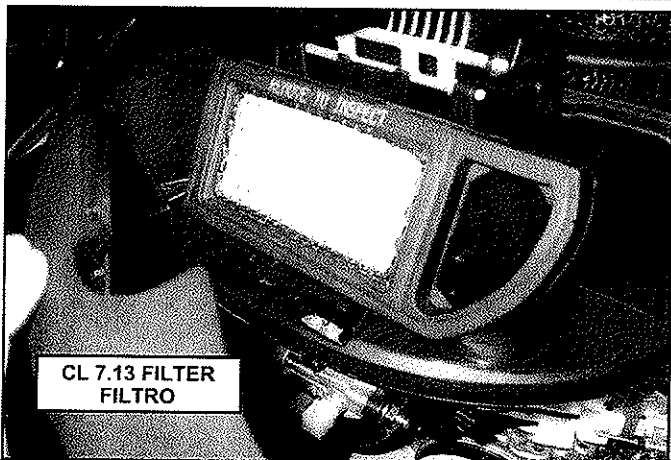

Fig. 8

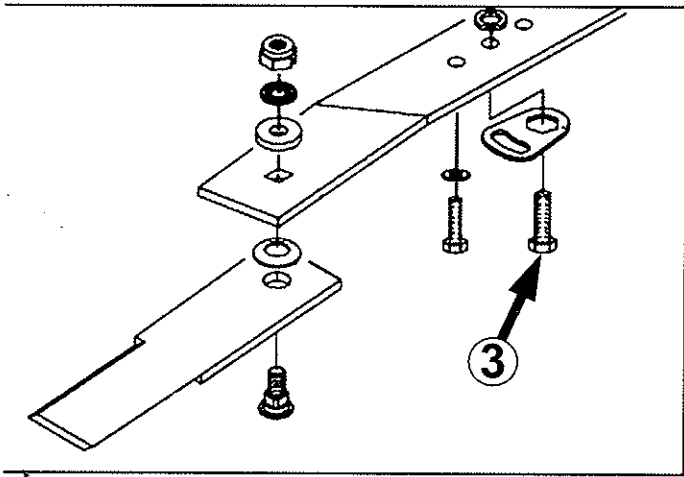

Fig. 9

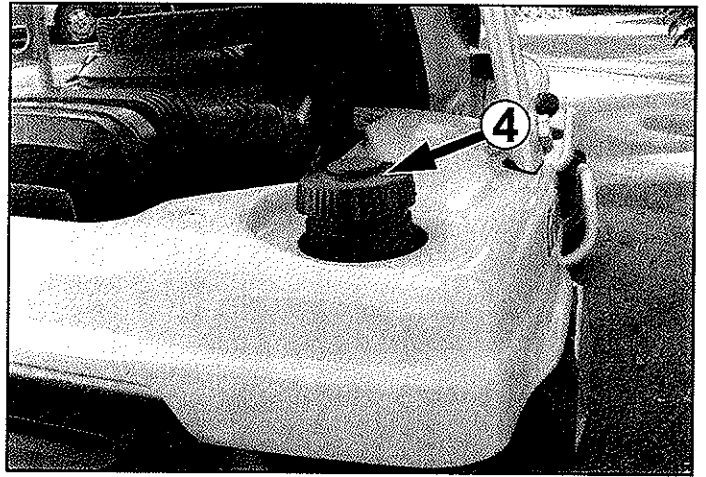

Fig. 10

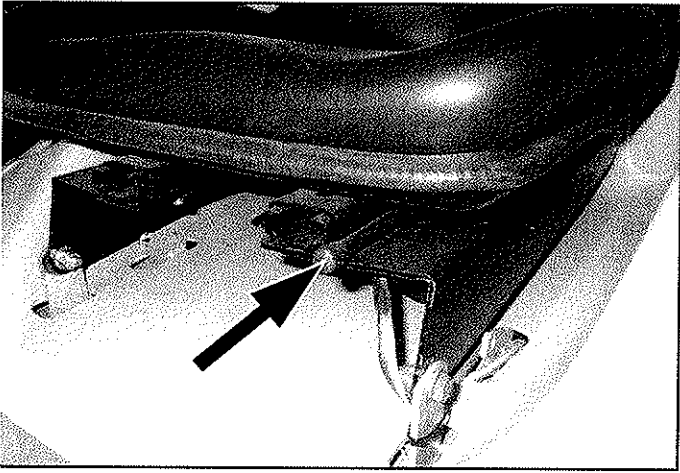

Fig. 11

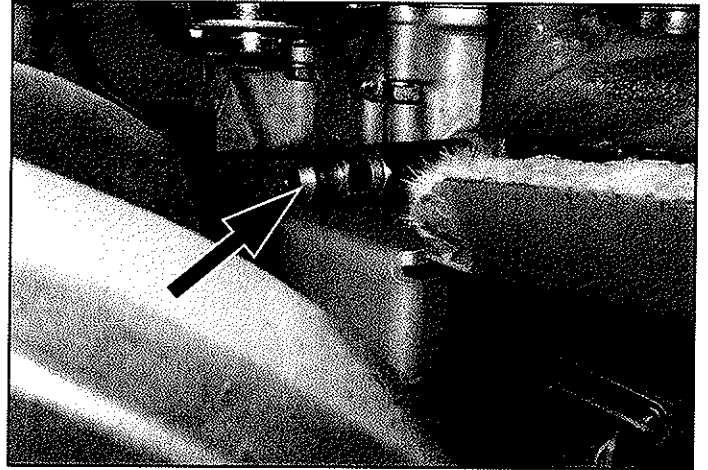

Fig. 12

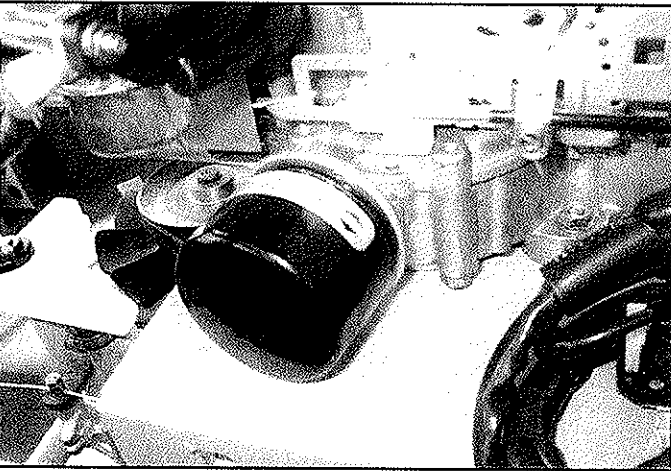

Fig. 13

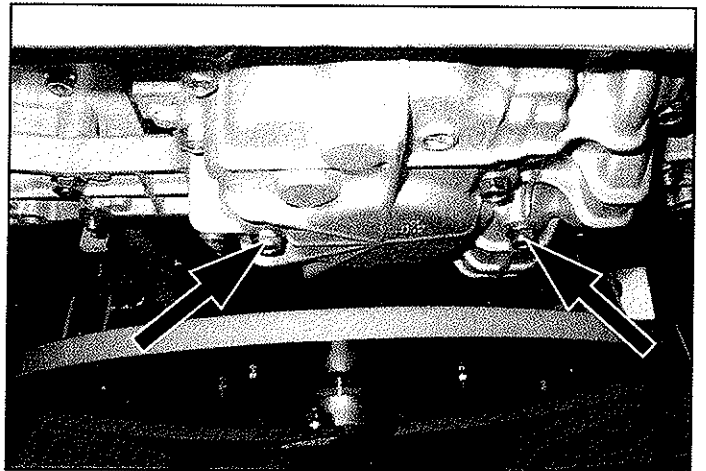

Fig. 14

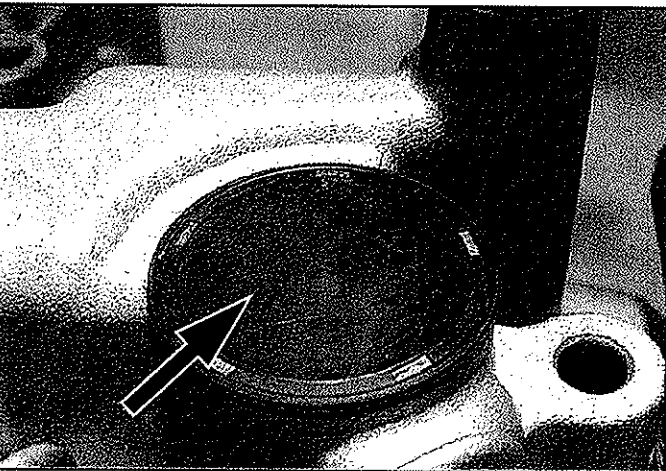

Fig. 15

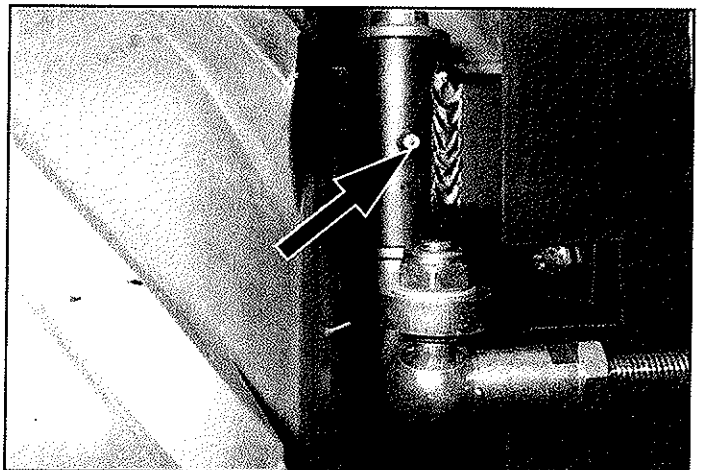

Fig. 16

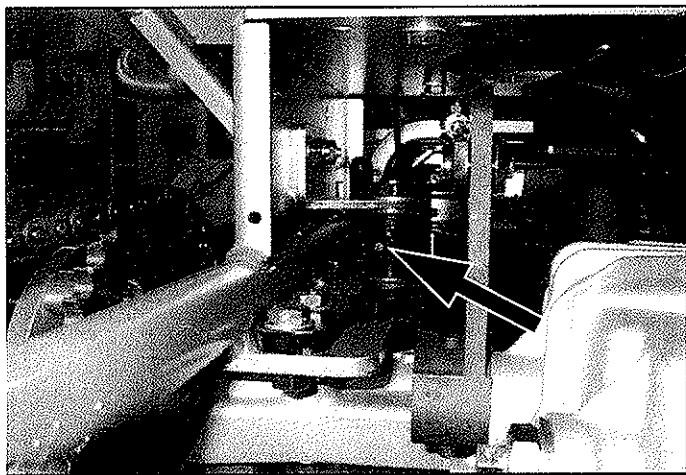

Fig. 16/A

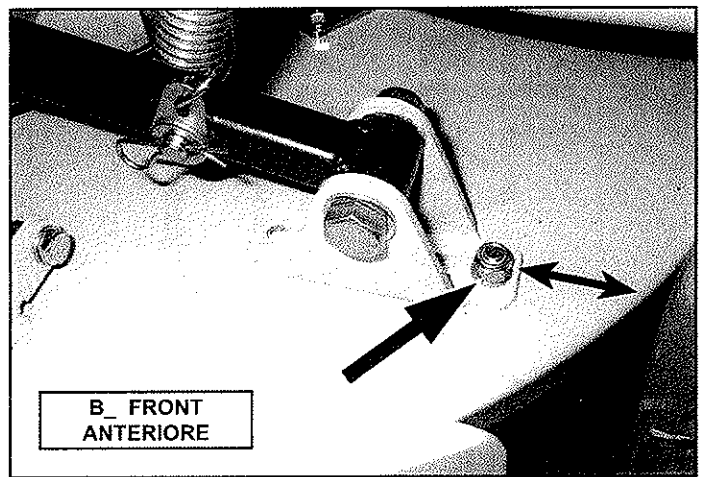

Fig. 17

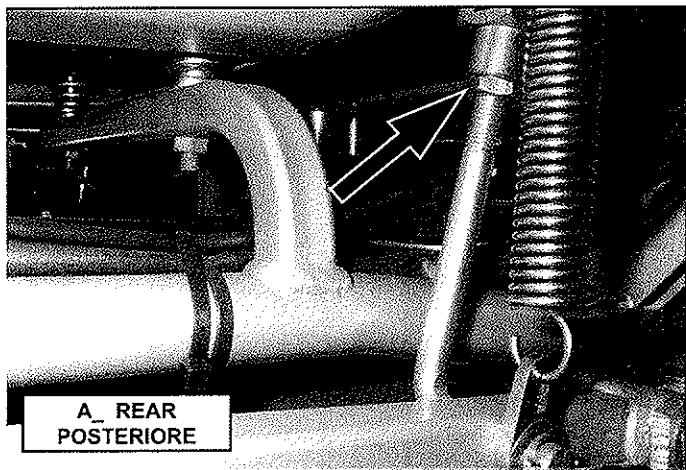

Fig. 17/A

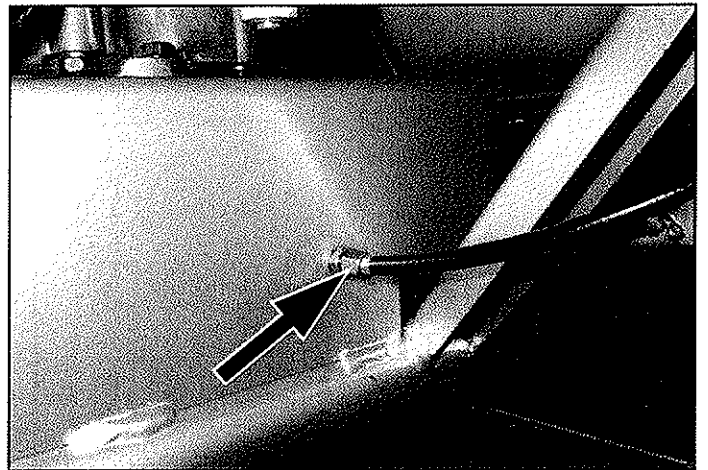

Fig. 18

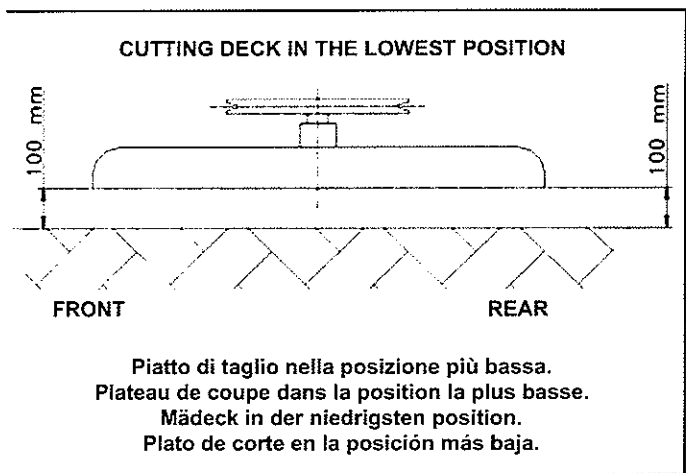

Fig. 18/A

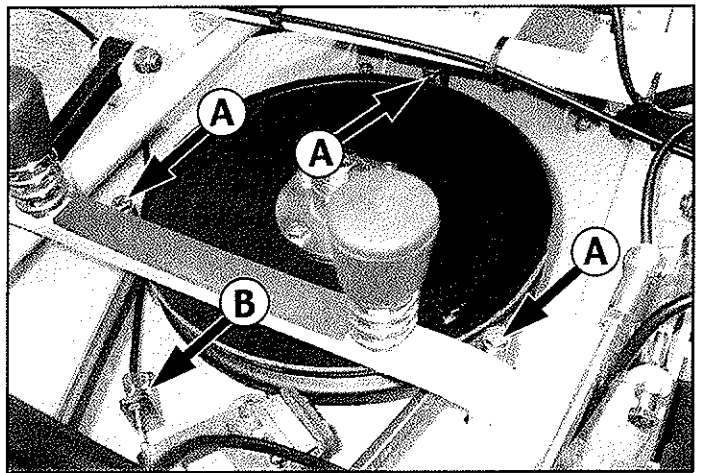

Fig. 19

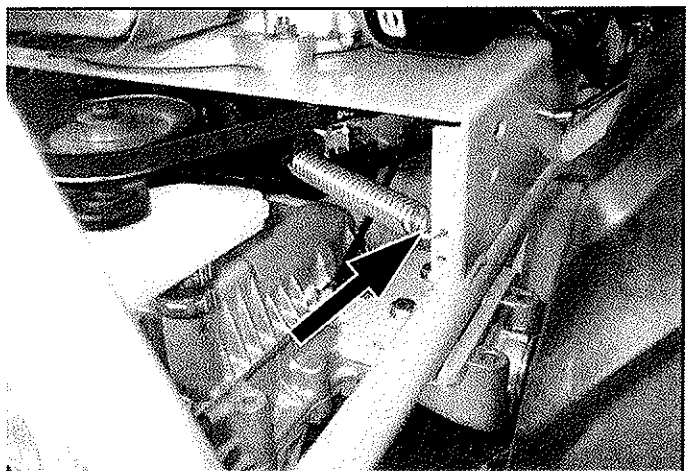

Fig. 20

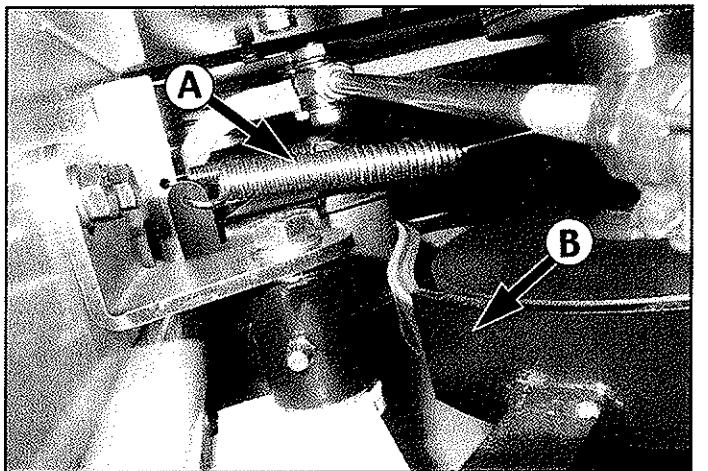

Fig. 21

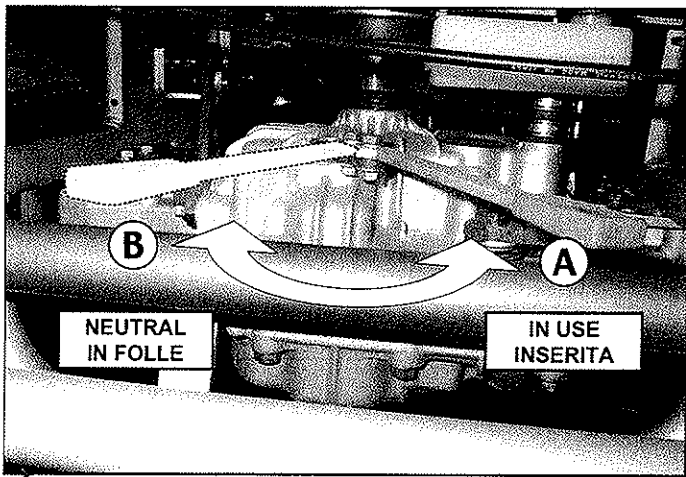

Fig. 22

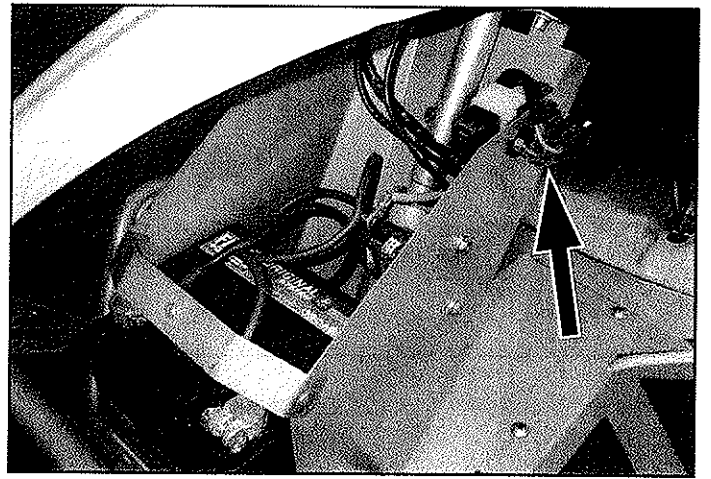

Fig. 23

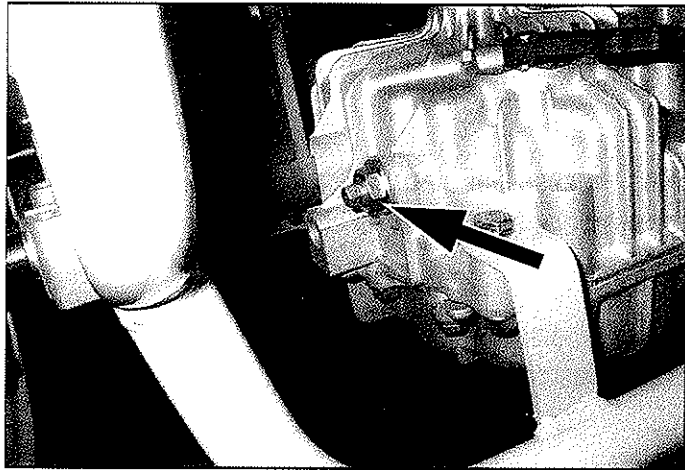

Fig. 24

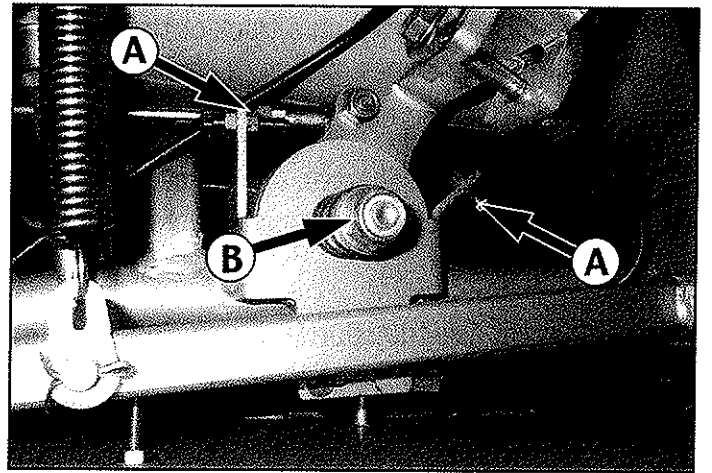

Fig. 25

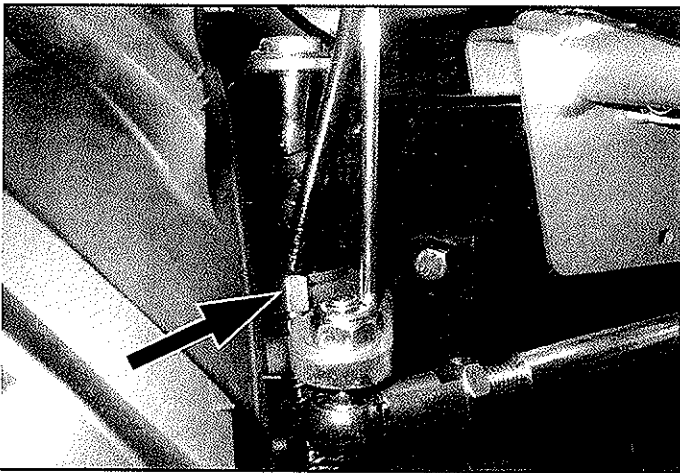

Fig. 26

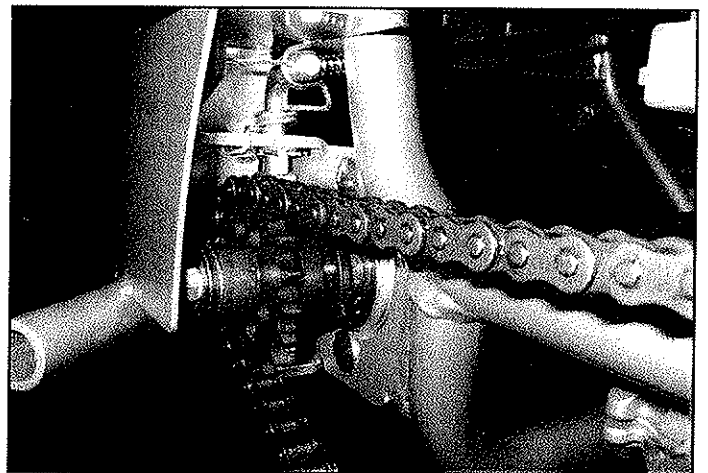
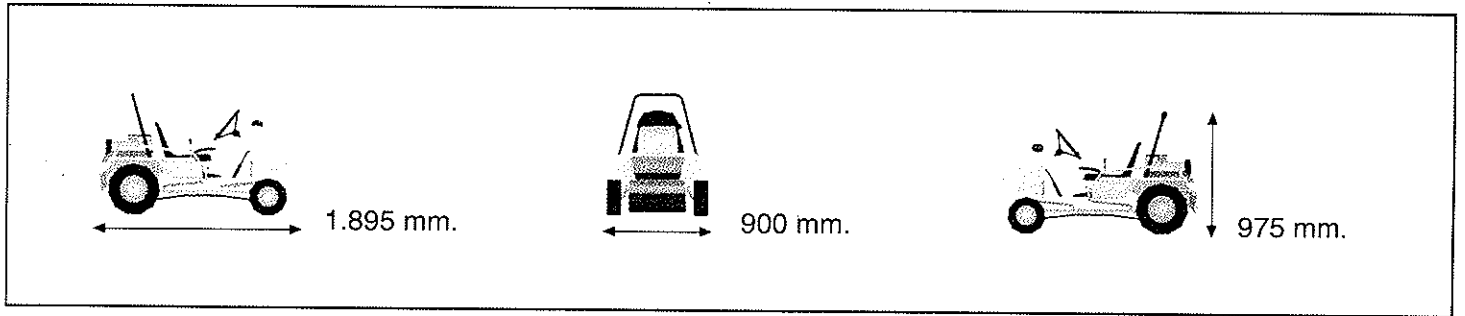

Fig. 27



Hvis maskinen skal transporteres på en truck eller trailer, sænkes klippebordet, tilslut parkeringsbremsen og fastgør maskinen sikkert med diverse stropper.